

# Eastern European Scientific Journal

Ausgabe 1-2020

**Eastern European Scientific Journal**

(ISSN 2199-7977)

**Journal**



KOMMUNIKATIONS- UND VERLAGSGESELLSCHAFT MBH

**[www.auris-verlag.de](http://www.auris-verlag.de)**

**DOI 10.12851/EESJ202001**

## **IMPRESSUM:**

### **Copyright:**

©2020 AURIS Media Verlag GmbH  
Düsseldorf - Germany

### **Internet:**

<http://www.auris-verlag.de>

### **E-Mail:**

[M.Moneth@auris-verlag.de](mailto:M.Moneth@auris-verlag.de)

### **Verlagsredaktion:**

Khvataeva N. D.Ph. chief editor  
Zaharishcheva M. D.Ph. prof., editor  
Plekhanov Theodor I. ScD, prof., editor  
Lobach Elena A. PhD, associate prof., editor  
Brenner D. D.Ph. editor  
Muhina A. D.Ph. editor  
Blinov I. D.Sc. editor  
Moneth T. M.Ph. designer/breadboard  
Moneth M. M.Ph. breadboard

### **Layout:**

Moneth M.

### **Umschlaggestaltung:**

Moneth M.

### **Coverbild:**

AURIS Media Verlag GmbH

Dieses Werk ist urheberrechtlich geschützt.

Alle Rechte, auch die der Übersetzung, des Nachdruckes und der Vervielfältigung des Buches oder Teilen daraus, vorbehalten. Kein Teil des Werkes darf ohne schriftliche Genehmigung des Verlages in irgendeiner Form, auch nicht für Zwecke der Unterrichtsgestaltung – mit Ausnahme der in §§ 53, 54 URG genannten Sonderfälle –, reproduziert oder unter Verwendung elektronischer Systeme verarbeitet oder verbreitet werden.

DOI 10.12851/EESJ202001

## Inhalt

<b>Social science</b> .....	6
Problems in Education and Importance of Education Quality.....	6
Forming Tolerance and Interethnic Cooperation in Student's Society.....	18
Introducing Systems and Models of Remote Education in Teaching Russian at Transport University.....	21
Tourism Business Development in Uzbekistan.....	23
<b>Philology, Philosophy and Art</b> .....	26
Semantical Analysis of Foreign Borrowings in Uzbek Language.....	26
Contrastive Linguistics and Language Picture of World Problem.....	30
Socio-Psychological Features of National Aesthetic Culture.....	33
Oybek and Walt Whitman.....	36
Great Opportunities of Small Genre.....	41
Language Peculiarities of VM. Shukshin's Prose.....	45
Role of Question in Communication Process.....	49
Psycholinguistic Features of Jargons in Uzbek Language.....	53
Problems of Studying Linguistics at University.....	57
Issues of Studying Linguo-Terminological Phraseological Units in Different Languages (on Example of Russian, English and Uzbek Languages) .....	60
Comparative Matters Learning Languages.....	64
Role of Science Fiction in Developing Science, Forming Future and Young Generation.....	67
Analysis of Artistic Field in Modern Literature Lesson.....	71
Terminology Role.....	75
Phraseology as Means of "Gender" Concept.....	79
Problems of Interpreting Proverbs and Their Uzbek Equivalentents.....	83
Symbolic of Blue Color in Anthropocentric Paradigm (on Material of English, Uzbek and Karakalpak Languages) .....	86
English and Uzbek Phraseological Units with Component- Zoonim in Person Description...	90
Functions of Adversative Constructions in English, German, French, Russian and Ukrainian Languages.....	95
Features of Linguacultural Translation in Uzbek Novel.....	98
<b>Anthropology</b> .....	102
Improving Preschool Education Methodologic System Based on South Korean Experience...	102
Main Principles and Challenges of Learner-Centered Teaching.....	104
Competence Model - Basis of Modern Higher Education System.....	107

Peculiarities of Communicative Teaching Russian Language Grammar as a Foreign Language.....	111
Issues of Developing Foreign Language Competence as University Students Professional Competence.....	114
Question of Teaching Normative Grammar Russian Language.....	116
Innovative Training Role in Preparing Qualified Personnel.....	119
Forming Terminological Competence of Military Institute Cadets.....	122
Using Multimedia Technologies in Teaching Uzbek Language.....	126
Competent Approach in Educating Modern University Specialist.....	129
Pedagogical System of Preparing Students for Innovative Activity.....	132
Efficiency of Pedagogical Technologies in Teaching Russian Language to Non-Language University Students.....	136
Modern Methods of Teaching Listening Skills.....	138
Methods of Teaching Foreign Languages.....	141
Games Effectiveness in Teaching and Learning Vocabulary.....	144
Using Innovative Technologies in Teaching Foreign Languages.....	146
Television Education as Solution of Problem.....	149
Of Information Technologies Importance in Teaching Language Skills.....	151
Written and Oral Skills in Foreign Language Lessons.....	154
Features of Improvement Sensate – Expressive Speech While Teaching Listening Students Applying Mnemonic Base.....	158
Successful Way of Teaching English Higher Education Students.....	161
Method of Teaching English Grammar.....	165
Methods of Teaching Paradigmatic Possibilities Language-Related Competencies.....	167
Teaching Oral Presentation Skills.....	169
Teaching Linguistic Competence Through Humanistic Approach.....	172
How to Use “Ideas Worth Spreading”.....	175
Using Authentic Materials in Studying Foreign Languages.....	178
Assessing Knowledge as One Key Factor of Learning Language.....	183
Problems in Teaching English Language at Classroom.....	186
<b>Biological and Natural Science.....</b>	<b>189</b>
Aspects of Blood Circulation Physiology.....	189
Investigating the Work of Vertical Branched Gating System.....	193
Methods of Integrating Natural and Virtual Environments Related to Studying Bouguer Lambert Law.....	204
Our Authors.....	207

*Umida Marasulova,  
Researcher,  
Shakhrisabz branch of  
Nizami Tashkent State Pedagogical University;*

*Diyora Abdurakhimova,  
Student,  
Uzbekistan State World Language University*

### **Problems in Education and Importance of Education Quality**

**Key words:** *quality, monitoring, education management, assessment requirements, educational institution, learning outcomes, assessment and rating, quality monitoring.*

**Annotation:** *the problems of education and the importance of the quality of education, the education system, quality indicators, factors affecting the quality of education, the quality of the education system, education management methods, requirements for monitoring, monitoring and evaluating education, monitoring the results of education are analyzed.*

It should be noted that during the implementation of the ongoing reform of the education system and education quality management, a number of problems were identified. In addition, it is time to generalize and disseminate the common research and practice related to the management of the quality of education, based on experience and analysis of existing problems, to identify the positive results of the development of the continuing education system and enrich it with a new approach. Existing problems can only be solved with the help of sound theoretical principles, organizational and practical measures and effective mechanisms.

However, it should not be taken into account that the main goal of this activity is to create abstract conceptual rules and theoretical models for managing the quality of education. The main goal of scientific research and practice is to solve various problems accumulated in social and pedagogical processes, introduce theoretical and practical innovations in the management of continuing education, taking into account the results of testing, develop recommendations for improving the quality of education management.

In order to improve the quality of the data in the field of information processing, the introduction of new technologies in the field of telecommunication reform.

Quality management of education is a complex multifunctional problem. It is addressed to a certain extent (including within the framework of state, intersectoral, regional, educational institutions) and in certain areas (organizational, structural, substantive, methodological, personnel, resource).

For example, the quality of education at the national level is also regulated by the Law of the Republic of Uzbekistan "On Education", government decrees, state educational standards, etc. At the departmental level, these instruments are the Ministry of Public Education, the Ministry of Higher and Secondary Specialized Education, as well as other ministries and departments under their jurisdiction, orders and instructions issued by educational authorities.

When it comes to managing the quality of education, it is important to remember that quality is guaranteed and managed in accordance with various conditions and factors. For example, it is worth

noting the high quality of education, when resources and staff are not adequately provided, and the educational process is not relevant and organized.

In practice, we are subject to (or counteract) all conditions and factors that affect the management process and achieve a certain quality of education. The purpose of the study (in our case) is to collect, analyze and consider these conditions as broad as possible. However, it is known that in practice it is impossible to accomplish such a large task in the context of only one book or research activity.

Based on this, we believe that improving the quality of education and the management of educational institutions is the most promising direction for the implementation of scientific research and practical measures to improve the quality of education.

To date, the following problems and current trends in the management and quality control of education have arisen in the theory and practice of education:

- the problem of the quality of education is an urgent task from the point of view of the development and implementation of objective systems related to the assessment of personality formation in the process of education and training of modern specialists;
- the problem of ensuring the quality of education - ensuring the planned and achieved results in accordance with the agreement between the educational institution and the student;
- setting goals for managing the quality of education - improving the sustainability of educational institutions and the education system as a whole by introducing quality assurance requirements and providing quantitative and qualitative assessments aimed at improving the parameters of education both at the international, national and domestic levels;
- education quality standards - the definition of requirements for the quality of education (recognized and documented), specific content and level to meet the needs of society and individuals;
- definition of criteria for the quality of education - signs and level of compliance of the quality of education with established norms, requirements, standards and standards;
- assessment of the quality of education - the definition of an indicator of the quality of education, which reflects the level of initial properties relative to the standards established by the relevant quality standard;
- monitoring the quality of education - developing an integrated system for monitoring and evaluating the quality of education;
- ensuring the quality of education - maintaining the quality of education at the level of established standards, requirements and standards;
- quality management of education - The impact of the process of ensuring the formation and development of the quality of education in relation to all objects and processes in the field of education through the "subject of management" and the organization of feedback (control, evaluation and analysis) in accordance with goals, norms and standards. ;
- development of a pedagogical system that meets didactic principles related to the development and assessment of the quality of education, review and evaluation of general and professional knowledge.

The quality education system is a complex and controversial problem. Auto-teaching is not a matter of the social-pedagogical and up-and-coming courses of the psychology-pedagogical and moral values. However, it should be noted that this issue is the most important and promising area of research related to education quality issues. In fact, we are faced with the problem of the concept of "education."

Education as a goal, education as a result, and education as a value (personal, social, and state) and education as a process. Here are some of the interpretations of the “Education” category.

The quality of education is the systematic accumulation of hierarchical, socially significant signs (features, parameters) of education (as a result, process and social system) for different needs, interests of the individual, society, state (as a result, process and social). as a system).

It is the quality of education that makes up the intellectual, cultural and spiritual state of society. The content and direction of education are reflected in curricula and standards. The approach to understanding the quality of education can be described as follows:

1. The storage medium;
2. Information transfer;
3. Recipient of information;
4. Concerns about data transfer methods;
5. Basic information;
6. Relevance of the accepted problems;
7. Gaining new knowledge.

As an education, first of all, the quality of knowledge of teachers (teachers) who transfer knowledge in various ways is determined. Depending on the main character of the acquired knowledge, students can:

- passing entrance exams upon admission;
- competitive selection for employment;
- to be successful in mastering skills based on knowledge of the basic subjects studied at earlier stages of the learning process.

The education quality management system is based on the following principles:

- understanding and fulfilling the requirements for education, taking into account the progress of science and technology and international standards;
- customer orientation, serious competition in the labor market requires mobility and dynamics of management systems;
- continuous improvement of the educational process according to monitoring results.

The life of education systems consists of three interconnected processes:

1. my resource;
2. the use of resources to achieve the goals of the organization;
3. transferring the results of activities to the external environment.

Based on an understanding of the quality of education, the following blocks of quality indicators can be distinguished:

- teacher, staff quality,
- the material and technical base of the institution,
- motivation of professor teachers
- quality of study programs
- quality of students, quality of infrastructure
- quality of information



- innovative leadership
- introduction of technological innovations,
- demand for graduates,
- competitiveness of graduates in the labor market,
- graduate achievements.

As for the factors affecting the education system, that is, the quality of education, they can be classified as follows:

- internal and external: internal factors affect the process from the inside, and from the outside - from the outside;
- Positive and negative: positive factors contribute to development, and negative factors impede development;
- indirect and indirect: indirect factors for the education system, that is; indirect factors have a direct impact on educational resources or educational system resources.

Analysis and evaluation of variables (sources, conditions) is focused on the education system and its optimization. Efficiency. The variability of the education system is expressed in terms of the expected result - the quality of education. If the actual result corresponds to the expected result, then we can say that the effective process is completed, if appropriate - acceptable, partially - ineffective, and if not - ineffective.

So, MS. Ignatieva and E.V. Istanbul described a systematic approach to determining the quality of education and proposed to evaluate the quality of education in the form of three small combinations:

1. learning outcomes
2. studying process.
3. educational system, conditions that meet certain educational requirements.

In Uzbekistan, the quality of education is considered holistic, consisting of 4 components that correspond to certain elements of the education system. They:

- quality goals, standards;
- quality conditions;
- quality of the educational process;
- quality of learning outcomes.

The final component is the quality of learning outcomes. An analysis of the quality of the final results will make it possible to predict the entire development of the education system and manage this development. Thus, the achieved levels of knowledge, skills and abilities are determined in terms of the application of the practice of cognitive learning. In the framework of the cognitive paradigm, it shows the level of educational material, but is slightly adjusted depending on the level of development of the student's personality. For this reason, the practice of training, which implements individual learning (the human paradigm), always gives good results. The problem lies in the development of mechanisms and innovative technologies to identify the consequences of such a pedagogical event as education.

The student's level of knowledge is an integral result of an indicator of the quality of education. This approach is supported by a number of scientists.

The quality of learning outcomes depends, first of all, on the quality of the teacher's teaching activities. The quality of the teacher's educational activities is understood as follows:

- characteristics of pedagogical activity with specifics,
- the level of compliance of state educational standards with the established requirements,
- Satisfaction of consumers (students and parents) with educational services.

Thus, to assess the quality of pedagogical activity of a teacher, the following is necessary: First of all, determine the specifics of each teacher's work (its specifics, its status, how it has changed, etc.); Secondly, to determine whether the activities of this individual teacher are consistent with the general requirements of this type of activity and whether it is reflected in the rules of education; Thirdly, identify the leader, student, as well as the individual needs and potential of a particular teacher.

Learning management methods are methods that affect the ability of the subject of management to achieve a specific goal. Learning management methods are different, but their impact on the staff (both the educational institution and each person) is motivated. Needs and interests play an important role in people's behavior. You need to feel physiologically and psychologically, and reward is to feel everything that a person considers worthwhile. Conscious needs drive action.

The set of needs achieved by the activities of people determines the motivational aspects of management methods, such as economic, organizational, managerial and socio-psychological. Economic management methods require financial motivation, that is, the performance of specific indicators or tasks and, when they are carried out, economic remuneration for the results of the work. Thus, the use of economic management methods is a rational system of remuneration, which provides for the development and control of its implementation, as well as material incentives, that is, remuneration for certain quantities and quality, and fines for non-compliance and inadequate quality. associated with.

To achieve maximum efficiency, it is necessary to have moral motives based on socio-psychological management methods. The use of these methods will have a greater impact on the consciousness of students, social, ethical and other interests of people, and their work will be spiritually stimulated.

Spiritual motivation depends on complexity and delicacy. Although its final effect is difficult to quantify, the results are significant.

Control methods usually have a complex effect on all of the above types of causes, so they should not be opposed to each other, given their primary and secondary significance. Rather, they should be seen in unity and interdependence. Because their full use allows them to achieve their goals. Mathematical modeling, expert assessment method, mental attack method, game theory and many others are common ways to optimize management decisions.

Increasing competition has led to the development and adoption of managerial decisions by educational institutions. increases accountability and independence. The effectiveness of management decisions is largely due to the timely, comprehensive and objective assessment of the management process in the institution. This requires the use of modern methods and techniques in assessing the process of managing educational institutions and its effectiveness on the basis of modern requirements. Currently, simple, flexible, flexible methods are needed to evaluate the effectiveness of various levels of management in the internal environment of an educational institution. The effective use of multidimensional integrated analysis and assessment methods in the management of educational institutions is aimed at identifying, analyzing and evaluating various problems and

ensuring optimal decision-making. A comprehensive assessment of the effectiveness of educational institution management is of interest to many market entities and is confirmed by the above comments.

The effectiveness of the management process is a relative description of the effectiveness of a particular management process, which is reflected in various indicators of management and management activities (quantitative and qualitative).

Higher education is defined as the reasonable cost of human capital and the knowledge of graduates. The effectiveness of a higher education institution should be expressed through a system of indicators that allows it to comprehensively evaluate its effectiveness. There are several approaches to assessing the effectiveness of the management of educational institutions, which can be divided into areas such as evaluating the effectiveness of the institution, assessing, accrediting and licensing the quality of education, evaluating educational institutions and the qualitative assessment of international standards.

Assessing the effectiveness of educational institutions on the basis of a multidimensional approach requires the integrated development of indicators to evaluate the practical results achieved by institutions, with more emphasis on internal factors. Accordingly, there are several approaches to assessing the effectiveness of an educational institution.

1. Evaluation of the effectiveness of economic activity - at the same time accounting as a business entity in accounting and financial and economic aspects.
2. Assessment, accreditation, licensing of the educational process and the quality of educational services. This process is periodically carried out by the competent authorities and organizations in accordance with the relevant provisions.
3. University ratings are assessed based on institution performance to help consumers of educational services - parents, applicants, employers, and higher education institutions - choose what they want from most universities.
4. Quality assessment - The higher education institution is evaluated and certified for the development and implementation of quality management based on ISO - 9000.

The factors affecting the effectiveness of the management process in an educational institution are also considered. In fact, management effectiveness depends on many factors. We conditionally divide them into internal and external factors. It is clear that internal factors are associated only with the internal conditions of the institution. These include the skills of staff and teachers, the logistics of the institution and the culture of the organization. External factors can also affect the effectiveness of an educational institution. These factors include institution location, local government policies, social environment, and so on.

Positive and negative factors can be distinguished by their influence on the organization. Although positive factors contribute to improving the management of an institution, negative factors impede positive changes in work.

There are factors that affect the management effectiveness of any educational institution. These universal factors include:

- quality of goals;
- the possibility of achieving goals, that is, their coordination with the means to achieve goals;
- prevailing circumstances;

- motivate the head and staff of the institution to achieve their goals;
- competence and personality of the head of an educational institution;
- the quantity and quality of resources allocated to achieve the goals;
- participation of state and public governing bodies, collegial governing bodies in decision-making.

Experts made conclusions regarding the definition and development of management effectiveness in the education system. A dynamic programming method is proposed for determining the effectiveness of management in educational systems. Mathematical modeling of the dynamics of the formation of knowledge at the university entrant represents the idea of linking this process with the effectiveness of the institution management process. University performance, performance criteria, optimal decision-making methods are strictly mathematical, as well as automation of obtaining the necessary information for calculation. The main disadvantage of this approach is that external factors also influence the student's influence on the formation of knowledge, and it is almost impossible to automatically take these factors into account.

Based on the above approaches, indicators used to assess the effectiveness of educational institutions can be divided into three interrelated groups.

1. A set of indicators characterizing the effectiveness of the management system, presented by the performance indicators of the institution and its administrative expenses. Examples of educational institutions include an increase in the number of graduates (products), the effectiveness of indicators such as research, various grants, business contracts, investment in projects, as well as the professional knowledge and skills of teachers and graduates.
2. A group of indicators reflecting the content and organization of the management process, including direct results and the cost of managerial work. Ongoing expenses for the management of an educational institution, the use of educational and technical facilities, the maintenance of educational and technical facilities, the training and retraining of managerial personnel, the improvement of the management system, the installation of computer equipment and other means of automating the management process. Costs recorded.

When evaluating the effectiveness of the management process, indicators are used, both quantitative and qualitative. Performance, profitability, efficiency, reliability and reliability of the control apparatus can be included in the following indicators. For example, the automation of the academic faculty of the university allows professors to distribute workloads, plan the educational process, schedule, control time, monitor and analyze student learning outcomes. At the same time, efficiency, cost-effectiveness, efficiency, efficiency, flexibility, flexibility, reliability of the controller will be improved.

3. The organizational structure of the institution, a set of indicators characterizing its feasibility. For example, organizational units, such as departments and units in an educational institution, centers, departments, are well organized, departments are organized into faculties, the level of centralization of managerial functions, the overall management of the organizational structure of vice-rectors, accepted management standards, responsibilities and responsibilities. may be included.

There are several approaches to assessing the effectiveness of the management of educational institutions, which can be divided into areas such as assessing the quality of education, certification, accreditation and licensing, assessing the quality of educational institutions, and assessing the quality of educational institutions. Assessing the effectiveness of the management process in educational

institutions on the basis of a multidimensional approach requires the integrated development of indicators to evaluate its practical results, with more emphasis on internal factors.

During the study, the following main conclusions were made.

1. The management process of a higher education institution is presented as part of a management system. Although the effectiveness of the management process is expressed in terms of deriving its results from a contribution to inputs, it can also be interpreted through the practical results that the institution achieves.
2. Evaluation of the effectiveness of the management process of a higher educational institution helps to make managerial decisions based on the results of activities, make tactical changes to achieve the goals of the institution, and also to intensify the activities of units.
3. Factors affecting the effectiveness of the management process in a university, depending on the approach, are divided into internal and external factors, positive, negative and universal. When evaluating the effectiveness of the management process, you can use both qualitative and quantitative indicators.
4. Using the hierarchy analysis method to evaluate the practical results of the management process enriches and refines new ways to evaluate the effectiveness of the management process in an educational institution.

In the theory of social management, monitoring is considered as one of the most important, relatively independent parts of the management cycle. Completed administrative, organizational, methodological and pedagogical measures are determined, analyzed and evaluated in the context of monitoring.

These deviations are the result of various internal and external factors affecting the pedagogical system. Reasons for reducing the effectiveness of the pedagogical system: changes in the tasks of the educational institution, curricula and plans, discrepancies between the goals of the educational process and the tasks of the educational institution, the progress of science in organizing courses, the transition to new teaching methods and technologies, changes can occur. Thus, monitoring is associated with the identification and regulation of internal and external factors within the pedagogical system itself.

Monitoring as an independent function of managing the educational process is conditional and useful both in conceptual and operational approaches. In a real educational process, monitoring is closely related to all functions and stages of management, therefore its essence can be fully considered only if it is connected with other parts of the educational process in an educational institution.

The connection between monitoring and other management functions is that each management function is a key aspect of monitoring, namely: monitoring, communication, correction and goals of pedagogical activity, information forecasts, resolution, organization and effectiveness.

The link between monitoring and education, which is usually reflected in the DTS, curriculum, and programs, and which is the starting point for monitoring, is obvious. In other words, monitoring is associated with the assessment of goals and plans. It has its place everywhere compared to what it already has, and the main task of monitoring is to minimize the difference between them. The implementation of the main tasks of monitoring in the educational process is reflected in the psychological, pedagogical and functional results. Psychological and pedagogical results include

knowledge, teaching skills, behavior, personality orientation and innovation in the relationship system.

Qualitative and quantitative criteria for assessing psychological and pedagogical results are the norms and guidelines for successful educational activities and the expected results. Standards are set by goals, system standards and are part of any curriculum or program.

Norms are one of the most important conditions and bases for monitoring, because actual results are based on it. Comparison of actual results with standards and standards in educational activities is only one of the components and stages of monitoring, which requires a detailed assessment and adjustment. Studying the goals of establishing facts, standards, standards based on standards of training is called verification.

The evaluation process, or, more simply, the evaluation, is a comment or reaction to a tactical result. The result of scoring is recorded in the account. The more specific the standards and standards, i.e., the more they comply with the set of principles, the more effective will be monitoring and evaluation.

1. One of the requirements relates to the feasibility and evaluation of standards and standards. They should be quantitative, qualitative and practical. Primer et ethically reversed gosudarstvennyy obrazovatelnye standard sire obrazovaniya vatsionalnom component.

2. The second requirement is their implementation, their compatibility with the capabilities of the educational institution and its components. This implies the need to take into account the feasibility of the required standards and standards. Standards and standards may be increased or decreased.

Their increase will lead to extreme loads, disruptions in the process, leaving individual structural units of TM out of coordinated work. Raising standards and standards, psychologically, causes discomfort among participants in the educational process, a lack of self-confidence, a desire to avoid work, and so on. Lower standards and norms undermine the active participation of participants in the educational process, which leads to negligence, self-esteem, and unemployment. In both cases, the one-dimensional establishment of standards and norms reduces the overall effectiveness of the institution and, in part, the effectiveness of the educational process.

3. When creating regulations, it is necessary to take into account the specific conditions necessary for their implementation. Any significant change in environmental conditions will lead to a forced change in standards. From this point of view, monitoring is not only a process of determining standards or deviations, but also the basis for their revision. That is, monitoring is not only the basis for monitoring the movement to the goal, but also a mechanism for adjusting the goal and ways to achieve it.

4. Many errors in management, partly in pedagogy, are related to the fact that monitoring is considered as a means of minimizing deviations, and not as a way of identifying errors in the goals, plans and standards established by the educational institution.

5. Compliance with standards and norms requires a monitoring device, that is, a separate or collective body responsible for detecting and evaluating deviations. Monitoring practical application on the basis of the structure of the system. Teachers are responsible for assessing compliance with academic standards, and objectivity is important. To minimize the impact of subjective views on student performance and the assessment of their achievements, methods and mechanisms should be introduced that allow teachers to correct their various mistakes as teachers and teachers.



6. Standards should be based on the experience gained and analysis of the current state of the educational institution. Norms serve as the basis and key in interpreting the actual results of an educational institution. The availability of such information will allow us to determine the propensity for one of these situations in the monitoring process and develop a system of appropriate actions. The predicted or expected result based on the previous state of the educational institution is a normative function and remains an element of monitoring.

7. It is necessary to exaggerate the importance of various regulatory requirements and to avoid absolutism. Although norms define the scope and algorithm of human behavior, it also limits stereotypes and homogeneity by limiting and regulating behavior. Such strict rules, excluding creative elements in the field of education, are unacceptable for both teachers and students. In addition, if the value of the norms is exaggerated, a multifactorial assessment of the final results can lead to a shift in focus from simple to measurable indicators to easily measurable indicators. Thus, excessive compliance with the requirements for equipment can lead to a decrease in the requirements for their full use in the educational process, which contradicts the main goals of education.

A typical monitoring scheme in an educational institution is as follows:

- any situation;
- current situation;
- Educational standards;
- expected curriculum;
- TM curriculum, curriculum content;
- a training program that can be completed;
- requirements for the preparation of graduates, the most important knowledge;
- Completed curriculum, students;
- knowledge acquired by them;

The monitoring phase is similar to the information management phase. In both cases, we are talking about information processes. As noted above, the difference in monitoring consists in the consistency between the expected, expected results and the actual result, as well as the availability of information on the assessment of this compliance. Feedback is another necessary element of monitoring and, therefore, management of an educational institution. It serves as the basis for changing attitudes towards results and revising the current, intermediate and final goal.

There are a number of requirements that must be observed to ensure the effectiveness of monitoring in an educational institution. They include completeness, relevance, continuity, objectivity, consistency, accuracy, timeliness, ease of use, structure and specificity for each stage of monitoring. All of these requirements are generally considered key monitoring characteristics. They also define various organizational forms of monitoring. The scientific literature on management, pedagogy and psychology shows many forms of monitoring, which are distinguished by various signs:

- monitoring of educational institutions:
- scope of educational goals (strategic, tactical, operational);
- stages of training (introductory or qualifying, educational or intermediate, weekend or graduation);
- dependence on time (retrospective, stimulant or stimulant, current);
- frequency of advancement (one-time, periodic, regular);
- Include an object of observation (local, selected, integral);
- organizational forms (individual, group, frontal);

- forms of object-subject relations (external or social, mutual control, introspection);
- various types of devices (standardized, non-standard, matrix).

Monitoring should be organized in such a way as to reflect the specific operating system in order to become a real management factor. Organization of monitoring is associated with the identification and selection of various forms, types and means of monitoring, taking into account the characteristics of a particular educational and pedagogical situation. Thus, monitoring becomes an area of decision-making, since it is the basis for decision-making on the maintenance or revision of certain methods of action or actions.

Pedagogical assessment performs two very important functions - determining the ratio and motivation. In its first function, pedagogical assessment is an indicator of the level of performance and achievements that a particular student must achieve in his educational activities.

The motivational function of pedagogical assessment is that it has a stimulating effect on the personality of the student. This leads to significant changes in the child's self-esteem, his aspirations, behavior, teaching methods and the system of relationships between all participants in the educational process. As a result of these shifts, the speed of mental development accelerates or slows down, and qualitative changes occur in the student's intellectual structure, personality, and cognitive functioning. Therefore, the motivational function is very important in the psychological and pedagogical approach to pedagogical assessment.

It is important that the teacher performs his assessment activities in the interests of the socio-psychological development of the child. For this, this activity must be relevant, fair and objective. A number of typical subjective views and errors are common. The most common subjective errors in the assessment include generosity, prejudice, central inclination, stress, closeness, errors and logical errors.

“High generosity” or “good manners” is reflected in the revaluation of the teacher. The most generous form of student assessment is bias.

“Focus on the center” is when the teacher avoids giving too high or too low grades, for example, without typing “two” or “five”.

“Inferiority” is when a teacher gives good grades to students with a positive attitude and, accordingly, poor grades to students whose personal attitude is negative.

As a result of the tension of the subjects of knowledge, the personality and behavior of students are assessed as high or low depending on the degree to which the teacher is in them. For example, a teacher who works tirelessly and erratically appreciates organized, disciplined, hardworking students.

“Proximity” is defined as the fact that it is difficult for a teacher to evaluate “five” points immediately after “two,” while an “excellent” student is more likely to give a higher score.

“Logical” errors are expressed in assessing the psychological characteristics and characteristics of the student, and the teacher seems to have a logical connection between knowledge and character. In pedagogical practice, such errors are reflected in the assessment of student behavior at the rate, at the rate. In practice, in many cases, a student who conducts exemplary behavior with a student-disciplinary specialist is given the same answer on the subject.



Consciously, intentional error estimates should be considered in different ways. Each class deliberately raised or underestimated a specific pedagogical, psychological or social goal. Improving the mid-point assessment of a left-handed student can be a factor in supporting his or her learning and increasing their focus on the subject.

The monitoring problem is especially relevant for the student-teacher system. Monitoring in the Student-Teacher system means that we have a set of continuous supervision activities that allow the student to track (and, if necessary, correct) the student's lack of knowledge.

The explanation is more effective when it comes to learning objectives. The technological approach to education provides high results in the educational process. This approach is based on the planning of the educational process, taking into account the initial mechanisms: social order, educational orientation, learning objectives and content. The planned learning process should ensure that the goals are achieved. The quick feedback provided to monitor the learning process, in turn, is to achieve the learning objectives.

Accordingly, in the technological approach to education:

- goal setting and maximum clarification, description of learning goals to achieve results (first of all, this stage of the teacher's work is important);
- preparation of training materials and organization of the entire educational process in accordance with the objectives of the training;
- assessment of current results, adjustment of education to achieve goals;
- final evaluation of results is highlighted.

When analyzing the monitoring system, we gave some very important examples of the use of monitoring in educational models, continuing education systems and educational institutions. In this situation, the task will be to select the forms and tools that will be used to clarify the goals and objectives of each specific event, as well as to process, analyze, interpret and evaluate the material.

The main purpose of monitoring is to identify the strengths and weaknesses of the educational programs of students, graduates and employers and use this information to review educational programs. Questionnaires will be needed to monitor the quality of education provided by students, graduates and employers. They are the subject of research in questionnaires.

For example, students can use the following questions to monitor the subject:

Are the study subject textbooks sufficient for the study?

Are the methods, conditions and forms of exams clearly defined?

Is the lesson schedule enough for science?

Is there enough prior knowledge to master science?

Is the training load up to standard?

These questionnaires, in turn, are one of the key tools for filling education gaps and collecting monitoring data.

Different methods of obtaining information in different aspects of monitoring the quality of training can be used. As a tool for monitoring the quality of education, a portfolio section is created to evaluate and analyze students' achievements in education. One of the new informational and managerial resources in education is the formation of student rating sheets when creating a portfolio. Assessment of student portfolios is carried out through three rating sheets:

The "My Achievements" results page for the entire academic year shows:

The average score for individual training blocks;

Rank level;

Average points for participation in olympiads, contests, exhibitions, conferences, projects;

Average mark for additional courses;

Other achievements in vocational education.

The second rating list is the average mark for participating in sporting events and competitions.

The third rating sheet lists the scores of individual results:

Leadership Assessment;

Diagnostic results of education;

Motivational assessment.

The above portfolio ratings fully reflect the achievements of students at all stages of formation.

Portfolio monitoring allows you to accurately assess the dynamics of learning.

### **References:**

1. Wroinstein AI. *Assessment of the quality of higher education*. Moscow, 2000; 180.
2. Karimjonov A. *Fundamentals of education management*. Tashkent, 2012.
3. *Work management: under the red*. YuP. Pokholkova, AI. Chuchalina. Tomsk; 251.
4. *Higher education. Collection of normative documents*. Tashkent, 2004.
5. Vorobyova S. *Fundamentals of the management of educational systems*. Moscow, 2008; 208.
6. Vroeynstyin AI. *Assessment of the quality of higher education*. Moscow, 2000; 180.
7. Bashina TF, Ilyin EP. *Psychology of creativity, creativity, giftedness*. St. Petersburg, 2009.
8. Drapeau Patti. *Sparking student creativity (practical ways to promote innovative thinking and problem solving)*. Alexandria – Virginia, USA, 2014; 203.
9. *Gifted children (Transl. From English)*. Moscow, 1991; 177-178.
10. Karimjonov A. *Fundamentals of Education Management*. Tashkent, 2012.
11. Kholikov A. *Pedagogical skills*. Tashkent, 2011.
12. Kudratov T. *Fundamentals of Speech Culture*. Tashkent, 1993.
13. Barysheva TA, Zhigalov YuA. *Psychological and pedagogical foundations for the development of creativity*. St. Petersburg, 2006.
14. Bashina TF, Ilyin EP. *Psychology of creativity, creativity, giftedness*. St. Petersburg, 2009.
15. Markova AK. *The psychology of professionalism*. Moscow, 1996.
16. Yuzlikaeva ER., Madarova SA, Yanbarova EE, Morkova V. *Theory and practice of general education*. Tashkent, 2012.

**Nadira B. Palvanova,**

Lecturer,

Tashkent Institute of Railway Engineers

### **Forming Tolerance and Interethnic Cooperation in Student's Society**

**Key words:** *phenomena, problem, environment, interethnic, behavior, society, tolerance, cultural.*

**Annotation:** *the article is devoted to a system of higher education which is aimed at the formation and development of tolerance, tolerance of consciousness in multicultural space, a tolerance of personality aimed at the perception of the surrounding world.*

Around the world, there has been an increase in globalization, ethno-confessional tension, diverse discriminatory phenomena, interpersonal and intergroup new conflicts, as a result of which increasing

importance the problem of multiculturalism and international mutual relationships. Based on world experience, it can be argued that the most an effective way of acculturation is to integrate a nation that defines the need for knowledge of traditions and ownership of the culture of other people, together with own cultural national identity. In the twenty-first century, almost possibly separate existence of cultures and people in connection with the growth of migration processes, the formation of heterogeneous groups in public statutes. Consequently, there is a need for society in a highly educated individuals capable of functioning productively in an ethnically polymorphic environment; people who know and respect life not only their own, but also alien ethnic culture a tour successfully combining national and international national interests. It is no coincidence in Uzbekistan on the state the issue of interethnic and the need for focused activities to promote tolerance among the citizens. This activity is aimed at preventing recognition, identification and termination of interethnic conflicts and extremist activities carried out based on relevant legal acts. Proclaimed by the UN in 1995, the Declaration of the Principles of Tolerance, including interethnic, interpersonal, intercommunal recognizes priority in its formation it is in the field of education. Thus, the tolerance is the most important task of education in the XXI century. Modern educational process, including in the framework of a system of higher professional education is aimed at the formation and development of tolerance, tolerance of consciousness in multicultural space, a tolerance of personality aimed at the perception of the surrounding world. Young people due to its social characteristics and characteristics perceptions of reality represents that part of society in which the fastest the intolerant potential is poured and realized. Factors contributing to the development of young people's leverage:

1. The lack of established models in society behavior;
  2. Active propaganda of their own religion, national power, as a result - the emergence of extremist ideas, nationalist sentiments, and xenophobia;
  3. The rejection of the personality, taking into account her experiences, individual features, lack of empathy;
  4. Differentiation into "friends" and "strangers" according to different new signs: status, denomination, nationality, gender;
  5. The absence of severe punishment in Russian law legislation for the manifestation of intolerant behavior in society;
  6. The influence of the media on the emergence of nationalist racial and prejudice, stereotypes, views.
- Unfortunately, the consciousness of youth is due to the framework of everyday experience, enshrined in traditions and customs. Ethnic consciousness is the psychological reflection of practical activity, times and lifestyle, moral, aesthetic and ideological norms determined by collective consciousness.

One of the essential elements of ethnic consciousness is idea of ethnicity in some a scale that relates this group to the rest. Therefore, educational policy should use harness the potential of education to consolidate society, maintaining a single socio-cultural country's wisdom, overcoming communication stress waves and social conflicts on a priority basis individual rights, equal rights of national cultures and personal denominations, restrictions on social inequality, first of all, eradicating and influencing the listed her factors. L.V. Kavun: educational space higher education institution - this is the base which is necessary to form new models of social behavior that allow a person to "build more harmonious relations with oneself and the world " Deep and serious understanding of intercultural issues is possible to train communication in higher education, however, educational institutions expectations of the formation of ethno-confessional tolerance is often not given enough attention. Tolerance is an integral characteristic of an individual's determines his ability in problem situations, actively interact with the external environment to restore renewal of their neuropsychic

balance, successful adaptation, prevention of confrontation and development of negative relationships with oneself and others the world. Tolerance – Positive moral quality of person's mental attitudes toward tolerance of opinions, beliefs and behaviors of other person's, based on consensus and aimed achieving mutual understanding and coordination of different motives, attitudes, orientations without violence. Tolerance does not operated by guilty pleasures, good or bad. It is based on positions of "their own - others" and its invaluable interpretation, in the absence of hostility to a stranger. Tolerance cannot be called a passive act, because a tolerant attitude is it can require serious internal efforts, often much larger than required for action.

The educational environment should contribute to make the student aware of their roots and thereby he could determine his place in the world, and on the other hand still understand and respect other cultures. That is, we are talking about the need to create and develop a literary educational environment representing a set of conditions, affecting the formation of person ready for effective inter-ethnic preservation and striving to understand other ethnic cultures; personally- respecting foreign communities, able to live in peace and agreement with representatives of different national notes. The process of educational work with students in higher education should include aspects related to the development of ethnic tolerance as much as with the development of basic beliefs personally, ideological component in meaningfulness peace, accepting the diversity of representation manifest human being in other social groups, nations and peoples. It is necessary to develop intercultural the competence of students, the purpose of which is to students develop motivation for conscious moral conduct based on knowledge and respect the cultural traditions of the multinational people of Uzbekistan. After all, a student, as a scientist, must objectively, look impartially at the subject of research and cease to be a follower of one or another ethnic group. As a result, such definitions as open dialogue, readiness to accept another representative typical behavior, the proximity of cultures in social and cultural and cultural relations allow reflect on stereotypes and models of communication. Not for nothing, A.V. Lunacharsky noted in the writings on upbringing and education of the younger generation need to form a positive relationship to others. The process is carried out on the basis of new principles of individualization, humanization, which allows you to build the whole process, taking into account individual, age, cultural characteristics, social experience students, to form in them an understanding of the values of wisdom and attitudes towards tolerant behavior. The principle of dialogue and cooperation quality is necessary for effective interaction, power and friendly relations between the teacher people and students, without this it is not possible formation of a positive experience of interaction with representatives of various ethnic groups, which future experts will carry out in their practical activities. Qualitative and statistical analysis of the work of many countries in the organization of multiethnic education shows that his most important task is to develop student's ethnocultural competence. In this case, students retain their ethnic identity even after half- higher education is further productive function in the system of the general culture of the state. As a result, the developed model for the formation of tolerance among young people contributes to the development of tolerant motives. Tolerance has become an integral fundamental a characteristic of a person's personality in today's society, what is a necessity in multi- culture and diversity. Tolerance is one of cultural competencies that you must have graduates of modern universities. The character gains stability and stability in a situation where regulation of interethnic relations is carried out at both rational and intuitive levels. Today, it's important to understand that a variety of cultures historical, philosophical and religious views it is necessary to learn how to find unity peace and harmony, without which all this wealth is not only does not make sense, but also unsafe for a person and his future.

In ethnically the lymphatic environment the most acceptable educational strategy is multiethnic education, which swarm makes up a substantial part of the content of modern education. It promotes the sharing of students to their native ethnic culture; knowledge acquisition about cultures of other ethnic communities and their represent bodies; creative comprehension of the general, special and non- typical in lifestyle, customs, rituals and traditions, mentality, cultural values of various peoples; fostering ethnic tolerance and ethnocultural pluralism; the formation of the ability to live and work in an ethnically polymorphic state.

**References:**

1. Matkarimova GV. *Formation of ethno-confessional tolerance of students in the teaching process educational disciplines of sociological profile: Bulletin MGLU, 2014; 197–201.*
2. Soldatova GU. *Practical psychology of tolerance or how to make the best strings of a soul of prey?: International scientific journal "Innovation Science", 2016, No. 5; 210–212.*
3. Zadoenko L. *Dynamics of the formation of tolerance of future social workers in the process of higher professional Zional education: Bulletin of Kemerovo State University, 2016; 90–92.*

**Sakhiba Abdurakhmanova,**  
*Lecturer,*  
*Tashkent Institute of Railway Engineers*

**Introducing Systems and Models of Remote Education in Teaching Russian at  
Transport University**

**Key words:** *distance education, model, process, educational base, training system.*

**Annotation:** *this article discusses issues related to distance education of students of the Russian language.*

В инновационной стратегии педагогического процесса в профессиональном образовании существенно возрастает роль ректора ВУЗа, деканов и преподавателей русского языка как непосредственных носителей новаторских процессов. При всем многообразии технологий обучения русскому языку: дидактических, компьютерных, проблемных, модульных и других – реализация ведущих педагогических процессов остается за преподавателями иностранных языков. С внедрением в учебный процесс современных технологий преподаватели русского языка транспортного вуза все более осваивают функции консультанта, советчика. Это требует от них специальной психолого-педагогической подготовки, т.к. в профессиональной деятельности педагога реализуются не только специальные, предметные знания в области педагогики и психологии, технологии обучения иностранного языка. На этой базе формируется готовность к восприятию, оценке и реализации педагогических инноваций (новшеств, изменений). Учебно-методическая база, образовательно-информационные технологии любого ВУЗа таковы, что они не зависят от того дневная ли это форма обучения, или заочная, или удаленная. Если знания, весь учебный материал, вся его дидактическая составляющая оформлены и находятся в формализованном виде, в компьютерах, то все равно, в принципе, куда подать эти знания: то ли в аудиторию (соответственно оснащенную), то ли находящемуся за пределами учебного заведения пользователю. Мировая телекоммуникационная инфраструктура дает сегодня возможность создания систем массового непрерывного самообучения русского языка, всеобщего обмена информацией, независимо от временных и пространственных поясов. Дистанционное обучение русскому языку вошло в



XXI век как самая эффективная система подготовки и непрерывного поддержания высокого квалификационного уровня специалистов. Обучение русскому языку дистанционно предназначалось для студентов, которые по каким-то причинам не могли посещать стационарные учебные заведения. Так, например, основной задачей Лондонского университета, организованного в 1836 году является помощь и проведение экзаменов на получение аттестатов, степеней для студентов, не посещавших обычные учебные заведения (1).

Система обучения русского языка на базе одного вуза для студентов обучающихся не стационарно (onsampus), а на расстоянии, заочно или дистанционно, т.е. на основе новых информационных технологий, включая компьютерные телекоммуникации (offcampus). В новом университете Южного Уэльса в Австралии проводит заочное и дистанционное обучение иностранным языкам. Сотрудничество нескольких учебных заведений в подготовке программ заочного дистанционного обучения позволяет сделать их более профессионально качественными и менее дорогостоящими. Подобная практика реализована в межуниверситетской телеобразовательной программе Кеприкон, в разработке которой приняли участие университеты Аргентины, Боливии, Бразилии, Чили и Парагвая, и программа «Содружество образования» в Британии, которая договорилась об организации сети дистанционного обучения иностранным языкам для всех стран содружества. Автономные образовательные учреждения, созданные для целей ДОИЯ (дистанционного образования иностранным языкам) в США в Национальном технологическом университете (штат Колорадо) готовит студентов по различным специальностям. На данном этапе исследования представляется целесообразным рассмотреть интегрированные факторы, такие как технологический, который определяется информационными технологиями, используемыми для разработки, доставки, поддержки учебных курсов и учебного процесса русскому языку в целом; педагогический определяющийся набором методов и приемов, применяемых в ходе учебного процесса иностранным языкам; организационный, характеризует специфику организационной структуры образовательного учреждения дистанционного обучения. «Идеальная модель» ДОИЯ включает в себя интегрированную среду, с вариантным определением роли различных компонент - технологических, организационно - методически. Перечень основных технологий, применяемых в университетах ДОИЯ, конечно же не означает, что какая-то конкретная модель должна характеризоваться применением лишь одной из них. Мультимедия - подход, основанный на использовании нескольких взаимодополняющих информационных технологий, представляется наиболее эффективным в области образования иностранных языков. Используемые сегодня технологии ДОИЯ можно разделить на 1. неинтерактивные (печатные материалы, аудио-видео-носители); 2. средства компьютерного обучения иностранным языкам (электронные учебники, компьютерное тестирование и контроль знаний, новейшие средства мультимедиа); 3. Видео конференции – развитые средства телекоммуникации по аудиоканалам, видеоканалам и компьютерным сетям.

В интерактивных базах данных систематизируются массивы данных, которые могут быть доступны посредством телекоммуникаций. Используя эти ресурсы, разработчики курсов могут поддерживать локальные базы данных, как для студентов, так и для преподавателей русского языка. Так, в MurdochUniversity каталог библиотечных услуг, которые доступны через Интернет, насчитывает более 70 страниц. Студенты и преподаватели русского языка

нашего вуза имеют доступ к 9 главным библиотекам и целому ряду баз данных через Интернет (2).

Компьютерно – опосредованные коммуникации позволяют активнее использовать такие методы обучения русскому языку, как дебаты, моделирование, ролевые игры, дискуссионные группы, мозговые атаки, методы Дельфи, методы номинальной группы, форумы, проектные группы.

Знание иностранного (русского) языка позволяет реализовать такие аспекты профессиональной деятельности, как приобщение к источникам информации, ознакомление с новыми технологиями, а также овладение умением обращаться с зарубежными коллегами, фирмами и предприятиями, устанавливать контакты с ними, налаживать культурные и экономические связи (3).

Таким образом, мы понимаем, что на смену прежней модели обучения русскому языку должна прийти новая модель, основанная на следующих положениях: в центре технологии обучения – учащийся; суть технологии – развитие способности к самообучению; учащиеся играют активную роль в обучении; в основе учебной деятельности – сотрудничество. Дистанционное образование русскому языку открывает студентам транспортного вуза доступ к нетрадиционным источникам информации, повышает эффективность самостоятельной работы, дает совершенно новые возможности для творчества, обретения и закрепления различных профессиональных навыков, а преподавателям русского языка позволяет реализовывать принципиально новые формы и методы обучения.

#### **References:**

1. *Gozman LYa, Shestopal EB. Distance learning on the threshold of the 21st century. Rostov-on-Don, 1999; 368.*
2. *Clarín MV. Innovation in Learning. Metaphors and models. Moscow, 1997; 398 [Internet] Available from: [www.ui.usm.ru](http://www.ui.usm.ru).*
3. *Tursunov IN. Reading Is One of Components of Teaching Foreign Language Educational Process: Eastern European Scientific Journal, No. 5, 2019.*

**Nargiza Akramova,**  
*Lecturer,*  
*Tashkent Institute of Irrigation and Agricultural Mechanization Engineers;*

**Dilfuza Talipova,**  
*Lecturer,*  
*Tashkent Institute of Irrigation and Agricultural Mechanization Engineers;*

**Gulnaza Toshhodzhaeva,**  
*Lecturer,*  
*Tashkent Institute of Irrigation and Agricultural Mechanization Engineers*

#### **Tourism Business Development in Uzbekistan**

**Key words:** *tourism, tourism industry, investment, industry, opportunity.*

**Annotation:** *this article discusses issues related to the development of tourism in Uzbekistan.*

За годы независимости в нашей стране проделана огромная работа по возрождению уникального наследия нашего народа, созданы условия для развития традиционных видов искусства и народного творчества, восстановлены памятники истории и культуры. Благодаря этим мерам с каждым годом наращивается туристический потенциал нашего государства, а значит, возрастают требования к развитию сферы туризма и совершенствованию туристической инфраструктуры.

Туризм – это одна из высокодоходных и динамично развивающихся сфер мировой экономики, играющая важнейшую роль в укреплении экономических, культурных и общественно-политических связей между государствами. Наша страна обладает уникальным культурно-историческим наследием, которое является основным ресурсом для развития туризма. Узбекистан располагает более 4000 памятников истории и культуры, из которых 140 внесены в Список всемирного наследия ЮНЕСКО. Маршруты Великого шелкового пути по территории нашей страны также вызывают немалый интерес иностранных гостей. Для развития туризма в нашей стране созданы необходимые правовые, экономические и институциональные условия. Как подчеркнул Президент нашей страны Ш. Мирзиёев: «Туризм – это познание мира, и вместе с тем это выход на мировую арену. Нужно развивать эту важную сферу, использовать ее широкие возможности» (1).

Следует отметить, что наше государство уделяет значительное внимание развитию туризма. За годы суверенного развития в Узбекистане создана правовая база и инфраструктура туризма. Сегодня в системе туризма осуществляют деятельность 877 организаций и фирм, имеющих лицензию на туристскую деятельность (субъектов туристской деятельности), из которых 1200 гостиницы, 600 — туристские фирмы (туристические агенты и туристические операторы), причем около 90% туристских организаций и фирм относится к частному сектору. Все это влияет на формирование конкурентной среды в системе туризма по оказанию туристских услуг. Воздушными воротами являются международные аэропорты, действующие в Ташкенте, Самарканде, Бухаре, Ургенче, Нукусе.

Индустрия туризма в Узбекистане имеет существенный потенциал развития. Он связан как с наличием большого числа уникальных природных объектов (озер, горных вершин, речных пойменных лесов), так и богатым культурно-историческим наследием. В целом рекомендации исследователей в области туризма сводятся к трем основным тезисам: первое – людям, определяющим политику развития туристической отрасли, нужно учитывать, что выгоду приносит не только сам туризм, но и то, что работает на туризм; второе – необходимо детальное планирование, ведь стратегия роста до сих пор не определена; третье – нужно уделять как можно больше внимания маркетингу и продвижению направления.

Нужно большое количество вложений для раскрутки этой отрасли в Узбекистане, для того чтобы сделать Бухару, Самарканд рентабельными. Многие рекламы экскурсионных туров по Узбекистану вызывают небольшое раздражение, так легко они искажают реальность, а туристы приезжают и понимают что это не то, чего они ожидали. Наш главный минус в том, что узбекский турпродукт неправильно продают. Чтобы люди приезжали в нашу страну, они должны заранее понимать, какие есть возможности в Узбекистане, что здесь можно делать. Плюс – они ожидают определенное качество услуг. Иностранных туристов в Узбекистане – и реальных, и потенциальных – смущают три вещи: трудности получения визы, турагентства предоставляют туры только для групп туристов, сервис. Для получения визы туристу



необходимо располагать пригласительным письмом или получить через посредство туристического агентства. Кроме того, в визе должны быть указаны города, которые турист собирается посетить. Существенна и проблема транспорта, т. К. он часто идет не по расписанию и обычно переполнен. Большинство магазинов закрыто в вечернее и ночное время. У туристов нередко возникают проблемы с органами милиции. Но еще одной очень труднопреодолимой проблемой является наличие мощных конкурентов: Например, Китай – только на развитие туристической инфраструктуры в Пекине в ближайшие пять-шесть лет планируется потратить 28,8 млрд. долларов; Индия – в разных штатах страны представлены разные виды туризма, не жалеет министерство Индии и денег на рекламную кампанию ( в 2017-2020 годах на эти цели выделяют 68 млн. долларов); страны Юго-Восточной Азии, такие как Малайзия и Сингапур, превращают ЮВА в единое туристическое направление, то есть создают такие условия, чтобы туристы, посещая одну страну ЮВА, имели возможность посетить и другие страны региона. Но чтобы быть конкурентоспособными страны Центральной Азии также могут двигаться единым фронтом ведь и сами туристы становятся более требовательными и разборчивыми. Они все чаще хотят совместить в одном туре культурную программу, экотуризм, медицинский туризм и «дикий» отдых. Главное – инициировать процесс, подать сигнал инвесторам и правительству, что туризм в Узбекистане имеет огромный потенциал и достоин серьезного внимания с экономической точки зрения.

Многое зависит от уровня инвестиций, направляемых в сферу туризма, включающие в себя и бюджетные вложения, так и создание государством необходимых льгот, преференций и стимулов для частного капитала и бизнеса в целях вложений в эту сферу и развития инфраструктуры, гостиничного хозяйства, транспорта, обеспечения совместной связью и предоставления всех других туристических услуг.

Ключевым решающим фактором развития туристической сферы остаются вопросы подготовки и переподготовки высококвалифицированных кадров для отрасли. Важное место в обеспечении ускоренного развития международного туризма на современном этапе занимает упрощение визовых вопросов и других бюрократических формальностей.

Но, несмотря на все недостатки и проблемы туристического бизнеса, в нашей стране, Узбекистан ежегодно привлекает все больше туристов. Сегодня в республике сформировалась своя модель национальной туристической индустрии, которая сочетает в себе свойственное узбекскому народу гостеприимство и современные международные стандарты.

#### **References:**

1. *Mirziyoev ShM. Appeal to the Oliy Majlis, January 2020.*
2. *Tursunov IN. Tourism and economics: UzMU News, 1996, Issue 2.*

### **Semantical Analysis of Foreign Borrowings in Uzbek Language**

**Key words:** *Uzbek language, the vocabulary, borrowed word, borrowing, loanword, occasional, bilingualism, conversation, semantic.*

**Annotation:** *the article is about the reasons of enriching the Uzbek language and ways of borrowing words. There are some examples of meanings and translations of borrowed words from unrelated languages. Several loanwords were analysed semantically and divided into semantic groups according to their meaning.*

#### **Introduction**

Uzbek linguistics has changed during last years. Creation of textbooks on the Uzbek language, researches on linguistic theory, publications in prestigious journals, defense of PhD and Ds dissertations, preparing of philological and encyclopedic dictionaries are the evident proof of its development.

During centuries lots of foreign words have borrowed and many languages have loaned Uzbek terms. The process of borrowing is constantly active on social-cultural and spiritual spheres. Even the English language includes approximately 60 percent of loanwords.

There are several ways of borrowing foreign words. When some new notions and events don't have names in the Uzbek language or loanword has the effective influence in naming, there borrowing is mostly used.

For instance, chat (chat) – conversation (suhbat), bifshteks – (beefsteaks) – fried beef in sauce (qovurilgan mol go'shtini qaylaga solib beriladigan ovqat turi), mani (money) – pul, boy-frend (boy-friend) – friend (do'st, o'rtoq) are words which reflect the ads, children clothes or draq customer's attention.

As the English and Russian language belong to one language family, the process of borrowing is easily seen between them. As linguists mentioned, majority of loanwords have occasional character, after some period occasional neologisms widen their bilingual character (3)

#### **Main body**

The vocabulary of English based on exploration and trade [was] often brought to England in spoken form or in popular printed books and pamphlets. An early example is *assassin* (eater of hashish), which appears in English about 1531 as a loanword from Arabic, probably borrowed during the Crusades. Many of the other words borrowed from eastern countries during the Middle Ages were the names of products (Arabic *lemon*, Persian *musk*, Semitic *cinnamon*, Chinese *silk*) and place names (like *damask*, from Damascus). These were the most direct examples of the axiom that a new referent requires a new word.

English speakers have long been globally among the most enthusiastic borrowers of other people's words and many, many thousands of English words have been acquired in just this way. We get *kayak* from an Eskimo language, *whisky* from Scottish Gaelic, *ukulele* from Hawaiian, *yoghurt* from Turkish, *mayonnaise* from French, *algebra* from Arabic, *sherry* from Spanish, *ski* from Norwegian, *waltz* from German, and *kangaroo* from the Guugu-Yimidhurr language of Australia. Indeed, if you leaf through the pages of an English dictionary that provide the sources of words, you will discover that well over half the words in it are taken from other languages in one way or another (although not always by the sort of straightforward borrowing we are considering here).

One language may possess words for which there are no equivalents in the other language. There may be words for objects, social, political, and cultural institutions and events or abstract concepts which are not found in the culture of the other language. We can take some examples from the English language throughout the ages. English has borrowed words for types of houses (e.g. *castle*, *mansion*, *teepee*, *wigwam*, *igloo*, *bungalow*). It has borrowed words for cultural institutions (e.g. *opera*, *ballet*). It has borrowed words for political concepts (e.g. *perestroika*, *glasnost*, *apartheid*). It often happens that one culture borrows from the language of another culture words or phrases to express technological, social or cultural innovations.

Today only about five percent of our new words are taken from other languages. They are especially prevalent in the names of foods: *focaccia*, *salsa*, *vindaloo*, *ramen*.

English borrowings are entering languages everywhere, and in more domains than just science and technology. Not surprisingly, the reported reaction of a Paris disk jockey to the French Academy's latest pronouncements against English borrowings was to use an English borrowing to call the pronouncement '*pas très cool*' ('not very cool') (4).

Nowadays there are lots of loanwords in radio-telebroadcasting and mass media. The mass media is considered as a mirror of current language. The ever-increasing importance of the English language combined with the dominance of Silicon Valley in the field of technological research and development (not to mention the relentless growth of the 'Big Four' tech companies) has resulted in English becoming the de facto language of technology. Indeed, use the words podcasts, software or wi-fi to people in countries the world over and the chances are that they'll understand what you mean whether they have a high, intermediate or beginner level of English, or even if they can't speak it at all. Similarly, everyone knows how to take a selfie; you'd probably use your smartphone.

All of these words are examples of loanwords: they started off life in English but have been appropriated by other languages. Whether or not you consider this to be good thing is a matter of opinion. You may think that, given the unrelenting speed of technological change it is probably a good thing that we don't need to find new translations each time a new concept emerges. Or maybe this is another example of the linguistic hegemony of the English language over smaller languages, whose importance is eroded further still.

In the Uzbek language one can meet the following loanwords as

1. Economics and politics: auditor, barter, broker, damping, diller, engineering, clearing, consulting, provider, management, transfer, manager, summit, briefing, congress, symposium, department,

parliament, speaker, reglament, grant, dayjest, magistr, rating, impeachment, P.R. Constant cooperation with foreign partners led to spreading a lot of number of political and economical terminology. Especially this tendency is observed for the last decades.

“Creating consulting firms in order to assist farmers of agriculture in solution of juridical, technical, financial and other issues...” «Создание консалтинговых фирм, с целью помочь фермерам сельскохозяйственных местностей решить юридические, технические, финансовые и другие вопросы...» (1, p. 122).

“So, oil products are given as the result of economic activity, not as assistance for us. This activity is called clearing.” «Таким образом, нефтепродукты достаются нам не как помощь, а в результате экономической деятельности. Такая деятельность называется клирингом». (2, p. 267)

“In particular, the special attention was paid for cheques, credit and debit, plastic cards, system of electron payment and forming clearing centers” «В частности, к вопросам о чеках, векселей, кредит и дебет, пластиковых карточек, системе электронных оплат и создании центров клиринга обращены особенные внимания» (6).

“The word P.R. is an English word which has the following meanings: ‘cooperation with society’, service of mass media’, in the east it is called Pi Ar” «“Пи Ар” (P.R-public relations) является английским словом, имеет следующие значения: “связь с общественностью”, “отношения с общественностью”, “служба массовой связи”, на западе этот термин называют Пи Ар» (7).

As usual, the borrowed foreign words enrich the language’s vocabulary, but the meaning of the word usually fully or partly changes. In the following examples in the newspapers you can notice the loanwords which were fully assimilated. For example, in the newspaper “Khalq suzi” («Народное слово») from November, 24, 2011 № 228 (5395) in the article “Economical independence of mass media” (“Оммавий ахборот воситаларининг иктисодий мустақиллиги” «Экономическая независимость прессы») there are such loanwords as: demokratik (eng.“democratic” -greek. “demokratiā”), liberal (eng. “liberal” - lat. “liberalis”), liberal-lashtirish (eng.-«liberalize»), modernizatsiyalash (eng. “modernize”-fr. “moderne”), mexanizm (eng. “mechanism” -greek. “mēchanē”), minimal (eng. “minimal” - lat. “minimus”), preferentsiya (eng. “preference” -lat. “praeferre”), subsidiya (eng. “subsidy” –lat. “subsidium”), dotatsiya (eng. “dotation” -lat. “dotare”), grant (eng. “grant”) (7).

In the newspaper “Tax and customs news” (“ Soliqlar va bojxona xabarlari” Налоги и новости таможи) from October, 1, 2011 №40 (896) in the article “Tax preferences are the main factors of developing small business and private entrepreneurship” (“Солиқ имтиёзлари-кичик бизнес ва хусусий тадбиркорликни ривожлантиришнинг муҳим омили”-Льготы налога-основной фактор развития малого бизнеса и частного предпринимательства) can be met such loanwords as: resurs (eng. ”resource” - fr. “ressources”), texnologik (eng. “technological” – Greek. “technē+logos”); import (eng. “import”- lat. “importare”), realizatsiya (eng. “realisation” -lat. “realis”); broker (eng. “broker”), deklarant (lat. “declaratio”), deklaratsiya (lat. “declaratio”), elektron (greek. “ēlektron”); litsenziya ( lat. “licentia”), sertifikat (fr. “certificat”-lat. “certum” + “facere”), fitosanitariya (greek. “phyto” “plant” + lat. “sanitas” “health”), karantin (fr. “quarantaine” “forty days”) (8).

Based on the given examples that there are more loanwords in newspapers of specialty than mass newspapers. The meaning of some words fully changed the etymological meaning and they are understandable for specialists. That's why, studying the etymological meanings of loanwords, donor languages and spheres where they can be used are very interesting and actual.

2. Sport: bodybuilding, armwrestling, kickboxing, windsurfing, bowling, snowboarding, pressing, doping, golf, darts, freestyle, skate. «Эти: шахмат, футзал, теннис, муайтай, самбо, борьба, жиужитсу, боулинг, веломарафон (трек), плавание, легкая и тяжелая атлетика (пауэрлифтинг), баскетбол, таэквондо (WTF), кикбоксинг, спортивная борьба (вольная и греко-римская), бильярд, спортивные танцы, конкур и гореш (туркменская национальная борьба)» [7] (Халк сўзи 2017, 14 сентябр, №184 (6878).

3. Food: hamburger, fishburger, cheeseburger, chickenburger, sandwich etc.

4. Computer technologies: web-site, file, printer, scanner, monitor, modem, xerox, pager, provider, Internet, server, Glasnet, Intranet, Uznnet, display, interface, macros, multimedia, hypertext, browser, rouming, e-mail, notebook, IP address.

«Бесплатный и доступный для всех зона Wi-fi очень пригодилось для учеников в использовании электронной библиотеки». (Халк сўзи, 2017, 23 ноябр, №236 (6930) (7).

«Извещение о ... выставлено на веб-портале и веб-сайте оператора». (Халк сўзи, 2017, 20 сентябр, №189 (6883).

## Conclusion

The choice of these groups based on analysis of foreign vocabulary in modern Uzbek language in the materials of mass media because especially in these groups the majority number of loanwords were observed. Loanwords assimilated into almost all both in political, economic, sport, scientific, and household spheres of life. In this stage of development of the Uzbek language active borrowings of words are observed. It leads to developing synonymy in the language. And also it's necessary to underline that not all loanwords can be reflected in dictionaries of the language.

## References:

1. Karimov IA. *We should leave free and flourishing land. Tashkent, 1994, II volume; 122.*
2. Karimov IA. *On the way of building. Tashkent, 1996, IV volume; 267.*
3. Krysin LP. *Foreign language in the context of modern public life: Russian language of the late twentieth century (1985–1995). Moscow, 1996; 142–161.*
4. James Nicoll. *Linguist, February, 2002.*
5. Carol Myers-Scotton. *Multiple Voices: An Introduction to Bilingualism. Blackwell, 2006.*
6. "Khalq suzi" («People word»), *May, 2, 1995, № 83(1085)*
7. "Khalq suzi" («People word») *November, 24, 2011 № 228 (5395)*
8. "Khalq suzi" («People word») *November, 23, 2017, №236 (6930)*
9. "Khalq suzi" («People word») *September, 20, 2017, №189 (6883).*
10. "Tax and customs news", *October, 1, 2011 №40 (896)*

### **Contrastive Linguistics and Language Picture of World Problem**

**Key words:** *contrastive linguistics, cognitive linguistics, a language picture of the world, semantics, lexicon, phraseology, grammar, polysemy, motivation, functioning, national specificity, non-equivalent lexicon.*

**Annotation:** *in given article role and place questions contrastive linguistics in the description of a language picture of the world are considered. For revealing of national-specific lines of semantics and functioning of units of investigated language against comparison language is one of the primary goals of linguistics. Theoretical sights and generalisations are given on an example of materials Uzbek, English, Russian and of some other languages. Importance of a method contrastive the analysis in business of studying of the second language is proved.*

Сопоставление, взаимное соотнесение, сравнение – это прежде всего свойство человеческого мышления, универсальная основа познавательной деятельности. Вне сравнения не познается ничто, в том числе и язык (5, р. 43) В лингвистике к методу и методике сопоставления и сравнения обращаются при изучении как одного, так и нескольких языков. И те, и другие имеют одинаковую научную релевантность, так как расширяют и углубляют наши представления и знания о сущности, строении и функционировании языка. Так, постулат о том, что сравнение является важной предпосылкой обобщения, существенным фактором научного познания, общепризнан и не требует дальнейших доказательств. Контрастивная лингвистика изучает все возможные вариативные формы выражения содержания единицы исходного языка в языке сопоставления (6, р. 262). Основной задачей контрастивной лингвистики является выявление национально-специфических черт семантики и функционирования единиц исследуемого языка на фоне языка сопоставления. В результате описания семантики единиц одного языка на фоне другого выявляется национальная специфика единиц исследуемого языка. Национальная специфика семантики языковой единицы — это ее отличие по составу семантических компонентов от единицы языка сопоставления (6, р. 263). Контрастивный анализ, по нашему мнению, является самым эффективным способом исследования своеобразия концептуализации мира в разных языках.

Каждый язык не только и не столько отображает объективный мир, сколько по-своему интерпретирует его. Это один из постулатов современной когнитивной лингвистики. Безусловно, больше всего материала для решения этой проблемы предоставляет лексико-семантический уровень, так как именно в лексике наиболее ярко отражена специфика национального мировосприятия. Контрастивное исследование лексики и фразеологии позволяет получить описание, методически удобное для преподавания языка как иностранного, а также дает возможность подойти к созданию новых типов учебных словарей – толкового словаря для лиц определенной национальности, толково-переводного словаря изучаемого языка и т.д. (6, р. 264). Продуктивным в этом плане является сопоставление структур лексико-семантических полей и связанных с ними внутрисловополевых и межсловополевых отношений. Идея о контрастивном исследовании разных языков путем членения поля на составные элементы идет ещё от Й. Трира, который в одной из первых своих статей о



языковых полях писал, что «членение поля одного отдельного языка является предварительной процедурой, необходимой для сравнения двух языков, взятых в целом» (9, р. 22), но теоретические принципы контрастивного исследования семантических полей в разных языках были разработаны О. Духачеком (7).

Лексико-семантические поля двух языков никогда не совпадают, поскольку зафиксированные элементы реальности в одном языке не воспроизводятся в такой же форме в другом языке. Если представить себе лексико-семантическое поле как определённую мозаику слов, то эта мозаика в разных языках будет неодинаковой: поля будут иметь разное количество клеток, не все клетки в сопоставляемых языках будут заполнены и то, что в одном языке содержится в одной клетке, в другом может быть распределено между двумя или несколькими меньшими клетками. Так, например, узбекское *ko 'k* покрывает значения трёх русских слов – *голубой, синий, зелёный*, английскому *dream* соответствуют два узбекских слова – *tush u hayol*, английскому *smell* – русские слова *пахнуть и нюхать*; французское *flotter* “недвижимо держаться на воде” вообще не имеет соответствий в узбекском и русском языке.

Со структурой лексико-семантического поля связаны явления гиперо-гипонимии, синонимии и антонимии, которые также отображают своеобразное видение мира разными языками. Ещё Ульман отметил, что “одни языки чрезвычайно богаты на слова конкретного значения, в то время как другие используют слова с общими значениями и не стремятся выразить все детали” (11, р. 36). Например, англ. *cherry* – узб. *gilos* и *olcha*, англ. *Strawberry* – узб. *yertut* и *qulupnay*. Проанализировав английские тексты объёмом 40005 словоформ и их переводы на русский язык, Н. Б. Гвишиани выявлено, что 1365 употреблениям слова *said* в русском языке *сказал (сказала, -и)* употреблено 823. Более трети употреблений *said* передано другими словами. А вообще 48 единицам глаголов речи в русской части корпуса соответствовало 88. Наиболее частотная форма *said* в русском языке заменялась глаголами более конкретного значения (3, р. 70).

Особенной конкретностью значений отличается узбекский язык: русск. *закрывать (дверь, собрание)* – узб. *eshikni yopmoq, yig'ilishni tugatmoq*; русск. *способность* – узб. *qobiliyat, layoqat*, русск. *дополнение* – узб. *qo'shimcha, ilova, to'ldiruvchi*, русск. *памятник* – узб. *haykal, qabr toshi, yodgorlik*.

Такие несовпадения обусловлены тем, что слово в одном языке закрепляет в своём значении такие аспекты (характеристики, признаки) денотата, какие в другом языке распределены между несколькими словами. Так, в английском языке, как и в русском и в таджикском, люди и животные имеют *legs/ноги/no*, тогда как в узбекском языке животные имеют *tuyoq*, а люди – *oyoq*. В английском языке, как и в русском, у животных и людей есть *head/голова*, тогда как в узбекском животные имеют соответственно *kalla*, а люди – *bosh*. Это указывает на отличие в категоризации животного мира в разных культурах. В узбекской культуре отличия между человеком и животным значительно больше, чем в англо-американской и славянской культурах.

Довольно ярко языковая картина мира обнаруживается в синонимии. То, что в литовском языке, по данным А. Гудавичюса, имеется 360 синонимов для обозначения действия ‘*передвигаться по поверхности ногами*’, которые эксплицируют семы типа ‘*сгорбившись*’, ‘*волоча ноги*’, ‘*опустив голову, глаза*’, ‘*уныло*’, ‘*кривыми ногами*’, ‘*рассеянно, разинув рот*’ и

др., а в русском языке всего лишь 50 синонимов и эти значения в них не выражены, свидетельствует о своеобразии восприятия тех или иных явлений действительности литовцами и русскими (4, р. 198).

Кроме внутри полевых связей, важным для выявления национально-языковой картины мира является сопоставление межполевых связей. Межполевые связи базируются на полисемии (переносных значениях, преимущественно метафорических). Перенос значений в разных языках не совпадает и ярко отражает своеобразие разных языковых картин мира. Ср. русск. *ушко иголки* – узб. *ignaning ko 'zi* (букв. *глаз иголки*).

Большое значение для вскрытия языковой картины мира имеет сопоставление внутренней формы слов-соответствий, т.е. способа мотивации слова. Признак, положенный в основу названия, в разных языках, как правило, не совпадает, является оригинальным и свидетельствует о своеобразном видении мира представителями разных этносов. Ср. узб. *etikdo'z* “*тот, кто делает сапоги*”, нем. *Schuhmacher* “*тот, кто делает ботинки*”; узб. *boyshechak* “*богатый цветок*”, русск. *подснежник* “*такой, который произрастает и цветёт под снегом*”, нем. *schneeglöckchen* “*снежный колокольчик*”, англ. *snowdrop* “*снежная капля*”. Понятие внутренней формы как способа представления выражаемого смысла лежит в основе различения денотативного смысла и интерпретационного компонента значения в функциональной лингвистике (1, р. 482–487). Если смысл передаёт когнитивное содержание, то интерпретационный компонент значения связан с конкретной формой или с конкретной конструкцией одного языка, отображает специфику языкового представления содержания.

Ярким примером своеобразия языковых картин мира является безэквивалентная лексика, в частности тот её пласт, который принято называть словами-реалиями (названия национально-культурных понятий): англ. *drugstore* “*магазин, где торгуют лекарствами, косметикой, журналами, мороженым, кофе и т. п.*”, нем. *richtfest* “*праздник по поводу сведения дома под крышу*”, узб. *choron, do'ppi, qi'iyiq, beshbarmoq, bosma, chipron to'yu*, русск. *щи, сарафан, балалайка* и т. д.

Преимущественно маркированной является фразеология. Для исследования языковых картин мира эффективным является анализ национально специфических фразем (узб. *bo'zchini tokkiday* (словно челнок ткача), *bo'zchi belbog'ga yolchimas, kulol mo'ndiga* (ткач без кушака, гончар без глины), русск. *коломенская верста, бесструнная балалайка, лаптем щи хлебать*, англ. *as red, as Rotherham College* “*красный, как Ротергемский колледж*”) и специфика мотивации (внутренней формы) фразеологизмов (ср. мотивацию фразеологизмов со значением “*никогда*”: русск. *после дождика в четверг*, узб. *tu'vani dum'i yerga tekkanda* (когда хвост верблюда земли коснётся) или *qizil qor yoqqanda* (когда красный снег выпадет), англ. *when the pigs fly* «когда свиньи будут летать», *when the moon turns green cheese* «когда луна станет зелёным сыром»).

На грамматическом уровне сопоставляться могут группировки слов по частям речи. Определённое значение имеет функциональная нагрузка частей речи, в первую очередь существительного и глагола. Так, например, если в немецком языке, по данным словаря Э. Матера (8) 20000 глаголов, то в таджикском языке, по данным Е. М. Вольф (2) – всего 409, т. е. в 50 раз меньше. В их функции используются сочетания существительных с глаголами типа *делать*: таъмир кардан “*ремонтировать*”, хучум кардан “*атаковать*”. Это же характерно и для



английского (*to have a look* “*посмотреть*”, *to have a think* “*подумать*”). Таким образом языки можно поделить на вербальные (глагольные) и невербальные. Номинативность английского и узбекского языков можно рассматривать как явления этноязыковые, как особенное средство концептуализации действительности языком – именной модус виденья мира.

Вышеприведёнными примерами мы постарались изложить некоторые возможности контрастивного анализа для выявления языковых картин мира, однако и эти факты свидетельствуют о его эффективности и продуктивности.

### **References:**

1. Bondarko AV. *Interpretation component of linguistic meanings and the concept of equivalence in comparative linguistics: Zeitschrift für Slawistik*, 1990, Bd. 35, No. 4.
2. Wolf EM. *On the equivalents of the verb in some Indo-European languages: scientific notes of Tadjik State University*, 1959, Vol. 21, no. 1.
3. Gvishiani NB. *Contrastive studies of modern languages and corpus linguistics: Philological sciences*, 2004, No. 1.
4. Gudavicius A. *Structural and cognitive aspects in comparative semasiology*.
5. Isabekov SE. *On the role within and interlanguage comparison in linguistics: Comparative study of languages and interference. Alma-Ata*, 1989; 43–47.
6. Sternin IA. *Contrastive linguistics. Problems of theory and research methods. Moscow*, 2007; 208.
7. Ducháček O. *Étude comparative des champs conceptuels: Philologica Pragensia*, 1966, roč. IX, č. 1.
8. Mater E. *Deutsche Werben. Leipzig*, 1966.
9. Trier J. *Der deutsche Wortschatz im Sinnbezirk des Verstandes. Heidelberg*, 1931.
10. Ulmann St. *Semantic Universals (Universals of Language): Readings in Modern English Lexicology*, 1969.

**Nargiz Yulanova,**

*Lecturer,*

*Tashkent University Information Technologies;*

**Camila Gayupova,**

*Lecturer,*

*Tashkent University Information Technologies*

### **Socio-Psychological Features of National Aesthetic Culture**

**Key words:** *Culture, aesthetic culture, social and psychological characteristics, value, aesthetic activity, stakeholders.*

**Annotation:** *the article deals with the social and psychological features of the national aesthetic culture.*

Социально-психологические особенности национальной эстетической культуры в научной литературе понимаются неоднозначно. Это прежде всего связано с различными определениями сущности самой эстетической культуры.

Исследователи, рассматривающие культуру как систему ценностей или объективаций, естественно, сводят национальную, социально-психологическую специфику к особенностям

результатов эстетической деятельности. Они говорят только о национальном своеобразии произведений литературы и искусства, продуктов дизайна и т. п.

С таким подходом никак нельзя согласиться. Проблема национальной специфики, её социально-психологических особенностей должна рассматриваться применительно к каждому из её основных структурных элементов: субъекту деятельности, самой деятельности, объективированным её результатам и объекту деятельности.

На протяжении длительного времени объектом исследования были в основном национальные особенности результатов эстетической деятельности – произведений художественной литературы, живописи, музыки, архитектурных творений, продуктов прикладного искусства и т. п. Этот подход был обусловлен традиционным пониманием культуры как совокупности ценностей, созданных обществом. Односторонность такого понимания культуры сегодня признана подавляющая большинством философов и культурологов. На смену ему пришло определение культуры через деятельность общественного человека, т.е. как многоаспектного процесса одним из продуктов, результатов которого являются объективированные ценности культуры.

В дальнейшем изложение проблемы, не вдаваясь в полемику с определениями, предложенными различными исследователями, мы будем рассматривать эстетическую культуру как совокупность исторически сложившихся и развивающихся духовных ценностей, способов их создания и потребления, реализующих в духовной, материальной, социальной и политической сферах деятельности эстетические потребности и способности человека. Структурными элементами эстетической культуры при таком понимании является человек как субъект деятельности. Сама деятельность, её объективация и, наконец человек как объект, на который направлена деятельность, чьи потребности и способности она удовлетворяет и развивает.

Компоненты национального своеобразия эстетической культуры неправомерно определять только на основании анализа одних лишь объективированных её проявлений, поскольку понятие “национальная специфика”, а уж тем более, социально-психологическая особенность, характеризует эстетическую культуру в целом, в единстве её структурообразующих элементов.

Любая эстетическая культура национальна прежде всего потому, что её субъектом и в то же время объектом выступает конкретный народ со своим социально-психологическим складом. Каждый человек как субъект и объект эстетической культуры формируется в определённой национальной среде с её сложившимися уже предпочтениями, вкусами, устойчивыми эстетическими представлениями, идеалами, традициями. Не только его сознание, но и его “чувствительность”, восприимчивость, способность к ощущению мира в категориях эстетического в известной мере национально специфичны. У народа, живущего в определённых природных и исторических условиях, вырабатывается динамический художественно-эстетического видения и воспроизведения действительности. Поэтому национальная специфика присуща и самому процессу деятельности, реализации эстетических потребностей и способностей субъекта, формы её выражения многообразны.

Национальное своеобразие эстетических приоритетов проявляется, например, в преимущественном развитии у данного народа, тех или иных направлений и жанров художественного творчества.

В научной литературе общепризнанным является тезис о том, что преимущественное развитие тех или иных направлений духовной жизни, наивысшие достижения в тех или иных областях знания, образования, искусства на том или ином этапе истории народа составляют одну из важных конкретно-исторических особенностей его культуры. В силу того, что в материальной и духовной деятельности народов определённые элементы получают относительно полное развитие, каждая национальная культура тем самым в чем-то дополняет культуры других народов.

Близость общефилософских, этических, эстетических идей, устойчивость и системность генетических контактов связей, а также общность историко-культурного процесса, особенно усиливающегося в XIX-XX вв., определяют национальное сходство, например, культур Узбекистана, Таджикистана, Кыргызстана, Туркменистана, Казахстана, Азербайджана, потому что “народы, проживающие в этом регионе, объединены общностью истории, культуры, языка, религии” (1).

Проблемы взаимодействия культур актуальна для всех времен для всех народов. Для среднеазиатского региона она имеет важнейшее значение, поскольку, находясь на главных артериях Великого шелкового пути, этот регион был буферной зоной между Востоком и Западом, активно участвуя в культурном обмене многих народов мира. На землях Средней Азии оставили свои следы и эллины, и римляне, и арабы, и монголы, и китайцы, культура которых имела различную степень воздействия на традиции коренного населения.

Рассматривая современную эстетическую культуру в совокупности с её прошлым как единую целостность, а также конкретные результаты взаимодействия культур Запада и Востока в Средней Азии, народы которой имели свои глубокие традиции, мы попытаемся выделить в истории культуры региона существование нескольких типов культуры, в характеристике которых преобладает та или иная особенность.

Так, с III в. до н.э. и до раннего средневековья важное значение имел процесс эллинизации, определявший основную линию развития культуры Средней Азии. Предшествующие периоды скотоводческих племен, а также культура ранних государственных образований, развивающихся в контактах в ирано-ахеменидской и сако-скифской культурой, стали той благодатной почвой, на традиции которой легли плодородные семена восточного эллинизма. Об этом позволяют говорить археологические открытия, сделанные на землях южного Узбекистана и Таджикистана, а также на севере Афганистана. Культура Бактрии эпохи Кушан отмечена взлетом скульптуры, а также расцветом синтеза искусства – уникального явления в Центральной Азии того времени. Будучи результатом взаимовлияния привнесенных культур, которые в свою очередь соединившись с местными традициями, образовали органический сплав, он дал миру такие непревзойденные ансамбли, как Халчаян, Дальварзинтепа и др. (2).

VI-VIII вв. определяются специалистами как новый этап подъема культуры Средней Азии, когда позднеантичное наследие, осложненное позднеримскими, византийскими, индийскими влияниями, находилось в родстве Сасанидской и тюркской культурой (3).

Шедевры стенописи Афрасиаба, Варахши, Панджикента, Валалык-тепа и других пунктов определяются как высшее появление азионизированного типа культуры, которая заняла особое место среди цивилизации Средней Азии. Непревзойденный художественно-эстетический уровень стенописи, скульптуры, архитектуры, прикладных искусств даёт основание полагать, что на землях Средней Азии располагался крупный культурный и художественный центр раннесредневековой культуры Центральной Азии.

Среднеазиатская миниатюра, являясь элитарным искусством, также отражает взаимодействие культур двух типов, где предшествующие традиции изобразительности в какой-то степени возобладали над иконаборческими тенденциями ислама. Об этом свидетельствует и генезис средств выразительности, истоки которых обнаружены в раннесредневековой стенописи Средней Азии. Как отмечается в литературе, «многие стилевые черты, изобразительные приёмы, схемы и композиции среднеазиатской живописи вошли в книжную миниатюру». В искусствоведении уже утвердилось понятие «Среднеазиатская школа миниатюры», то же самое можно сказать и об архитектуре. Памятники монументального зодчества XIV-XV вв. Самарканда, Бухары, Шахрисабза имеют всемирную известность как феномен исламского типа культуры Средней Азии.

То, что мы сегодня воспринимаем как традиционно-национальное в эстетической культуре, само является результатом взаимовлияния культур народов в их историческом прошлом. Так, художественная культура народов Средней Азии на протяжении веков формировалась, вбирая в себя элементы эстетической культуры арабских и ираноязычных народов (4).

#### **References:**

1. Karimov IA. *Without building a new house - do not destroy the old one*. Tashkent, 1993; 14.
2. Gafurov BG. *Tajiks. The most ancient, ancient and medieval history: Book 1*. Dushanbe, 1989; 207-223.
3. Pugachenkova GA, Rampel LI. *Essays on the history of art of Central Asia*. Moscow, 1988; 28.
4. Khayrullaev MM. *Abu Nasr al-Farabi*. Moscow, 1982; 9.

**Nigora J. Izzatullaeva,**  
*Lecturer,*  
*Tashkent Institute of Railway Engineers*

### **Oybek and Walt Whitman**

**Key words:** *American literature, talented poet, poetical forms and rhymes, social problems, poetic donation, sociopolitical problems.*

**Annotation:** *in this article it is considered the problem of community and creative influence and defined points of creative contact as an example work of Walt Whitman, an American poet and Oybek, an Uzbek poet.*

Уолт Уитмен (1819-1892) передовой представитель американской литературы, талантливый поэт, сумевший сказать своё новое слово в англоязычной поэзии. В своих произведениях, лишенных строгих поэтических форм и рифм, он отразил острые и актуальные социальные проблемы. Создал целый ряд стихотворений, в которых гармонично сочетается война,

начавшаяся в 1861 году между Югом и Севером Америки, с изображением красивых, неповторимых пейзажей и панорам.

Айбек познакомился с произведениями этого талантливого обладателя поэтического дара в двадцатые годы XX века и был в восторге от галереи образов созданных им. Действительно, в стихотворениях Уолта Уитмена можно встретить преследуемого беглого раба-негра, прекрасную индианку, разорившегося нью-йоркского извозчика, ремесленников и кузнецов, фермеров и отважных моряков. Также, в определенной степени чувствуется влияние стихов Уолта Уитмена на формирование стиля Айбека, который отображает социально-политические проблемы через призму изображений нежных чувств. В стихах «Звук музыкального инструмента» (1922), «Ощущение ночи» (1924) через изображение чувств отображает своё отношение к социально-политическим проблемам. Его стиль отражается в изображении превращенного в руины края, на фоне унылых ощущений. В результате захватнической политики советского государства страна превратилась в руины и это бросается в глаза в следующих строках стиха:

*На сдавленных домах, поваленных крышах  
Плачут грёзы.  
В краю бедности и нужды  
Тихо стонет горе, вечное страдание.  
Из развалин забора  
Стремится ввысь безмолвный стон (1, р. 25).*

Или в стихотворении «Вечерняя Фергана» на фоне вечернего пейзажа красивой долины с широкими холмистыми степями, где на горизонте вырисовываются силуэты гор, где луна кропит серебряные лучи, вдруг врывается лирический герой, недовольный захватнической политикой советов, страдающий при виде всего, что совершается в Фергане. Знаток творчества Айбека профессор Х.Якубов справедливо подчеркивал, что и «в стихотворениях «Зимние вечера», «Облик сумерек», «Вечерняя Фергана», «В ожидании», «Убедительная просьба», «Чувство ночи», «На могиле матери», «Садовница», «Летят птицы», «Осень и девушка» в изображении пейзажа чувствуется безнадежность и отчаяние. Чувство одиночества, печальные заботы при каждом дыхании сжимает кровоточащую, раненую душу поэта» (2, р. 12). В следующих строках из стихотворения «Вечерняя Фергана» во всеуслышание звучат ноты протеста.

*Горы одиноки как весна,  
Пусты, широки сады как моя душа.  
Она плакала беззвучно,  
И сердце моё терзала она (1, р. 18)*

В философских стихотворениях, отображающих бесконечность и вечность природы, Уолт Уитмен также создал строки, в которых звуки барабана призывают к бою с плантаторами «Играй», барабан, играй!» (3, р. 25).

Уолт Уитмен вошел в американскую литературу как поэт-демократ. В своих стихотворениях он показал образы простых людей – фермеров, рабочих, моряков, участников гражданской войны 1861-1865 годов, борцов за освобождение рабов. Лирический герой Уолта Уитмена

говорит от имени простого народа, выражает их переживания, ощущения. Изображение вечности и красоты вселенной, чистоты, прозрачности и неиссякаемости утренней зари:

*Город спит, и деревня спит,  
Живые спят, сколько надо, и мёртвые спят, сколько надо,  
Старый муж спит со своею женою, и молодой – со своею,  
И все они вльются в меня, я вливаюсь в них.  
И все они – я.  
Из них изо всех и из каждого вытку эту песню о себе, –*

непосредственно повлияли на создание следующих строк Айбека:

*Утомлённый день отправился спать,  
Удалились от садов пения птиц.  
Голоса каких-то муэдзинов тихо,  
Дрожь рассеиваются в пустоту (1, р. 93) -*

И, непрерывное движение вселенной, его звуки, цветовые превращения, спиралеобразное движение вечности нашли своё отражение в последних строках стихотворения:

*Старый дехканин раскачивая арбу,  
Тихо проехал мимо меня.  
Чёрные дороги... смотрело воображение молодое  
На небесных золотоглазых красавец..., -*

В стихотворении «Шиповник» (1936) также воспевается величественность и самоотверженность шиповника. Прославляется непоколебимость, стойкость шиповника являющемся созданием диких гор, который заставляет обливаться горькими слезами серебристых снегов. В стихотворении изображается красивая, неповторимая картина природы, которую увидел поэт в Чимганских горах. И кажется, что в нем присутствует намёк на продолжающуюся политику репрессий. Когда общество, которое проливает безвинную кровь тысяч людей, мы видим на лоне диких гор представителей интеллигенции, которые дарят людям благодеяние.

*Из последних  
Бирюз горного воздуха  
Нежно сверкает всё творчество его.  
Удивительное творение диких гор.  
Высоко, высоко танцует шиповник,  
Рад солнцу подарить букет цветов! –*

Это стихотворение невольно напоминает образ из стихотворения Уолта Уитмена «Первый одуванчик». В стихотворении возвеличивается способность, изящество одуванчика, который пробивается сквозь зимний облик и противостоит обществу, основанному на политиканство и богатство.

Айбек и его современники жили и творили в то время, когда те, которые возвеличивали и прославляли свой народ назывались «националистами», а те, которые за счёт унижения других



народов прославляли «старшего брата» назывались «патриотами». Но они глубоко осознавали, что стабильность общества целиком зависит от дружелюбия и любви людей, мир во всем мире от дружбы между народами. Именно этими факторами можно объяснить тот факт, что идеи прославления дружбы народов проходит «сквозной линией» через творчество Айбека. Может именно идея прославления дружбы между народами привлекло особое внимание Айбека к произведениям американского поэта.

Под влиянием стихотворения Уолта Уитмена «В объятиях печали и дум», где идея прославления дружбы народов воспевается на мажорных нотах, узбекский поэт создает стихотворения «Воинственному испанскому народу», «Война и мир», «Правдивые», «Столица Пакистана», «Пакистанской женщине», «Лагерь для эмигрантов».

Уолт Уитмен вместе с утверждением мысли о том, что стабильность общества, его развитие и сплочённость связаны с дружбой людей, также подчеркивает творческое отражение идеи в следующих строках:

*Я вижу чудесный шар, не несущийся в пространстве...  
Я вижу волшебную смену света и тени,  
Я вижу дальние страны, так же близкие, родные их жители,  
как моя страна мне.*

Анализируя влияние творчества Уолта Уитмена на Айбека не надо упускать из виду следующий факт – поэзия Айбека во всех отношениях не уступает поэзии американского поэта, а в некоторых аспектах даже превосходит её. Если бы по велению судьбы эти два великих мастера слова, жившие на разных частях света в разное время, если бы были переводчики переводившие произведения узбекских поэтов на английский язык, несомненно, и Уитмен тоже был бы под впечатлением от произведений Айбека, изучал бы секреты его мастерства. При изучении и определении общих сторон в творчестве Уолта Уитмена и Айбека важное значение имеют следующие слова Джамала Камола: «По нашему мнению, единый пафос поэзии Айбека, в его индивидуальном стиле, определяющую роль играет два важных момента, связанных между собой:

- 1) направлено всегда и везде видеть и утверждать изящество, в известной степени принцип исходящий из его оригинального убеждения, что «стихотворение – нравственная красота»;
- 2) иметь эпический взгляд в пределах лирического жанра, принцип видеть, освещать эпическим взглядом лирическое состояние, лирическую картину» (4, р. 111-112).

Вышеизложенные стороны можно увидеть и в произведениях Уолта Уитмена. В его стихотворении «Чудо» в такой форме раскрывает изумление, полученное от мира полных тайн. Вселенное – находящееся в постоянном в движении, бескрайний космос, сложный мир человека, чувство восторга от переливающихся цветов природы так же является основой стихотворений Айбека. В стихотворении «Четвёрка природы» поэт раскрывает природные явления, восхищается от переливания цветовых гамм времен года

*Не могу насытиться – солнце на горизонте  
Пьянею когда плывут на небе  
Алые облака.  
Следом долго остаюсь в раздумьях (1, р. 314)*

В то время, когда били набат, что «мы не ждем от природы милосердия и благодеяния» Айбек воспеваает человека являющегося частицей вселенной, и особо подчеркивает, что есть великое множество вещей и явлений, которые человечество не в состоянии понять. Чувство удивления во всеуслышание звучит в следующих строках стихотворения: «Радуются глаза всякого при виде зелёного листа, при виде нежного цветка. Неужто частица солнца создает уму непостижимое волшебство, искусство?».

Ещё одной точкой соприкосновения творчества Уолта Уитмена и Айбека является первенство непоколебимого оптимизма. Это наблюдается в схожести жизненных путей поэтов. В последние годы жизни несмотря на то, что они оба были прикованы к постели параличом, продолжали писать оптимистические произведения. Важное значение имеет следующая точка зрения профессора Н.Каримова об этом периода жизни Айбека: «Из-за того, что он жил в то время, когда были очернены имена Чулпона и Фитрата, и при жизни, и даже после смерти не был оценен достойным образом. Правда, за творческую деятельность он при жизни неоднократно награждался различными званиями и наградами. Эти звания и награды для других писателей могли бы послужить защитой от всяких нападков. Но из-за того, что борьба против Айбека, эти нападки направлялись сверху, защита была разбита вдребезги и 46 летний писатель был разбит параличом, до конца жизни прикован к постели. Несмотря на то, что он сильно повредил язык и руки, до последнего вздоха продолжал заниматься творчеством» (5, р. 298). Но несмотря на все перипетии судьбы, на все невзгоды Айбек никогда не жаловался, не сетовал ни на общество, ни на людей, а наоборот даже в его последних строках присутствует дух оптимизма «Половину неба закрыла радуга, до чего же очаровательна природа! Небо полно наслаждением и радостью, что это такое – печаль и горе!» (1, р. 330).

Таким образом, в творчестве Уолта Уитмена и Айбека наблюдается следующая общность и творческое влияние:

- в изображениях и трактовках вселенной, полной волшебств и чудес, в своеобразных выражениях чувства изумления;
- отражение на фоне ощущений общественно-политических вопросов;
- достижение эпического масштаба в рамках лирического жанра, умение через сюжетные стихи показать возможности лиро-эпического изображения;
- в общественно-политических, философских, нравоучительных и в стихотворениях посвященных явлениям природы наблюдается приоритетность оптимизма.

Нет сомнения в том, что произведения этих великих мастеров и в дальнейшем будут служить верой и правдой делу укрепления культурно-литературных, дружеских отношений между нашими народами.

### **References:**

1. Oybek. *A perfect collection of works: 20 volumes: vol.1,11. Tashkent, 1973, 1974. (In Uzbek)*
2. Yoqubov Kh. *Ideology and skill. Tashkent, 1963. (In Uzbek)*
3. Whitman W. *Leaves of grass: Poems and poems. Moscow, 1955. (In Russian)*
4. Kamol J. *Lyrical poetry. Tashkent, 1986; 111-112. (In Uzbek)*
5. Karimov N. *Landscapes of twentieth-century literature. Tashkent, 2008; 298. (In Uzbek)*



### **Great Opportunities of Small Genre**

**Key words:** *Uzbek national literature, continuity, literary traditions, artistic and aesthetic principles, artistic and aesthetic thinking, traditional realism.*

**Annotation:** *the article says that under the continuity and creative traditions lie separate best practices that are characteristic of both the past and the present.*

Узбекская национальная литература, как неразрывная часть мировой литературы, развивалась, опираясь на художественно-эстетические принципы воплощающие преемственность и литературные традиции. В течение многих лет на почве национального словесного искусства глубоко пустило корни закономерность, ярко выражающая значение связи преемственности и творческой дружбы. Если в творческом процессе не будет действовать такое важное сотрудничество, в частности, *если бы наши поэты и писатели не могли бы насладиться самыми лучшими произведениями русской и мировой литературы, богатым опытом таких классических авторов, как Шекспир, Гете, Бальзак, Пушкин, Тагор, несомненно, узбекская литература не достигла бы сегодня такого уровня развития.*

Действительно, благодаря тому, что творческие люди пишут, лелея преемственность и литературно-творческие традиции как успешно прошедшие испытания в мировом масштабе и важную ценность, и наша литература прошла реальный путь становления, а также сохранила неповторимые национальные особенности.

Уважение, тщательное изучение творческой деятельности предшественников, постоянный поиск на основе вечного опыта и навыков, собранных между вчерашним и сегодняшним временем, стремление к нахождению стержня словесной поэтики является гарантией повышения художественно-эстетической и идейной эффективности. Заслуживает отдельного внимания то, что сегодняшнее развитие художественно-эстетического мышления в процессе обновления явно демонстрирует неотъемлемость и органичность, является ведущей духовно-нравственной потребностью.

Заслуживающая внимания эффективность близкого сотрудничества со школами художественного мастерства, сформированными в национальной и мировой литературе, отчетливо наблюдается в творчестве Хуршида Дустмухаммада. Является естественным, что автор на основе требований сегодняшнего дня еще более шире охватил преемственность, усвоил принципы мыслительного обновления через последовательное следование творческим традициям, почувствовал потребность в новых литературных направлениях и привлекательность оригинального художественно-эстетического метода.

В форме и содержании уже первых рассказов Хуршида Дустмухаммада таких, как «Солнце Киовы», «Боль» и «Переезд», дали о себе знать некоторые привлекательные признаки художественно-эстетического восприятия, обновленного авторами новаторами вышедшими из старшего и среднего поколения. Примененный автором традиционный реализм прошел процесс самореформирования на основе этих художественно-эстетических признаков. В результате современного преобразования, осуществленного в соответствии с внутренними и

внешними художественно-эстетическими факторами, появились такие рассказы в аллегорическом духе, как «Миниатюрный», «Опекун», «Ибн Муганни», «Дом в зрачке», «Тихо сидевший человек».

Важно то, что изучение закономерности преемственности и творческих традиций, создало прочную основу для покорения Хуршидом Дустмухаммадом пределов национального и мирового мировоззрения. Потому что стиль автора последовательно становился на основе разностороннего рассмотрения, всестороннего художественно-эстетического восприятия и глубокого принятия реальности через новые художественно-эстетические средства.

Хуршид Дустмухаммад, проводя различные литературные эксперименты, касающиеся только своего стиля в широкомасштабной атмосфере поэтики нуждающейся в новшестве, в большей степени интересуется выражению в основном в чувственной форме реальность и фантазии, сложные жизненные и психологические столкновения, *работает в постоянном контакте с художественным воображением, сознательными и подсознательными процессами, возникшее в воображении состояние останавливает в пространстве и времени и постоянно стремится всесторонне изучить и выразить его*, в результате в единой бессознательной призме сосредотачивается действие по определению привлекательных объемов внутренней и внешней логики, пониманию сложностей и особенностей материального и духовного мира. Такой художественно-эстетический процесс особенно ярко ощущается в таких рассказах как «Миниатюрный», «Ибн Муганни», «Дом в зрачке», «Тихо сидевший человек», «Опекун». Высоко оцененные литературной критикой эти рассказы по своей форме и содержанию представляют оригинальность, не могут не радовать поучительные уроки преемственности, эффект подпитки от передовых литературных традиций и направлений.

Занимающий солидное место не только в творчестве Хуршида Дустмухаммада, но и в истории национального рассказа «Миниатюрный», по системе реально-мистических событий, реально-мистических и аллегорических образов, родственен с такими рассказами собравшими такие художественно-эстетические критерии, как «Афанди не будет умирать», «Хасан Кайфи», «Мулла Насриддин Афанди и Шайтан алайх ул-лаъна».

Точнее, в «Миниатюрном» умный и невинный, отзывчивый и зоркий мифический Зардушт бобо напоминает просвещенные и мистические образы Насриддина Афанди и Хасан Кайфи, считающиеся результатом художественного мастерства Гафура Гуляма, и важно то, что суть художественно-эстетической гармонии, касающаяся образов четырех рассказов, раскрывается вместе с чувствами неприязни невежеству, эгоизму, подлости и измене.

Действительно, Хуршид Дустмухаммад получил духовно-нравственную пищу, художественно-эстетический урок и творческое воодушевление от художественного мастерства достигнутого Гафуром Гулямом в написании рассказов, то есть от искусства представления эстетического идеала посредством сказочной реальности и мифических образов вобравших в себя народные премудрости.

В настоящее время писатель, несмотря на господство социалистических догм далеких от действительности, он также воодушевлялся пробуждающимися ростками обновления в творчестве таких литераторов учителей, как Абдулла Каххар, Саид Ахмад, Аскад Мухтор, Шукур Холмирзаев. Не секрет, что писатель через тщательное усвоение секретов этих учителей, с уверенностью столкнулся с источниками мировой литературы.

Стиль и школа мастерства созданный в результате соединения методов романтизма и традиционно-критического реализма Абдулла Каххара, встал перед глазами писателя как символ выражения нового подхода к социальному реализму и критериям художественного словесного искусства. Принципы учителя не засорять слова, не нагружать текст излишней окраской, без отклонений точно определять размеры логики и мысли, стали одними из ведущих факторов формирования мировоззрения и стиля писателя, и в конечном счете, в его стиле проявляются признаки общности между считающимися основой этого стиля художественно-эстетическими взглядами и художественно-эстетическими и идейными взглядами учителя.

Например, если сравним по содержанию иносказательное изображение на основе текста «Автор литературы» с глубоким иносказанием и метафоры отраженные в сюжете «Тихо сидевший человек», чувствуется, что писатель получил благословение учителя и превратился в ученика, глубоко чувствующего масштаб драматической поэтики свойственной его философско-эстетическому и сатирическому юмору. Внимание писателя привлекает также и ведение образного размышления о жизни в таких рассказах, как «Ужас», «Вор», «Больной», созданных с большим мастерством Абдуллой Каххаром, он внедряет это качество в своих произведениях, в результате во всех трех рассказах сомнительно, что человек мучается от одиночества, наслаждается жизнью в объятиях диалектической опасности имеющейся между природой, обществом и жизнью, напротив, художественная концепция, выражающая трудность существования в этом промежутке, находясь в смятении, и в результате приход несвоевременного упадка и катастрофы, проникает в суть форму и содержание таких рассказов, как «Ибн Муганни», «Опекун».

Степень вдохновенности писателя от творчества учителя, отражается и в природе художественных образов, например, сходство в судьбах больной матери в «Белом одеянии» и заболевшей тяжелым недугом женщины в «Больной», является олицетворением важной художественной символичности. Необходимо отметить, что изображенная в «Белом одеянии» психология образа матери, страдающей видя мучения своего края, более глубоко анализирован с социальными несправедливостями.

Написанные в разные году рассказы «Выше скал», «Ибн Муганни», «Плывущий против течения цветов», «Капля ртути», «Черный человек», являются плодом вдохновения философско-эстетическими и духовными взглядами выражающими идеи, которые продвигали вперед видные мастера слова, в частности, что природа и человек всесторонне единое целое. Если с точки зрения стиля сравним «Выше скал» с «Журавлями» (Саида Ахмада) и «Хромой журавль» (Шукура Холмирзаева), мы полностью убедимся в правоте этого мнения я, а также бале глубже почувствует, что обстоятельство преемственности является средством усиления творческих традиций и сотрудничества, и наконец, художественно-эстетических открытий.

Заслуживает внимание и то, что если в «Журавлях» эстетический идеал освещается через уход с любовью главного героя за раненным журавлем, то в «Хромом журавле» это выражается посредством становления вылупившегося хромым из яйца за счет собственной воли и щедрости родителей, через победу над различными трудностями, а в рассказе «Выше скал» это показано посредством изображения тонких семейных отношений между орлом и орлицей, их мужества и смелости против стихии природы для сохранения в неприкосновенности своей родословной. Согласно этому, «Выше скал» по форме и содержанию гармонично с «Хромым

журавлем», даже духовный мир птиц представлен различными картинами материального существования, например при помощи пейзажей.

Понимание и изображение по-новому сути благодеяния и прекрасного, невежества и предательства, является фундаментом успехов течения модернизма, поднявшего мировую литературу на высокий уровень. Не может не радовать, что прочное усвоение этой творческой традиции превращается своеобразную тенденцию в нашей национальной прозе. В сегодняшней национальной прозе ярко проявляется влияние философских раздумий и поэтической привлекательности свойственных перу таких основателей направления модернизма, как Джеймс Джойс, Альбер Камю и Франц Кафка. Необходимо отдельно отметить, что наша национальная проза благодаря этой особенности стала конкурировать, особенно, с мировой прозой.

Наследие Франца Кафки, создавшего оригинальную школу в словесном искусстве, можно сравнить с кладезем художественно-эстетических открытий, питающихся завораживающими словами. Рассказы и романы великого писателя, которые и по сей день вызывают различную полемику, являются отражением имеющихся в обществе различных противоречий, и в конце концов, своей незаурядной личности, мировоззрения, ума и знаний. На основе сущности такого естественного союза, несомненно, служит средством повышающим мощь эстетического восприятия художественно-эстетического масштаба в произведениях, создающим чрезвычайную психологическую обстановку мятежных чувств.

В рассказе Франца Кафка «Превращение», пропитанном глубоким философско-эстетическим психологизмом, эффективно использованы такие факторы как миф и фольклор, фантазия и мистика, даже пробуждает впечатление сказки. Заслуживает внимание и то, что в этом произведении общую точку зрения писателя, а также материально-духовный мир, являющийся объектом изображения, мы глубже понимаем не только через тщательно обработанные аллегорические образы, но и через выражение печали и скорби, неисполненных желаний и душевных страданий.

Можно проследить, что такие свойственные творчеству Франца Кафки творческие тенденции, дали отдельный стимул перу Хуршида Дустмухаммада. Действительно, благодаря тому, что писатель идет по пути изображения в таинственной манере Кафки боли и печали, его произведения представляют собой завершенную художественную композицию. Например, художественный стиль и художественная концепция, выражающие волнения духовного мира индивида в рассказе «Дом в зрачке», воплощаются в рамках взаимной близости с художественно-эстетическим стилем и художественной концепцией «Превращения». Иначе говоря, гармоничность состояния безымянного героя действующего в «Доме в зрачке» с физическим и душевным состоянием превратившегося в сороконожку Грегора Замзы, является выражением своеобразной гармонии мировоззрения и художественного мастерства обоих писателей, к тому же наше мнение подтверждает и то, что безымянный герой, чьи глаза в непредвиденной ситуации приняли облик темного дома и который заблудился в периметре дома, поход судьбою на Грегора Замзу.

Одним словом, эксперименты Хуршида Дустмухаммада успешно осуществляемые в жанре рассказа, являются важным художественно-эстетическим событием проходящим процесс обновления, получающим пищу из закономерности преемственности и творческо-

эстетических традиций, сформировавшихся на протяжении многих лет в национальной и мировой литературе.

**References:**

1. Karimov N. *Translator of the vernacular. Abdulla Qahhor "Selected Blood Works". Tashkent, 2007; 8.*
2. Dostmuhammad Kh. *The curse of the careless bird. Tashkent, 2007.*
3. Qahhor A. *Selected works. Taskent, 2007.*
4. Rizaev Sh. *A good "bad" person or renewed realism: Sharq Yulduz magazine, 2011, issue 3; 163.*

**Muborak N. Zakirova,**  
*Lecturer,*  
*Tashkent Institute of Railway Engineers*

**Language Peculiarities of VM. Shukshin's Prose**

**Key words:** *language, dialecticism, vocabulary, phonetics, semantics, prose, character, story, speech, sound combinations.*

**Annotation:** *this article explores the linguistic identity in the prose of V.M. Shukshin. The author, having studied the lexical, phonetic and semantic aspects in the texts of V. Shukshin's works, notes the most diverse forms of communication, which allows us to find out the peculiarities of the dialect of the Altai Territory.*

«Художественная проза — образец современного литературного языка, язык драмы характеризуется близостью к разговорной речи, обилием диалектизмов» (1, р. 253). Языковые своеобразия В.М. Шукшина свидетельствуют о том, что в своих произведениях писатель отражает особенности речи той территории, на которой он родился и вырос. В.М. Шукшина сохраняет черты своего родного говора и передает их в создаваемых им произведениях.

Наиболее часто в рассказах В.М. Шукшина встречаются собственно крестьянские лексические диалектизмы (4). Они называют явления природы, предметы быта, действия. Например: Из рассказов: Чего заполошничать; Нет подождать – заусились в Краюшкино; он мог такой шкаф изладить; лучше глянется работать; разболочся до нижнего белья.

Среди собственно крестьянских лексических диалектизмов преобладают глаголы: расхлобыстнуть (разбить вдребезги), наторкать (натолкать небрежно), кафыркать (кашлять), натиснуть (надеть с трудом), навяливать (навязывать) и др. Частотность глаголов объясняется их ведущей текстообразующей ролью в динамическом повествовании.

Лексико-фонетические крестьянские диалектизмы тоже фиксируются в речи персонажей: испужать, спомнить. Лексико-семантические диалектизмы отмечаются как в речи героев, так и в авторском повествовании.

Трудности в передаче звучащей речи на письме не позволяют писателю, как правило, передать весь её колорит. Из фонетических особенностей следует указать на передачу фонемы <ф> как звуков [к], [и]: Возьми да постели куфайку хоть, руки-то не отсохнут (Петька Краснов рассказывает); Вон в углу кошма лежит, ты ее под себя, а куфайку-то под голову сверни (Охота



жить); Гляди-ко, наездили: раз в год приедут, так она из-за этого иконку в шкаф запытила (Калина красная). Известно, что реализация фонемы <ф> в звуках [к], [и] и звукосочетании [хв] является закономерной фонетической чертой ряда говоров, что и наблюдается при передаче этой черты в рассказах В.Шукшина.

Не менее распространенной фонетической чертой говоров Алтайского края является реализация фонемы <х> в звуке [к], что передается и в исследуемых текстах. Отметим следующие примеры: Она бабочка-то ничё, с характером (Жена мужа в Париж провожала); Потом схожу в контору - тоже возьму характеристику (Материнское сердце).

Характерным для говоров Алтайского края является передача щ в звучащей речи как [ш] твердый, долгий звук. Это явление наблюдаем в рассказах В.Шукшина: Ты, Егорка, поплывешь в остров за чашшой (Любавины); Я пошел их шшолкать (Чужие); Разинул рот-то. Шшенок (Гена Пройдисвет).

Более обширно передает в своих рассказах В.М. Шукшин грамматическое своеобразие родного края. Наблюдается тенденция в разрушении среднего рода. Вместо среднего рода в отражаемом говоре отмечается женский род, что проявляется в согласовании с прилагательным или глаголом в прошедшем времени. В текстах рассказов находим следующие примеры: Любая животная любит ласку, а человек - тем более (Письмо); Эх, учили вас, учили, государство деньги на вас тратила (Раскас).

Существительные литературного мужского рода при употреблении в диалектной речи может не измениться, но получить морфологическое оформление в виде окончания женского рода -а: Как тигра бегал (Чужие).

Существительные с суффиксом -ушк - оформляются как слова среднего рода, несмотря на то, что производящие слова являются словами мужского рода. На это указывает окончание -о в производном одушевленном существительном: Вот уже упрямый народишко (Алеша Бесконвойный).

Несклоняемые существительные в говорах приобретают формы склонения: Я с войны пришел, она тут продавцом в сельпе работала (Страдания молодого Ваганова), а существительные на -мя утрачивают наращение -ен, что также отмечаем в текстах произведений: К такому имю надо фамилию подходящую (Миль пардон, мадам); Ты с ней намучаешься, пока ее разберешь да выкинешь - время-то сколько надо (Калина красная); Корову надо по вымю выбирать.

В результате видоизменения отдельные существительные могут переходить в говорах в разряд другого склонения и приобретать другую парадигму. Так, слово церковь имеет морфологическое оформление в говорах путем окончания -а: церква. Отсюда и падежные окончания I спряжения. В рассказах В.Шукшина имеются следующие примеры: Церква-то освободилась теперь (Мастер); Атомный век, понимаешь, они хватились церкву жалеть (Крепкий мужик).

Те же самые преобразования отмечаем и у других существительных III типа склонения. Например: Теперь примем все сполна, бог с ей, с жизнью (Я пришел дать вам волю); Мы тоже



когда-то жили у отца с матерей (Письмо); Мы, скажи, матерю скорей забу... (Я пришел дать вам волю).

В предложном падеже единственного числа существительные III склонения приобретают в говорах окончание -е в соответствии с литературным -и: Матери не говори пока, что мы у меня в крове их видели (Микроскоп. В этом случае ударение падает на окончание существительных).

Для существительных III склонения также отмечается своеобразие в формах творительного падежа: Катя, доченька, видела я этой ночий худой сон (Письмо).

Существительные на -анин (-янин), которые в литературном языке имеют окончание -е, в диалектах приобретают окончание -ы (-и); Заразы. Мещаны (Жена мужа в Париж провожала).

В случае, если множественное число существительных приобретает значение собирательности, то, наоборот, употребляется флексия -а в соответствии с литературной флексией -ы. При этом употребление флексии -а отмечается у существительных, осложненных суффиксом -j: Другие, посмотришь, гладкие приедут, как боровья (Светлые души); Детишки играют, волосья дерут (Печки-лавочки). Этот же суффикс -j осложняет и формы косвенных падежей: Самый натуральный поп - с волосьями (Верую).

В родительном падеже множественного числа в говорах исследуемого региона наиболее продуктивным оказывается окончание -ов, -ев: Таких возбудителей-то знаешь куда девают? (Волки); У меня возражений нету (Любавины); Где же мне набраться таких убеждений? (На кладбище); Надо нам с тобой соединиться против притеснителей (Я пришел дать вам волю).

В отношении прилагательных отметим смешение твердого и мягкого вариантов окончаний, наблюдаемое в слове здешный: - Вы здешний, дедушка? - Здешний (Солнце, старик и девушка).

Так автор с помощью данного стилистического приема показывает речевой колорит изображаемой местности.

Различие между литературной и диалектной формами отмечается у наречий и у слов категории состояния: Иди засыпь овса Монголке. Поболе (Любавины); Ты ее, Егор, не обижай, она у нас - последыш, а последыша жальче всего (Калина красная).

Среди особенностей форм местоимений в говоре наблюдается форма ихний (ихный) в соответствии с литературной формой притяжательного местоимения их. Приведем материал: Так и телевизор ихний: все вроде как подглядываешь (Критики); Но прошло много-много лет, все забылось, давно шумела другая жизнь, кричала на земле другая - не ихняя - любовь (Бессовестные); Петро ихний пьяный на каменку свалился (Калина Красная); Взял бы кол хороший, пошел бы в клуб ихний - да колом бы, колом бы всех подряд (Беседы при ясной луне).

Краткая форма местоимения ты, характерная для северновеликорусского наречия, отмечается для косвенных падежей: Ну, танцуют, я те скажу (Петька Краснов рассказывает); Вот те и доля - ты говоришь, - продолжал Никитыч (Охота жить); Но ты все-таки полегче, Павел, ну ты к шутам (Живет такой парень); Нет, Нинка, я те серьезно говорю (Калина красная).

В текстах произведений В.М. Шукшина нашла отражение форма вопросительно-относительного местоимения чё (чо) и образования от нее: Она бабочка-то ничё, с характером (Жена мужа в Париж провожала).

Среди особенностей в употреблении местоимений отметим также предложно-падежную форму личного местоимения она без согласного н: Теперь примем все сполна, бог с ей, с жизнью (Я пришел дать вам волю).

Не оставил без внимания автор и такую характерную для северновеликорусского наречия черту в формах глагола настоящего и простого будущего времени, как выпадение интервокального j в позиции между основой и окончанием.

Формы повелительного наклонения глаголов могут иметь нулевое окончание, отличное от литературного окончания -и, что показывают следующие примеры: Подь ты к лешему (Упорный); Ты мне ее покажь... Покажь, ладно? (Я пришел дать вам волю); Ты мои шары не трожь (В воскресенье мать-старушка).

Для глагола бежать отмечается характерное для говоров отсутствие чередования согласных г//ж при образовании формы повелительного наклонения. Бежи, сейчас рванет! Бежи, дура толстая (Гринька Малютин).

Примечательно, что для возвратных глаголов характерен постфикс -си, что тоже наблюдается в наших материалах, как правило, в формах глагола повелительного наклонения: Ну, ну... И радуйси, пока молодой (Упорный). Однако возможна и в форме 2-го лица единственного числа: Ты со своим носом впереди шила везде просунисси (Я пришел дать вам волю); Седеть-то начал, а все не образумисси, все как кобель молодой (Там же); Чего не здороваисси?

Среди особенностей в образовании инфинитива глагола следует указать суффикс -ть для ряда глаголов, соответствующий литературному -ти; усложнение форм инфинитива с суффиксом -ти еще одним суффиксом -ть; а также употребление форм инфинитива типа пекчи, о чем говорилось в предыдущей главе как о характерных чертах говоров Алтайского края. Приведем следующие примеры из рассказов В.М. Шукшина: К мужичкам явиться надо, радость им везть (Я пришел дать вам волю); Да она набралась смелости и давай меня учить, как оладушки пекчи (На кладбище); Туда Васька Ус посулился прийти (Я пришел дать вам волю).

Из причастий отмечаем формы страдательного залога прошедшего времени с суффиксом -т, которые в литературном языке имеют суффикс -н: Атаман, пожалей ранетого (Я пришел дать вам волю). Распространенные своеобразные формы страдательных причастий прошедшего времени от глаголов дать, брать, взять типа даденый, брадена, взяден отмечаем в рассказах В.Шукшина как один из грамматических элементов описываемого говора: Только не нам это решать дадено, вот беда (На кладбище).

В текстах произведений В.Шукшина отмечаются самые разнообразные формы деепричастий. В частности это деепричастия с суффиксом -учи (-ючи): А то потом не оберешься... Тебя жалеючи говорю (ср. лит. жалея - несов. в.) (Волки); Баев, сидючи в конторах, не тратил силы (ср. лит. сидя - несов. в.) (Беседы при ясной луне). Как видим, данный суффикс образует деепричастия несовершенного вида. Деепричастия же совершенного вида в нашем случае

представлены суффиксом -мши: А за рулем, меня никто ни разу выпимши не видел и никогда не увидит (Раскас); Да выпил он, должно, он дурной выпимши (Материнское сердце).

Количественный анализ применялся как для определения частоты употребления диалектизмов в авторской речи и речи персонажей, так и для выявления разницы в степени использования диалектных элементов в произведениях писателя.

### **References:**

1. Gukhman MM, Semenyuk NN. *On the sociological aspect of the literary language: Norm and Social Differentiation of Language*. Moscow, 1969.
2. Juraeva RZ. *Philological analysis of the literary text*. Tashkent, 2008; 268.
3. Scherba LV. *On the standards of exemplary Russian pronunciation: Selected works in the Russian language*. Moscow, 1957.
4. Shukshin VM. *Collection. Stories*. Moscow, 1989.

*Mukaddas Kh. Akhmedova,  
PhD, associate professor,  
Tashkent University of Information Technology;*

*Nodira G. Alovutdinova,  
PhD, associate professor,  
National University of Uzbekistan*

### **Role of Question in Communication Process**

**Key words:** *speech, situation, speech question, replica, speech action, oral speech, interrogative sentence, intonation, thinking, reasoning.*

**Annotation:** *this article is devoted to the function of the question in the process of speech communication in a non-native language. In the article, the question is considered in the communicative and linguistic aspects, as one of the constituent components of dialogic speech. In addition, in this work, methodological developments on teaching Russian language with using speech questions are given.*

В настоящее время знание иностранного языка – это не только атрибут культурного развития человека, но и условие его успешной деятельности в самых разных сферах производства. В связи с этим пересматриваются цели и задачи преподавания иностранных языков, появляются новые концепции и подходы к обучению иностранным языкам, в практику входят новые формы и методы обучения.

Проблема вопросов занимает особое место в методике обучения русскому языку нерусских учащихся. Общаясь с людьми, нам приходится как сообщать что-нибудь нашему собеседнику и отвечать на его вопросы, так и самим спрашивать. В иноязычной среде необходимость в получении информации намного превышает потребность в передаче ее. Поэтому приобретение прочных навыков постановки вопросов является важным моментом при обучении неродному языку.

Овладение диалогической речью как одной из основных форм речевого общения является существенным элементом обучения русскому языку. Как известно, диалогическое общение всегда протекает в рамках той или иной речевой ситуации. Возможности

использования речевых ситуаций при обучении диалогу связаны с тем, что они обуславливают целевую сторону акта коммуникации и определяют его конкретное содержание (1).

Непосредственно к работе по ситуациям примыкает работа над постановкой вопросов, связанных с исходной информацией, вводящей ту или иную ситуацию. Здесь важно отметить, что в создании учебно-речевых ситуаций основную роль играют вопросы или так называемые речевые вопросы.

В ситуациях эти вопросы являются речевым стимулом, побуждающим к высказыванию. Бесспорно, что существуют и другие потребности к речи, как потребность сообщить или потребность побудить к действию другое лицо, но потребность спросить считается основным стимулом для того, чтобы вызвать естественное речевое действие. Учащемуся всегда трудно самому вызвать естественное речевое действие в определенной ситуации. Поэтому одним из путей подготовки учащихся к ситуативным высказываниям является тренировка с помощью вопросов, которые вводят учащихся в определенную ситуацию.

Если учебный процесс обучения языку организован на основе темы, то речевая ситуация составляет основу содержания (или темы). А речевая ситуация в свою очередь состоит из реплик-стимулов и реплик-реакций. В итоге получается цепная реакция процесса обучения языку: учебный материал – тема – ситуация – вопрос – ответ (диалог).

Во многих случаях основу реплик-стимулов составляют вопросы, тогда как реплики-реакции являются ответами. В таком случае основу речевых ситуаций составляют стимулирующие вопросы и ответы на них.

Сказанное выше можно сформулировать следующим образом: реплика-стимул (РС вопрос) + реплика-реакция (РР ответ) – речевая ситуация (РС).

Речевые ситуации в основном реализуются при помощи речевых действий. В работе Д.И.Изаренкова дается определение речевым действиям и выделяются их основные коммуникативные группы. «Речевое действие – это любое высказывание, обращенное к другому лицу и вызывающее речевую реакцию собеседника» (2, р. 49).

Речевые действия чаще всего выражают вопрос, побуждение к действию или сообщение. Существует несколько групп речевых действий, выражающих вопрос:

- 1) удостоверительно-вопросительные речевые действия;
- 2) предположительно-вопросительные речевые действия;
- 3) частные удостоверительные вопросительные речевые действия;
- 4) вопросительно-противительные речевые действия;
- 5) собственно-вопросительные речевые действия (2).

Из перечисленных выше речевых действий наиболее употребительными в учебном процессе являются собственно-вопросительные речевые действия, так как они более способствуют активизации разговорной речи учащихся. Они выражают выяснение каких-то фактов, событий, которые неизвестны говорящему, и этим побуждают ответную реакцию собеседника.

В лингвистическом плане теория вопросительного предложения разрабатывалась еще в трудах ученых-лингвистов М.В.Ломоносова, А.М.Пешковского, А.Х.Востокова, В.А.Богородицкого, В.В.Виноградова и других.

В монографии «Русский синтаксис в научном освещении» (1956) А.М.Пешковский называет четыре основных средства выражения вопроса:

- 1) специальные слова (разве, неужели и т.п.);
- 2) специальные местоименные слова (кто, что, куда, ...);
- 3) специальная вопросительная интонация;
- 4) особый порядок слов.

В современных трудах по синтаксису существует различный подход к классификации вопросительных предложений. Например: в «Грамматике русского языка» [3,1980] все вопросительные предложения делятся на три группы:

- 1) собственно-вопросительные;
- 2) риторические;
- 3) вопросительно-отрицательные.

В «Русской грамматике» (4) дается широко развернутая классификация вопросительных предложений с учетом их строения, функционально-семантических признаков, коммуникативной заданности.

Выделяются функционально-семантические типы вопросительных предложений, определяемые на основе первичных и вторичных функций этих предложений.

Первичные функции вопросительных предложений устанавливаются на основе:

- 1) характера и объема той информации, которая ожидается в ответе (здесь выделяются частновопросительные и общевопросительные группы вопросительных предложений);
- 2) осведомленности говорящего о том, что спрашивается (выделяются такие группы вопросительных предложений, как собственно-вопросительные, неопределенно-вопросительные и конструирующе-вопросительные);
- 3) ожидаемого ответа. В зависимости от ожидаемого ответа вопросительные предложения делятся на: предложения, требующие ответа-подтверждения или ответа-отрицания, и предложения, требующие в ответе информации о том, что спрашивают.

В своих вторичных функциях вопросительные предложения направлены не на получение ответа, а на передачу позитивной информации. Выделяются следующие случаи:

1. Вопрос, в котором заключено уверенное экспрессивно-окращенное утверждение.
2. Вопрос, в котором заключено уверенное экспрессивно-окращенное отрицание.
3. Вопрос-побуждение.
4. Вопрос, выражающий эмоциональную оценку.
5. Вопрос, имеющий целью активизировать внимание.

Классификация вопросительных предложений, данная в «Русской грамматике» (1982), является наиболее развернутой из всех ранее предложенных. Эта классификация дает возможность рассмотреть вопросительное предложение с различных сторон: структуры, семантики коммуникативной установки, наличие первичных и вторичных функций.

В современных трудах по синтаксису русского языка эта классификация получила признание. Основой для такой классификации вопросительных предложений является выбор средства выражения неизвестного в вопросе, то есть учет взаимодействия, лексики, контекста и интонации.

Вопросы широко применяются в практике обучения русскому языку учащихся. Они используются при анализе членов предложения, а также при работе над пониманием изложенного (как средство обучения логико-грамматическим связям в предложении) или же при раскрытии ситуаций в качестве одного из приемов развития речи.

Иными словами, различаются грамматические и речевые вопросы. Грамматические вопросы употребляются для выяснения в предложении связей между словами или для определения синтаксической роли слов в предложении.

Речевые вопросы отражают реальные отношения вещей и соответствуют жизненным ситуациям. Поэтому считается целесообразным научить учащихся на уроках задавать речевые вопросы.

В силу того, что общение в той или иной ситуации обычно происходит в диалогической форме, то основным рабочим материалом для учащихся являются речевые вопросы.

Обучение учащихся ставить речевые вопросы проводится поэтапно. Подготовительным этапом могут служить упражнения, в которых содержится задание поставить к данной информации максимально возможное количество вопросов.

Один из видов таких упражнений – развитие языковой памяти учащихся. Они используются на начальном этапе обучения, когда у учащихся еще нет навыков устной речи на изучаемом языке. Упражнение может быть такое: учитель задает вопросы, постоянно расширяя их. Упражнение с каждым вопросом, а, следовательно, и с каждым ответом усложняется. *Н-р: Ты купил эту книгу? – Да, я купил эту книгу. Ты сегодня купил эту книгу? – Да, сегодня, и т.д.*

На следующем (более продвинутом) этапе обучения характер вопросов меняется. Перед учащимися ставится задача не повторить лексико-грамматический материал, данный в вопросе, а сознательно строить ответ своими словами. *Н-р: Какая сегодня погода? – Сегодня холодно.* На этом этапе обучения учащиеся уже сами задают вопросы. Учитель дает им более простую ситуацию. *Н-р: Друг пригласил тебя в гости. О чем ты мог бы спросить его в ответ на приглашение?* Таким образом, все более активизируется речь учащихся. Упражнения подобного вида создают основу для более сложных работ, и в частности для работ над диалогической речью.

Вопросо-ответные упражнения часто употребляются в процессе анализа и воспроизведения связного текста. Многие вопросы и задания по содержанию текста являются одновременно и аналитическими и репродуктивными. В специальной методической литературе (5) представляются наиболее распространенные группы вопросов, активизирующих рассуждения учащихся в связи с анализом содержания текстов. Выделяются следующие группы вопросов:



1. Вопросы, направленные на раскрытие понятий или выявление понимания тех или иных выражений.
2. Вопросы, направленные на объяснение поступков людей, явлений, событий, на определение причин, целей.
3. Вопросы, направленные на обоснование, аргументацию, доказательство.
4. Вопросы, направленные на характеристику персонажей или явлений.
5. Вопросы, направленные на оценку того, о чем повествуется, на выражение своего отношения к героям и событиям.

Упражнения такого вида активизируют мышление и рассуждения учащихся, создают благоприятную основу для работы над монологической речью.

Таким образом, при обучении русской устной речи нерусских учащихся учитываются основные особенности этой формы речи, чтобы активизировать в их речи наиболее употребительные коммуникативно-синтаксические структуры, особенно конструкции, передающие вопрос:

- вопросительные предложения с вопросительными местоимениями, вопросительными частицами и словами;
- вопросительные предложения, лишенные специальных показателей вопросительности, кроме интонационных.

И в заключение отметим, что для развития навыков устной речи, навыков постановки вопросов важно, чтобы учащиеся задавали вопрос правильно, чтобы они хорошо сознавали, что хотят узнать, чтобы вопрос возникал непосредственно из ситуации.

### **References:**

1. Izarenkov DI. *Teaching dialogic speech. Moscow, 1986; 100.*
2. Izarenkov DI. *Speech situation. Functional types of speech action: Russian language abroad, 1974, No. 2; 48-52.*
3. *Grammar of the Russian language: ed. acad. VV. Vinogradov. Moscow, 1980.*
4. *Russian grammar. Moscow, 1980-1982.*
5. *Russian language lesson in a national school: ed. MB. Uspensky. MV. Golovanov. Moscow, 1996; 160.*
6. Pianov AE. *The status of the Russian language in the CIS countries. [Internet] Available from: <http://www.philology.ru/linguistics2/pyanov-11/htm>.*

**Muyassar Kh Akhmedova,**  
PhD, associate professor,  
Uzbek State World Languages University

## **Psycholinguistic Features of Jargons in Uzbek Language**

**Key words:** *jargon, slang, dialect, language, speech, communication, psycholinguistics, national language, literary language, youth vocabulary, speech activity.*

**Annotation:** *this article deals with the psycholinguistic features of the jargons of the Uzbek language. The methodological basis of the study of jargon vocabulary in the language is analyzed, the psychological and linguistic roots of non-literary phenomena of the language (jargons, slangs) are examined.*

В современном мире достижения в области науки и техники влияют на расширение процесса коммуникации и обогащение словарного запаса. Это, в свою очередь, представляет особый интерес в развитии социальных диалектов языковой и речевой деятельности на национальном языке.

Языковые особенности зависят от быстрых изменений в нашей жизни и влияния на функционирование языка: во-первых, задача изучающих национальный язык, в первую очередь, записывать новые события, выявлять новые тенденции в языке и, во-вторых, чтобы оценить эти тенденции, обязательно нужно обратить внимание на их развитие.

Новые формы общественных отношений в определенной степени нашли свое отражение в речи молодежи - владение языком и речевое поведение отражали направление развития других социальных подсистем языка, в том числе наиболее перспективного социального слоя общества, определявшего речь и литературный язык.

Язык не только отражает и формирует систему ценностей и жизненные приоритеты.

Как язык повседневного общения для молодежи, молодежный жаргон отражает их уровень развития, их интересы, вкусы и потребности. Особенно, речь студентов и молодежи, которая тесно связана с социально-экономическими и политическими реформами в стране, будет иметь самую высокую степень изменений и влияния. Прежде чем говорить о влиянии этих последних нововведений на национальный язык, необходимо выяснить природу выявленных особенностей и выяснить, какую роль они играют в общем процессе развития языка, А.А. Арустамова (1, р. 4).

Жаргон (от франц. Jargon - это слово для определенной группы). В толковом словаре узбекского языка (9, р. 74) жаргоны определяются как слова и фразы, характерные для определенной социальной или профессиональной группы и понятный только им самим, но отличающиеся от литературного языка.

Создание естественной, цивилизованной среды для человека, охватываемой социальными значениями жаргона, - это формирование системы статуса, ориентации и требований, как это определено диапазоном понятий и символов, которые обычно встречаются в речи (8, р. 158).

Проблема лингвистической эволюции, понимание и анализ ситуации - одна из основных тем лингвистики, стоящая перед современной лингвистикой. Поэтому изучение психолингвистических и возрастных особенностей молодежного жаргона в студенческой среде свидетельствует об актуальности научных исследований. Исследования по использованию жаргона в молодежной и студенческой среде поощряют широкий спектр научных знаний в таких областях, как лингвистика, социология, психология и психолингвистика.

В последнее десятилетие динамический характер речевого процесса современных пользователей национальных языков имеет социальные, экономические и психологические корни. В этом случае речевое поведение носителей языка является изменяющимся зеркалом социального развития. Это качество современного национального языка рассматривается как позитивное явление, развивающее языковые средства, поскольку оно дает носителям

возможность выбора, что, в свою очередь, демонстрирует потенциал национального языка для удовлетворения конкретных потребностей в общении.

Важность и необходимость изучения молодежного жаргона зависит от его социокультурного контекста, «языкового вкуса» эпохи (5, р. 59) и в то же время от краткости многих ее слов, от тенденции часто обновлять, а иногда и полностью заменять его. Недостаточное изучение словарного запаса молодежи влияет на оценку перспектив дальнейшего развития языка, поскольку молодежный жаргон является интересным лингвистическим феноменом (4, р. 37), уникальным примером взаимовлияния и взаимодействия различных словарей, в том числе фондом литературного языка и новых средств выражения.

Таким образом, наблюдается, что некоторые функциональные формы использования языка становятся относительно вторичными по отношению к первичным и основным формам. Важно выучить словарный запас, потому что «словесное общение является единственным стандартом для оценки реального языка и других форм речи» (3, р. 24). И эти правила могут служить методологической основой для научных исследований.

Одной из объективных особенностей многих языков является эмоциональность. Эмоциональная форма речи доминирует над коммуникативными формами. Для таких событий, как арготизм, жаргон, сленг, эмоциональность является одним из наиболее важных аспектов. Анализ лексикографических материалов и литературных источников показывает, что эмоциональные синтаксические конструкции составляют большую долю в общенациональном жаргоне. Сегодня изучение функционирования языковых единиц в реальном общении настолько важно, что научное исследование не исключает расширения идеи, что для адекватного изучения общения анализ коммуникативности языка должен перечислять цели лингвистической, психолингвистической теории.

Жаргоны - обычно образуют эмоциональное и заставляющее задуматься выражение, среди которых преобладает отрицательная номинация, поэтому термин обычно принимается как отрицательная оценка. Таким образом, жаргон отличается от арготизма. Жаргон - почти всегда своеобразное слово. Жаргонизмы почти всегда имеют параллельное семантическое слово в литературном языке, но арготизм может и не иметь (6).

Жаргон - это термин, используемый для классификации его или ее класса и сообщества для дифференциации внутри команды. Например, можно упомянуть такие слова жаргоны, как *аслзода* (благородный), *оқсуяк* (светский), *ялангоёқ* (букв. босый-бедный), *қорача* (бедняк), *хўжа* (ходжа титул), *жаноб* (господин), *ҳазрати олий* (его величество) (7, р. 56).

Влияние общих законов на речевую экономику в современную эпоху напрямую связано с увеличением скорости жизни. Развитие науки и техники, тесные связи с иностранной лексикой и т.п. оказывают влияние на языковые процессы, особенно при расширении словарного запаса, уточнении или изменении семантики лексических единиц.

Несмотря на разнообразие в речи, по мнению ученых, существуют различия в региональном и групповом использовании ее. Активное использование средств общего языка имеет ряд уникальных особенностей. Также определены направления по восстановлению устного и литературного языка. Может случиться так, что текущий речевой процесс не может быть длительным, жаргоны не будут установлены на языке в течение длительного времени, но

исправление их на этом этапе развития языка очень интересно и важно, потому что каждый этап развития языка заслуживает внимания и изучения.

Молодежный жаргон более сложен, и его социальные корни не могут быть найдены, особенно в речи у подростков, использующих только слова и фразы, отличающиеся от речевого стандарта, чтобы «подтвердить» себя. Здесь могут быть употреблены различные языковые элементы слов, относящиеся иностранной лексике, профессионализмам, также вульгаризмам и диалектизмам.

Жаргонные слова молодых людей психологически и социально сложны, и для всех языковых сообществ они служат совершенно независимым дискурсом. Кроме того, жаргон образует широкий слой в соответствующих словарях. Ниже приведем примеры словам- жаргонам, которые в настоящее время используются на узбекском языке молодежью.

Наименование учебных заведений: *Престиж или нархоз* - Ташкентский государственный экономический университет, *Иняз* - Узбекский государственный университет мировых языков, *Селхоз*-Ташкентский государственный аграрный университет, *Восточный* - Ташкентский государственный институт востоковедения, *Текстиль*-Ташкентский государственный институт промышленности и текстиля, *Литературный*-узбекский государственный университет мировых языков (старое здание).

Предмет или дисциплина: *англо*-английский язык, *русский*-русский язык, *немец*-немецкий язык, *француз*-французский язык, *матем* - математика, *физра* - физкультура, *академ* – академическое письмо, *нутк (речь)* – культура речи и т.д.

Название человека на жаргоне: (пол, возраст, социальный статус, национальность) *братан (обращение к старшему, брат)*, *чурбан, лох (простак)*, *латта (тряпка)*, *мол (животное)*, *япон (узкоглазый)*, *чорт (чёрт)*, *харип (от слова буква – тупой)*, *жигар (близкий родственник, родня)*, *туршак (букв.курага – худой человек)*, *дум (букв.хвост – маленькие дети или младшие братья, сёстры)*, *тупой, дуб (недомена)*, *танка (покровитель)*.

Название денег на жаргоне: *лимон, муллажиринг (букв.звон монеты)*, *лой (букв.глина)*, *соққа, кўкат (букв.зелень-доллар)*, *мани (англ.деньги)*, *карам (букв.капуста-доллары)*, *ақча (устар.деньги)*, *кўк (доллары)*, *кал (букв.лысий-сто долларов)* и др. Согласно наблюдениям, молодежный жаргон имеет высокие сравнительные, сопоставительные и сходственные особенности.

В узбекском сленге также есть слова, заимствованные из других языков. Изучение социальных и возрастных особенностей жаргона в национальном языке выделяет особенности речевой деятельности. Вероятно, некоторые процессы, наблюдаемые в жаргоне, недолговечны и не задерживаются в языке, но также интересно и важно наблюдать за их изменением в речи. Однако каждый этап развития языка требует внимания и изучения. В последние годы молодежный сленг становится все более мощным, как фонетический язык и культура: жаргон становится все более популярным не только в дискурсе, но и в средствах массовой информации, становясь ведущим методом современной литературы. В связи с этим существует ряд актуальных проблем в языковой и речевой культуре.

Следовательно, язык имеет четкий социальный характер и во многом его развитие и социальные функции активно влияют на его структуру. Рассматривая язык как социальное явление, стоит отметить, что взаимодействие языка и общества не может быть рассмотрено без изучения функционирования языка в различных социальных слоях, особенно в социальных и профессиональных группах.

### **References:**

1. Arustemova AA. *Modern youth slang and features of its functioning: Based on the speech of students of Adygea: Abstract.* Maykop, 2006.
2. Akhmedova MKh. *Psycholinguistic features of non-literary speech: Bulletin of NUUz*, 2018, No. 4; 55-57.
3. Bally Sh. *French style.* Moscow, 1961; 24.
4. Beregovskaya EM. *Youth slang: formation and functioning: Questions of linguistics*, 1996, No. 3; 32-41.
5. Kostomarov VG. *Linguistic taste of the era: From observations of the speech practice of the media.* Moscow, 1994; 247.
6. Matyushenko EE. *Modern youth slang: Abstract thesis Phil. Sciences.* Volgograd, 2007.
7. Mirtozhiev MM. *Lexicology and lexicography of the Uzbek language: Textbook.* Tashkent, 2000; 54-58.
8. Murashov AA. *Teacher's speech culture: Textbook allowance.* Moscow, 2002; 432.
9. *Explanatory dictionary of the Uzbek language: Edited by A. Madvaliev.* Tashkent: 74.
10. *National Encyclopedia of Uzbekistan, Vol. I-II.* Tashkent, 2002.

**Mukaddas Abdurakhmanova,**  
PhD, associate professor,  
National University of Uzbekistan;

**Nargiza Bekmukhammedova,**  
Senior lecturer,  
National University of Uzbekistan;

**Saodat Isroilova,**  
Lecturer,  
National University of Uzbekistan Tashkent

### **Problems of Studying Linguistics at University**

**Key words:** *locality, concept, linguistic field, heterogeneity, phonetic unit, invariance, lexical unit, lexeme, semantic field, grammatical category, language means.*

**Annotation:** *the expression of space through linguistic means creates a linguistic field. In linguistics, locality in close connection with space is expressed by various means. The article defines the concept of heterogeneity, which is included in the linguistic field. In this article, the phenomenon of heterogeneity is considered in Uzbek linguistics as variant and invariant speech means. Subsections of linguistic units included in the local field are also defined.*

Человеческий язык — необычайно многогранное явление. Чтобы понять истинную сущность языка, его необходимо рассмотреть в разных аспектах, рассмотреть, как он устроен, в каком соотношении находятся элементы его системы, каким влияниям он подвергается со стороны внешней среды, в силу каких причин совершаются изменения языка в процессе его

исторического развития, какие конкретные формы существования и функции приобретает язык в человеческом обществе.

Вместе с тем необходимо предварительно выяснить, прежде чем говорить об отдельных частностях, какое свойство языка определяет его главную сущность. Таким свойством языка является его функция быть средством общения. Любой язык мира выступает как средство общения людей, говорящих на данном языке. Роль коммуникативной функции в процессе создания языка огромна. Можно без преувеличения сказать, что система материальных средств языка, начиная от фонемы и ее конкретных реальных манифестаций и кончая сложными синтаксическими конструкциями, возникла и сформировалась в процессе употребления языка как средства общения.

Любая вещь и случай, движение и состояние, качество и свойство находят свое выражение в сознании человека. Пространство и время тоже не являются исключением этого.

Выражение пространства через лингвистические средства создают лингвистическое поле. В лингвистике локальность в тесной связи с пространством выражается различными средствами.

Понятия входящие в лингвистическое поле имеют гетерогенное свойство, так как локальность находит свое выражение в различных ярусах языка.

Слово гетерогенность происходит от греческого heteros означает другой, иной (1). Понятие гетерогенность растолковывается в словаре О.С. Ахмановой как понятие, относящееся к различным понятиям (2).

В последние годы понятие гетерогенность вошло и в узбекское языкознание. В существующей литературе гетерогенность признается как универсальное явление и ему противопоставляется понятие гомогенность, которая выражает один определенный ярус.

В частности, Д. Набиева ведя речь о инвариантности – вариативности отмечает, что «любые средства влияющие на наши органы чувства и выражающие реальное произношение считаются вариантными, и подпонятия этих средств инвариантны. Отсюда инвариантность и вариативность совместно не являются гомогеническим рядом, а гетерогеническим явлением различных рядов» (3).

1. Прежде всего, процесс речи является продуктом действия речевых органов. Исходя из этого, любой звук происходит в результате определенного органа речи. И эти фонетические единицы образуют локальное свойство. В частности, гласные звуки, образуются в полости рта в результате потока воздуха, выходящего из лёгких, соприкасаясь с определенной преградой. Именно эта преграда считается локальностью этого звука.

Таким образом, согласные звуки, если принимать философское понятие «начальное» и «вторичное», материя считаются «начальным».

2. Кроме этого, видимые и осязаемые единицы, их различные свойства находят своё выражение в виде лексем.

То есть любой язык имеет свойственную структуру лексем. Эти лексемы образуют центр локальности. Посредством этого эти лексемы приспособлены для выражения времени и образуют отдельную лексико-семантическую группу (ЛГС).



В современном узбекском языке, слова, выражающие локальность “ўрин – место” “жой” размещение, “макон” местонахождение, “қишлоқ” – село, “шаҳар” – город, “авил” – овул, “ўлка” – край являются центральной семой.

Характерном в этом случае является то, что эти слова в составе предложения могут иметь различные значения. Например: в предложении “Шаҳримиз обод бўлмоқда”, локальное слово “шаҳар” стоит на первом месте, и оно выполняет функцию подлежащего, и отвечает на вопрос “где”.

Или “Шаҳарнинг кўркига кўрк кўшилмоқда” – “Наш город становится всё краше и краше”, локальность остается прикрытым.

Или в предложении: “Шаҳримиз тобора обод бўлмоқда” – “Наш город становится благоустроенным” лексема, выражающая “шаҳар” в предложении находится в именительном падеже в качестве сказуемого и выполняет роль подлежащего.

В заключении необходимо отметить, что любая лексическая единица, относящаяся локальности может участвовать как член предложения и он сохраняется в локальной структуре. Отсюда видно среди членов предложения присутствует не только место предложения, но их и локальные понятия.

3. Локальность связана словарным составом фонетико-архитектоническим единицам любого языка. В фонетике для выражения локальности применяются слова анлаут, инлаут и аулаут.

Фонетическая система определенного языка отличается от остальных языков. Фонетическая система лексем и их место в предложении имеют свою свойственность. Это гласные и согласные, их свободное применение, например, последнее место лексемы и их разграничение. Поэтому, именно на этом месте гласные и согласные теряют свое значение или в инлауте открытые слоги выступают для узких гласных как слабая позиция, поэтому в этом случае редуцируются и т.п.

4. Полиссилбические лексемы со своими ударными позициями также связаны с локальностью. Слог с гласным является сильной позицией, а слог с согласным – слабой позицией.

5. Локальность, выраженная путем деривации является вторичной локальностью. Такие локальные лексемы образуются специальными словообразовательными средствами: - зор, - истон, - гоҳ, -лок.

6. Лексемы, получившие определенные реляционные формы, вступают в синтагматические связи со схожими формами. Синтагматические отношения форм слов могут выражаться и реляционными морфемами, и они также выражаются локальностью.

В частности, формы падежей подчиненного слова вместе с подчиненностью выражают строгую подчиненность. В таком случае противопоставляются именительный и родительный падежи, образуются на основании локальности. Винительный, творительный и предложный падежи характеризуются неимением локальности. Поэтому, падежи первой группы считаются локальными. При этом винительный падеж считается промежуточным. Так как этот падеж действует как промежуточное средство между первой группой при составлении предложения.

7. синтаксические задачи локальных лексем в большинстве случаев направлены на обстоятельство места. Это значит, что и в синтаксических структурах имеет место локальность. Такие синтаксические единицы выражают также и локальность кроме этого, на синтаксическом уровне, место сказуемого имеет такое значение, что тесно связано с локальностью. В строении предложения имеет свое определенное место, то есть члены предложения, имеющие определяющее место по задачам темы и ремы. Однако при определении членов предложения и выражении локальности предложения с синтаксической значимости последнее имеет большое значение.

Таким образом – локальность является категорией от фонетической единицы до высшего уровня языка. На каждом уровне языка имеются средства, выражающие эту категорию. Все средства локальности логично объединяются в единое поле локальности.

Все лингвистические средства, объединенные в лингвистическое поле, отличаются по своим лингвистическим парадигмам от гетерогенных свойств.

Исходя из гетерогенных свойств можно подразделять лингвистические единицы, входящие в локальное поле и лично подразделять на: гетерогенная локальность, позиционная локальность, номинативная локальность, деривационная локальность, реляционная локальность и т.п.

### **References:**

1. *Linguistic encyclopedic dictionary. Moscow, 1990; 103.*
2. *Akhmanova OS. dictionary of linguistic terms. Moscow, 1966; 97.*
3. *Nabieva D. Manifestation of general-specific dialectic at different levels of the Uzbek language. Tashkent, 2005; 52.*
4. *Arutyunova ND. Language and the world of man. Moscow, 1999; 896.*
5. *Maslova VA. Linguoculturology. Moscow, 2001.*
6. *Humboldt V. Language and philosophy of culture. Moscow, 1985.*
7. *Formanovskaya NI. Speech etiquette and communication culture. Moscow, 1989.*
8. *Olshansky IG. Linguoculturology: Methodological foundations and basic concepts: Language and Culture, Vol. 2. Moscow, 1999.*
9. *Tarasov EF. Actual problems of the analysis of linguistic consciousness: Linguistic consciousness and the image of the world. Moscow, 2000; 26.*
10. *Abuzalova M. Yuldasheva D. Linguistics. Tashkent, 2005.*
11. *Azizov O. Introduction to Linguistics. Tashkent, 1996.*
12. *Kodukhov VI. General linguistics. Moscow, 1974.*

**Ikhtiyor R. Bazarov,**

*Lecturer,*

*Uzbek State University of World Languages*

### **Issues of Studying Linguo-Terminological Phraseological Units in Different Languages (on Example of Russian, English and Uzbek Languages)**

**Key words:** *quotes, proverbs, sayings and phraseological units, structure.*

**Annotation:** *this article is devoted to a comparative study of linguistic terminological phraseological units in various languages.*

Речь является основным способом взаимодействия людей. Сделать речь ярче, передать смысл темы беседы, передать настроение, отношение к тем или иным обстоятельствам помогают уместные в конкретной ситуации цитаты, пословицы, поговорки и фразеологизмы. Использование образных выражений при изучении языка дает возможность пополнить словарный запас, овладеть навыками оперирования идиоматическими конструкциями. Чтобы правильно изъясняться и трактовать слова собеседника нужно знать английские фразеологизмы.

Одним из источников приобщения школьников, изучающих иностранные языки, к образцам образной и выразительной речи английского, русского и узбекского языков является, бесспорно, фонд фразеологизмов. Интеграция в изучении языков позволяет не только повысить мотивацию учебной деятельности, но и значительно расширить лингвистический кругозор учащихся.

Изучение английского языка широко распространено в нашей стране. Знакомясь с иностранным языком, человек одновременно проникает в новую национальную культуру. И хорошее знание языка невозможно без знания его фразеологизмов. Мир фразеологии русского, английского и узбекского языков велик и многообразен. А есть ли что-то общее во фразеологизмах этих двух языков? Или они различаются? Целью данной работы является установление сходства словесно-понятийного аппарата и различий во фразеологизмах английского и русского языков. Задачами являются нахождение и выявление наиболее выразительных образов в двух языках, их происхождение и сопоставление образов во фразеологизмах русского и английского языков. То есть объектом исследования выбраны фразеологические выражения английского и русского языков. Предметом исследования является сходство и различие образов во фразеологизмах русского, английского и узбекского языков.

На национальную особенность обратили внимание исследователи фразеологии. Поэтому фразеологизмы и определили термином “идиома”, что в переводе с греческого означает “своеобразная”. В английском языке они тоже называются “idioms”. Некоторые лингвисты поначалу утверждали даже, что фразеологизмы непереводаемы на другие языки. И действительно, мы обнаружили огромный пласт фразеологизмов, которым нет аналогов в английском языке: повесить нос, один как перст, без царя в голове, душа в пятки ушла, губа не дура, на лбу написано, а Васька слушает да ест, слона-то я и не заметил, рыльце в пуху, марьшикин труд, медвежья услуга. Многие из них родились в произведениях русских писателей. Кладзем фразеологизмов был И. А. Крылов, из басен которого в нашу фразеологию пришло большое количество фразеологизмов. Остальные были созданы народом-языкотворцем.

При сравнении других фразеологизмов в английском, русском и узбекском языках нами были обнаружены сходные по структуре фразеологизмы. При анализе их было обнаружено сходство в строении, образности и стилистической окраске:

*Играть с огнем* – to play with fire- *o't bilan o'ynamoq*;

сжигать мосты – to burn bridges- *ko 'priklarni yo 'qmoq*;

нет дыма без огня – there is no smoke without fire- *tutunsiz olov bo'lmas*;

трудолюбивый, как пчела – busy as a bee – *ariday mehnatkash*;

жить как кошка с собакой – a cat and dog life –it – mushukday yashash;  
дело чести – affair of honour –pul ketsa ketsin, obro' ketmasin;  
оборотная сторона медали - the reverse side of the coin – tanganing teskari tomoni;

Часть этих идиом являются уже интернациональными, и на исконность их претендуют разные языки, т.е. в каждом языке они считаются своими.

Следующие выражения весьма сходны в русском, английском и узбекском языках:

Труден только первый шаг – it is the first step that costs –birinchi qadamni tashlash har doim qiyin;  
искать иголку в стоге сена – look for a needle in a bottom of hay-somon ichida igna izlash;  
аппетит приходит во время еды – appetite comes with eating – ishtaha ovqat paytida keladi;  
глаза – зеркало души – the eyes are the mirror of he soul – ko'z-qalb gavhari;

Эти фразеологизмы воспринимаются и в русском, и в английском языках ассимилировавшимися, т.е. потеряли свою связь с языком-источником. Однако они являются точными кальками французских. И почти все они имеют своего автора, например, *annetuit приходит во время еды* – Распе; всё к лучшему в этом лучшем из миров – Вольтер; понять – значит простить – Де Сталь.

Широко бытующие в русском и узбекском языке крылатые выражения, которые некоторые языковеды тоже относят к фразеологизмам, потеряли свою связь с языком-источником, но они имели авторство.

Всё хорошо, прекрасная маркиза – *hammasi joyida go'zal markiza* - из французской песни.

Вставайте, граф, вас ждут великие дела – *turing bo'tam, sizni buyik ishlar kutmoqda*- Сен-Симон будит хозяина.

Каждый народ имеет то правительство, которого он заслуживает. Чтобы определить происхождение того или иного выражения, ученые-лингвисты привлекают не только факты языков в настоящем и прошлом, но и данные истории, этнографии, отражающие особенности жизни и быта народа. Исследователь должен знать нравы и обычаи народа, его верования и суеверия, поскольку это способствует установлению происхождения фразеологизма.

Интересно, что французский фразеологизм *Cherches la femme* (А. Дюма) широко используется и в русском, английском и в узбекском языках. Но если в русском и узбекском языке употребляется его калька (ищите женщину), то в английском языке функционирует не калька, а оборот, который раскрывает значение иноязычного выражения:

*There is a woman in it* – Здесь замешана женщина –*bu yerda ayolning qo'li bor.*

В английский язык, а впоследствии и в русский, вошли единицы, наделенные необыкновенной красочностью. Этим объясняется их распространенность в обоих языках и сходство образов.

В. Шекспир: *To be or not to be* – быть или не быть –*bo'lsa bo'lsin-bo'lmasa yo'q.*

Оказалось, что названия частей тела являются одними из наиболее часто участвующих слов в образовании фразеологизмов. Они имеют символический характер и образы, понятные для носителей и русского, и английского языков: видимо, используя названия частей тела в

переносном значении, человек старается полнее передать свои мысли и произвести большее впечатление от сказанного. И что самое интересное, образы сходны в языках.

To have a good head on the shoulders – Иметь голову на плечах-*yelkada kalla bo'lmoq*.

Not to see beyond the end of a nose – Не видеть дальше собственного носа-Burnining ostini ko'rmaslik.

A tooth for a tooth – зуб за зуб –*tishini tishiga qo'yib*.

Armed to the teeth – вооружен до зубов-*tishigacha qurollangan*

To have lost a tongue – язык проглотить-*tilni yutmoq*

To have heart of gold – иметь золотое сердце-*qalbi tillo*

Таким образом, если языки восходят своими заимствованиями к одному первоисточнику, можно говорить об образной и стилистической схожести таких фразеологизмов, которые настолько стали привычными и для русского, и для английского языка, что мы не задумываемся об их происхождении.

Однако при переводе с языка на язык часто происходит смена образности. Это настолько интересное явление для английского, русского и узбекского языков. Так наблюдаем различие образов в следующих фразеологических единицах:

Head to head, face to face (голова к голове, лицо к лицу) – с глазу на глаз –*ko'zma –ko'z*.

As two peas (как две “горошины”) – как две капли воды-*ikki tomchi suvday*

To be born with a silver spoon in the mouth (родиться с серебряной ложкой во рту) – родиться в сорочке-*ko'ylak bilan tug'ilgan*

To make a mountain out of a molehill (делать из кротовины гору) – делать из мухи слона-*pashshadan fil yasamoq*.

The rotten apple injures its neighbours (гнилое яблоко портит соседние) – паршивая овца все стадо портит-*bulg'agan qo'yu podani buzadi*.

As sure as eggs is eggs (верно, как то, что яйца - это яйца) – верно, как дважды два-*ikkara ikkiday to'g'ri*

Животные, которые символизируют человеческие качества, в русском, английском и узбекском языках имеют много общего, но есть и различия.

Человеческие качества	Символы в русской и узбекской фразеологии	Символы в английской фразеологии
Трудолюбие, выносливость	Вол, пчела, лошадь	Птица
Жестокость	Волк	Волк
Умственная ограниченность	Баран, осёл, коза, бык, свинья	Гусь, мул, кукушка
Коварство, хитрость	Змея, лиса, уж	Грач
Нечистоплотность	Свинья	Свинья
Смирение, покорность	Овца	Собака, кошка

Таким образом, с помощью фразеологических выражений, которые схожи с образами в русском, английском и узбекском языках, а также которые не переводятся дословно, а воспринимаются переосмыслено, усиливается понимание языка. Изучение фразеологии составляет необходимое звено в усвоении языка и повышении культуры речи. Правильное и уместное использование образной речи придает ей неповторимое своеобразие, выразительность и меткость. Такие выражения доставят немало забот изучающим наши языки. Изучение фразеологизмов во многом помогает понять культуру и быт народов, освоить иностранный язык. На примере рассмотренных единиц можно отчетливо представить, насколько разнообразны и выразительны фразеологизмы современного английского, русского и узбекских языков, насколько они схожи и различны между собой. В отличие от тех фразеологизмов, которые приобрели межъязыковую эквивалентность вследствие заимствований, сходство фразеологизмов в образной и стилистической окраске обусловлено простым совпадением. Общие и отличительные свойства образных средств родного и английского языков помогло нам увидеть единство и своеобразие языковых единиц, ведь соотношение этих образов – очень интересный феномен в языкознании.

### **References:**

1. *Large phraseological dictionary of the Russian language: ed. VN. Telia. Moscow, 2009; 784.*
2. *Rean AA, Bordovskaya NV, Rozum SI. Psychology and pedagogy: a training manual. St. Petersburg, 2007; 432.*
3. *Sakaeva LR. Phraseologisms with components of zoonyms that describe a person as an object of comparative analysis of the Russian and English languages: Bulletin of the Russian State Pedagogical University AI. Herzen, 2008, No. 62; 43–47.*
4. *French-Russian phraseological dictionary: ed. YaI. Retsker. Moscow, 1963; 1112.*
5. *Idioms and phrases. [Internet] Available from: <http://idioms.thefreedictionary.com>*
6. *Oxford Russian Dictionary: revised and updated by D. Thompson. New York, 2000; 1293.*

**Nargiza Sh. Inogomova,**  
Senior lecturer,  
National University of Uzbekistan

### **Comparative Matters Learning Languages**

**Key words:** *comparison method, linguistics, techniques, interlanguage comparisons.*

**Annotation:** *in this article, from the point of view of linguistics, we are talking about a co-study of languages.*

В последнее время и педагогическая практика, и лингвистическая печать уделяют много внимания вопросам сопоставительного метода. Это вполне понятно: и насущные потребности обучения русскому языку населения национальных республик Советского Союза, и обостренный интерес к русскому языку в зарубежных странах требуют разработки методики обучения неродному языку на уровне современной науки о языке, а эта потребность, в свою очередь, требует разработки и соответствующей лингвистической теории.

Сравнительный метод направлен на поиск в языках схожего, для чего следует отсеивать различное. Его цель — реконструкция бывшего через преодоление существующего. Сравнительный метод принципиально историчен и апрагматичен. Его основной прием: используя вспомогательную диахронию, установить различного среза синхронии «под



звездочкой». Сравнительный метод должен принципиально деиндивидуализировать исследуемые языки в поисках реконструкции протореалии.

Метод сопоставления в лингвистике применяется для решения как теоретических, так и практических задач. В языкознании он получил определённое признание и развитие, что отражено в целом ряде работ. Однако сам термин «сопоставление» трактуется по-разному, по-разному определяется значение сопоставительного метода в лингвистике, область и полезность его применения, что определяет интерес к данной теме (2).

Э.Ш. Исаев называет основоположником сопоставительного метода Е.Д. Поливанова (1, р. 1). В 1931 году Поливановым была опубликована статья «Восприятие звуков иностранного языка», где было показано, как в разных бинарных соотношениях: русско-японском, русско-китайском, русско-узбекском и других – каждый раз менялись трудности восприятия и каждый раз возникали новые. Это объяснялось восприятием звуков чужого языка в «фонологическом воспроизведении, свойственном родному языку»

Известны пять тезисов, выдвинутых Реформатским, с помощью которых он характеризует сопоставительный метод: тезис об идиоматичности языков, тезис о системности в отношении каждого яруса языковой структуры и всего языка в целом, тезис о необходимости опоры на системные противопоставления категории рядов своего и чужого, а не на «единичные» разрозненные «различия» факторов, тезис о необходимости определения того разного, что пронизывает сопоставление своего языка и чужого, тезис о необходимости двухстороннего сопоставления системы своего языка и чужого.

Современное языкознание представляет собой комплекс лингвистических наук, изучающих разные стороны языковой системы и нормы, а также их функционирование и развитие. Создать универсальный метод в изучении лингвистики не удалось. Лингвистическая методология представляет собой совокупность научно-исследовательских аспектов и методов исследования. Лингвистические методы и приемы исследования можно классифицировать по их типичности для определенного лингвистического направления или школы и по направленности на разные стороны языка. Однако это не различные лингвистические методы и приемы исследования, а разные методики анализа и описания, степень их выраженности, формализованности и значимости в теории и практике лингвистической работы.

При другой классификации речь идет о приемах и методике фонетического и фонологического, морфологического и синтаксического, словообразовательного, лексикологического и фразеологического анализа. Хотя всегда применяются общенаучные приемы исследования: наблюдение, экспериментирование, моделирование, классификация и т.д., они специализируются в зависимости от особенностей изучаемых объектов. Но в итоге основными лингвистическими методами-асpekтами являются описательный, сравнительный и нормативно-стилистический методы. Каждый из них характеризуется своими принципами и задачами.

*Описательный метод.* Описательный метод – самый старый и в то же время современный метод лингвистики. Описательный метод – система исследовательских приемов, применяемых для характеристики явлений языка на данном этапе его развития; это метод синхронного анализа. Методика описательного изучения языка должна ориентироваться на

язык как структурное и социальное целое и четко определить те единицы и явления, которые являются предметом специального изучения. Методы лингвистического анализа классифицируют по разным основаниям (например, по способу описания и по соотношению единиц языка и единиц анализа).

*Сравнительный метод.* Сравнение как научный прием очень широко используется при экспериментальном и теоретическом познании, в том числе и в лингвистике. При помощи сравнения устанавливаются общие и специфические черты сходных явлений одного или разных языков. Поэтому сравнение как общенаучная операция мышления присутствует во всех методах лингвистического анализа. Сравнительный метод направлен на поиск в языках схожего, для чего следует отсеивать различное. Его цель — реконструкция бывшего через преодоление существующего. Сравнительный метод принципиально историчен и апрагматичен. Его основной прием: используя вспомогательную диахронию, установить различного среза синхронии «под звездочкой». Сравнительный метод должен принципиально деиндивидуализировать исследуемые языки в поисках реконструкции протореалии.

В методике лингвистических исследований выделяют внутриязыковое и межъязыковое сравнение. При внутриязыковом сравнении изучаются категории и явления одного и того же языка, при межъязыковом сравнении — разных языков. Межъязыковое сравнение оформилось в систему специальных приемов исследования — сравнительно-исторический метод. Он основывается на факте наличия родственных языков.

На сравнении языков основаны два вида сравнительного метода — сравнительно-исторический и сравнительно-сопоставительный, которые отличаются по целям, задачам, по материалу исследования и границам применения, по приемам и методике научного анализа. Сравнительно-исторический метод, в свою очередь, делится на собственно сравнительно-исторический и историко-сравнительный методы.

*Сравнительно-исторический метод* — выяснение происхождения языка, происхождения его единиц и их взаимоотношения с другими языками, происходящими из общего языка-основы, основывается на понятии генетической общности и наличии семей и групп родственных языков. Данный метод является системой исследовательских приемов и методик анализа, используемых при изучении родственных языков для обнаружения закономерностей развития их структуры, начиная от восстанавливаемых древнейших звуков и форм. При сравнительно-историческом изучении наблюдаемые факты извлекаются из всех родственных языков — живых и мертвых, литературно-письменных и разговорно-диалектных, а также обязательен учет степени родства языков: при сравнении идут от близкородственных языков к языкам других родственных групп. Важнейшими приемами этого метода являются: 1) установление генетического тождества сопоставляемых значащих единиц и звуков и отграничение фактов заимствования и субстрата; 2) реконструкция древнейшей формы; 3) установление абсолютной и относительной хронологии.

*Историко-сравнительный метод* позволяет устанавливать относительную хронологию и является методом исторического изучения языка. Данный метод — это система приемов и методики анализа, используемые при изучении исторического развития отдельного языка в целом, выявления его внутренних и внешних закономерностей. Принцип метода —

установление исторического тождества и различие форм и звуков языка. Важнейшие приемы: приемы внутренней реконструкции и хронологизации, культурно-исторической интерпретации, прием текстологии.

*Сопоставительный метод.* В данном случае в отличие от двух ранее перечисленных, исторический аспект не играет никакой роли: сопоставляться могут как родственные, так и неродственные языки. Сопоставительное изучение языков привело к созданию двуязычных словарей и всеобщей грамматики. Сопоставительный метод – это система приемов и методики анализа, используемая для выявления общего и особенного в сравниваемых языках, выяснение сходства и различия языков в связи с культурными контактами. Основные приемы сопоставительного изучения языков:

- установление основания сопоставления – это определение предмета сопоставления, его характера, типов сопоставительного сходства и различия: 1) прием языкового сопоставления состоит в том, что основой сопоставления выступает какой-то один язык; 2) прием признакового сопоставления – основанием сопоставления избирается какое-либо явление определенного языка, признаки этого явления;
- сопоставительная интерпретация – осуществляется при помощи методики параллельного изучения, структурной интерпретации, в том числе типологической характеристики, и стилистической интерпретации. Важным моментом сопоставительного изучения языков является определение принципов и методики интерпретации сравниваемого материала двух или нескольких языков;
- типологическая характеристика – выяснение принципов соединения мысли и материала речи в языковой форме.

Неоспоримо значение сопоставительной лингвистики и сопоставительного метода для теории и практики перевода, в том числе и машинного. В современном языкознании сопоставительный метод востребован и актуален.

### **References:**

1. Isaev ESh. *On the possible ways of applying the comparative method for the study of Slavic and Germanic languages: Abstract thesis. ... cand. philol. sciences.* 1999.
2. Zurov AM. *Comparative method in the study and teaching of foreign languages: Bulletin Nizhny Novgorod University, 2012, No. 1(2); 369-373.*

**Olesya V. Savenko,**  
Lecturer,  
Termez State University;

**Oksana V. Savenko,**  
Lecturer,  
Termez State University

## **Role of Science Fiction in Developing Science, Forming Future and Young Generation**

**Key words:** *concept of "future"; Science fiction; "metathema" of literature; the term "robotics"; "Psychohistory"; "inner space"; "Mathematical" restrictions; "Mystical mathematics"; people are the engines of progress.*

**Annotation:** *this article discusses the relationship between science and literature. The importance of the topic of the "future" for scientific literature and the interest of the modern reader in science fiction are explained; it is pointed out that the work of science fiction writers is very similar to the*

*work of mathematicians. It also explains that science fiction leads science, shows it new directions and illuminates the paths to the unknown with an inspired take-off of fantasy.*

В современной литературе возникло и окрепло направление научной фантастики, которое призвано выразить неиссякаемое стремление людей заглянуть за горизонты познания, понять будущее и как-то спланировать его. В науке это называется принципом опережающего отражения.

Для научной фантастики, где происходит сплав реальности и фантазии, чрезвычайно важной является тема будущего, поэтому некоторые писатели были настолько впечатлены этим обстоятельством, что объявили понятие «будущее» конституирующим сам жанр научной фантастики.

Русский писатель-фантаст, Дмитрий Александрович Биленкин считает, что научная фантастика, сформировавшаяся в XIX-XX веках, ввела тему будущего в число основных "метатем" литературы, и эта "метатема" отличает научную фантастику от других видов фантастической литературы, таких как фантастика романтизма (3).

В литературе и искусстве тема будущего возникает связи с темой развития, и она становится интересной так, как именно в период формирования научной фантастики для человека стал наглядным факт прогресса. Ведь в фантастике выдвинуты смелые и, что самое главное, верные догадки о будущих технологиях и событиях. Этому мнению придерживается и Сергей Иванович Павлов, классик современной научной фантастики, который определяет научную фантастику как «литературу новаторских представлений о грядущем, основанных на достижениях современной цивилизации» (4).

Литература, в плане технологий и научных достижений всегда на шаг впереди. Писатели фантазируют, а ученые через некоторое время это материализуют. В наше время, например, сложно представить современный мир без технологий. То, о чем писатели мечтали и писали десятки лет назад, сейчас уже стало реальностью. Многие компании, такие как Microsoft, Apple, Google, работают над выпуском и совершенствованием компьютеров и других гаджетов, робототехники и проектов искусственного интеллекта.

Примером может быть роман Эрнеста Клайна «Первому игроку приготовиться». Автор выбрал тему, которая сейчас постепенно проникает в современное общество. Компьютерные игры постепенно становятся менее популярными, поскольку появляются специальные очки, которые могут сделать любые геймерские проекты максимально реальными. И несмотря на то что это дорогое удовольствие, но оно уже популярное. Эрнест Клайн рассказывает о недалеком будущем, 2044 г. Глубокий мировой кризис вызвала голод и безработицу во многих странах. Единственным утешением для человечества является OASIS (ОАЗИС) – виртуальный мир, в котором нет никаких ограничений. Вейд Воттс проводит много времени в игре, чтобы спрятаться от мрачной реальности. Его интерес к проекту усиливается после того, как основатель оазиса завещает все свое наследство игроку, который найдет три ключа, спрятанные в виртуальном мире. Но есть проблема – победитель будет только один, а соревнуются люди со всего мира. Как видим литература в плане технологий всегда на шаг впереди – то, о чем фантазируют писатели, ученые через некоторое время материализуют.

Надо отметить, что читатели больше всего ценят в научной фантастике как возможность окунуться в них с головой, так и вызываемый ими размышления — ведь у отдельных авторов вполне можно чему-то научиться. Многим писателям удаются достоверно изобразить будущее благодаря углублённым научным знаниям.

Айзек Азимов, выдающийся писатель-фантаст, выдуманные миры которого завораживали не одно поколение читателей, был инженер, биохимиком, преподавал на медицинском факультете Бостонского Университета. Произведения этого писателя во многом отражают его склад ума, многочисленные исследования, богатый опыт работы над научно-популярными произведениями. Это видно в проработке образов роботов в сборнике «Я, робот», где они изображены автором не как бездумная сила, что хочет уничтожить человечество, а как разумные создания со своей логикой и мотивами. Роботы Азимова помогают людям, иногда даже служат моральными ориентирами. Хотя, по сложившейся в среде фантастов традиции до Азимова произведения о роботах рассказывали о восстании искусственного интеллекта и о бунтах, направленных против людей. А после выхода первых рассказов Айзека Азимова роботы в литературе становятся более дружелюбными. Писателю также приписывают внедрение в английский язык термина *robotics* («робототехника»), который в дальнейшем плотно укоренился в научных кругах.

Не менее интересен цикл Айзека Азимова «Академия». Здесь мы знакомимся со вторым словом, которое также приписывают Азимову — «психоистория». Загадочная наука, предсказывающая будущее с математической точностью на основе строгих научных методов.

В этом произведении математик Гэри Сэлдон обращается к науке психоистории, чтобы проанализировать вероятные будущие события, которые ждут Галактическую империю. Он прогнозирует, что космическое государство ждёт упадок и гибель в течение ближайших пятисот лет, и процесс этот уже не остановить — Империя на тридцать тысяч лет падёт в период варварства. С холодной расчётливостью истинного учёного Сэлдон начинает готовить своих последователей, которым предстоит сохранить знания и другое наследие человечества в Галактической энциклопедии.

Но действия Сэлдона и его приверженцев даже с их космическим размахом кажутся детской забавой на фоне организации «Вечность». Местные математики научились рассчитывать вероятности во временном потоке, что позволяет не только видеть будущее планеты на многие тысячи и десятки тысяч лет, но и корректировать его, путешествуя во времени. Рационально и не испытывая никаких сожалений, Вечные меняют поток времени раз за разом, устраняя из хронологии военные конфликты, техногенные катастрофы, эпидемии и тому подобные потрясения.

Труд писателей научной фантастики очень похож на труд математиков, потому, что и те, и другие выдвигают гипотезу, пусть даже абсолютно бесполезную. После пытаются логически доказывать эту гипотезу, или, выражаясь языком фантастов – построить целый мир на базе теории этой гипотезы. Причем этот мир должен быть «полным».

Для математиков эти «миры» никогда не будут полными, используя в качестве доказательства теоремы Геделя, которые гласят, что замкнутой системе («мире») обязательно найдется утверждение, которое невозможно не доказать ни опровергнуть в этой системе.

Писателям - фантастам не нужно придерживаться «математических» ограничений. Им просто нужно строить миры – целые, многомерные, невероятные. Они используют математические знания в зависимости от знания предмета и личных предпочтений.

Помимо Айзека Азимова, использовавшего свои знания в математике, были и другие авторы, такие как Эдвин Эббот в произведении «Плосковии», Льюиса Кэрролла – «Зазеркалье», Руди Рюкер и его произведения.

Руди Рюкер – американский писатель-фантаст, математик, учёный. Первая книга этого писателя – «Геометрия, относительность и четвертое измерение», посвящена изучению четвертого измерения. В своем романе «Пространственные бублики» автор описывает конфликт человечества с машинами, закончившегося в результате полной победы компьютеров, и которые в результате получили полный контроль над повседневной жизнью людей.

«Белый свет» – роман, который не оставит равнодушным никого. В нем повествуется история математика из захолустного колледжа, попавшего в потусторонний мир и его жизни там.

В трилогии Руди Рюкера, состоящей из романов «Белый свет, или Что такое проблема континуума по Кантору?» (1980), «Сексуальная сфера» (1983) и «Секрет жизни» (1985), сопоставляется макрокосмос иных измерений с «внутренним космосом» человеческой личности, а жизнь после смерти – с почти «нереальными» сексуальными фантазиями. Сам автор характеризует эти романы так: «Первый представляет собой попытку пересказать традиционный роман-воспоминание героя о его переживаниях, связанных с переходным возрастом, на языке не менее традиционных, квазиреальных докладах о контактах с НЛО. Второй, если заглянуть под научно-фантастический покров, – это не что иное, как описание моей научной деятельности в Дженисео. Роман можно даже считать реалистическим – если вы хотя бы на мгновение можете допустить, что я вел в американском университете курс некоей „мистической математики“. Наконец, третий роман посвящен Гейдельбергу, знакомому мне не понаслышке, – хотя в повествование и включены домысленные мною „высшие измерения“ и ядерный терроризм, приводящий к глобальной катастрофе» (5).

Научная фантастика ведёт науку за собой, показывает ей новые направления и освещает пути в неведомое вдохновенным взлетом фантазии. Ведь литература может показать читателям другой мир. Она может взять нас туда, где мы никогда не были. А посетив хоть раз другие миры, читатели уже не смогут быть полностью довольны миром, в котором выросли. И это хорошо, такие недовольные люди являются двигателями прогресса — именно они могут изменять и улучшать свои миры, делать их лучше, делать их другими.

### **References:**

1. *Asimov I. Academy. Moscow, 2008.*
2. *Asimov I. I, Robot. Moscow, 2019.*
3. *Bilenkin D. Realism of fiction: Collection of science fiction. Vol. 32. Moscow, 1988; 184-204.*
4. *Pavlov S. It's time to agree on terms: In the world of fiction. Moscow; 157.*
5. *Rucker R. White Light. Moscow, 2003.*
6. *Kline E. Prepare Your First Player. Moscow, 2013.*



*E.S. Sergeeva,  
Lecturer,  
Chirchik State Pedagogical Institute;*

*N.F. Shagiya,  
Lecturer,  
Chirchik State Pedagogical Institute*

### **Analysis of Artistic Field in Modern Literature Lesson**

**Key concepts:** *artistic space, topos, locus, local text, city text, St. Peterburg text, Tashkent text, hypertext, supertext, chronotope.*

**Annotation:** *in this article is considered the structure of the artistic space in modern literature and also take an important place such notion, as "urban text", which have its own history of origin and development.*

Понятие "пространство" в наше время употребляется достаточно широко. Мы говорим не только о географическом, но и об экономическом, политическом, демократическом, социальном и даже духовном пространстве.

Для понимания особенностей этой проблемы в литературе большое значение имеет статья Д.С. Лихачева "Внутренний мир художественного произведения", где высказана мысль, что "каждое художественное произведение (если оно только художественное!) отражает мир действительности в своих творческих ракурсах, имеет "свои собственные взаимосвязанные закономерности, собственные измерения и собственный смысл, как система", в частности, "писатель создает определенное пространство, в котором происходит действие". Подход к художественному произведению как к особой системе, построенной по своим законам, подводит к мысли о существовании такого же единого и специфического художественного мира писателя, который складывается на основе соединения отдельных произведений и характеризуется "оригинальным и неповторимым видением вещей и духовных феноменов, запечатленных словесно".

Художественный мир – это некое идеальное образование, продукт творческого воображения художника, представляющее, однако, более или менее условную модель мира реального. Как писал В.Ф.Асмус, «у автора может быть могучая фантазия /.../, но как бы ни была велика сила его воображения, то, что изображено в его произведении, должно быть для читателя пусть особой, но все же реальностью» (1, р. 56).

Топос – одно из понятий, вошедших в литературоведение сравнительно недавно. Возможно, именно это обуславливает некоторую размытость, неясность в его определении. Наша – задача проанализировать теоретико-литературные работы по данному вопросу и определить, какой смысл вкладывают современные литературоведы в этот термин.

Ещё в античности к понятию «топос» обратился Аристотель, который, понимая его достаточно широко, использовал в «Физике», «Топике» и «Риторике».

Проблема функционирования этого понятия в литературе была поставлена в книге Э.Р. Курциуса «Европейская литература и средневековье» (1948), который определял топосы как способы оформления целых комплексов, связанных с типическими ситуациями. Курциус

обратил внимание на то, что топосу присущ формальный характер, чаще всего соответствует определённое словесное оформление (2, р. 264). Это можно считать точкой отсчёта бытования данного термина в литературоведении.

Е.В. Хализев называет топосы структурами универсальными, надвременными, статичными (3, р. 246).

А.М. Панченко обращает внимание на то, что в топосах «нераздельно слиты аспект поэтический и аспект нравственный», и допускает, что «следует говорить не просто о топике, а о национальной аксиоматике» (4, р. 246).

В этом значении топика наиболее широко представлена в тех художественных системах, которые предпочитают традицию, а не новизну (например, фольклор, древнерусская литература).

Ю.М. Лотман определяет данное понятие как «пространственный континуум текста, в котором отображается мир объекта» (5, р. 280). А.А. Булгакова называет отличительными чертами топоса системность, зависимость от стадии развития искусства, мировоззрения эпохи, индивидуальных творческих позиций (6, р. 33). От того, как располагаются в произведении топосы, зависит выражение идеологических и ценностных взглядов автора.

В настоящее время в литературоведческой науке сложились два основных значения понятия «топос»: 1) это «общее место», набор устойчивых речевых формул, а также общих проблем и сюжетов, характерных для национальной литературы; 2) значимое для художественного текста «место разворачивания смыслов», которое может коррелировать с каким-либо фрагментом реального пространства, как правило, открытым.

Пространство принадлежит к числу субстанциальных категорий структуры художественного мира писателя. Отдельные черты этой категории могут определяться особенностями культуры, художественного направления. Другие – рождаются индивидуальным сознанием, типом художественного мышления. Но чем большим творческим потенциалом обладает писатель, чем крупнее его талант, тем оригинальней, наполненной более глубокими и разнообразными смыслами предстает моделируемая им картина. Результатом этого становятся особые ментальные пространства – к ним можно отнести Петербург Достоевского, Москву Л. Толстого, Москву Булгакова, – в которых ярко выразились субъективные представления об окружающем пространственном мире (7, р. 103). Но даже и не сложившись в такие семантически устойчивые образования, пространственные картины могут являться своеобразным ключом к пониманию мира писателя.

В нашей работе объектами научного исследования выступает роман А. Волоса «Возвращение в Панджруд» и роман Л. Соловьева «Повесть о Ходже Насреддине».

И в первом и во втором произведении Бухара выступает как топос, для которого характерны общие проблемы и сюжеты.

Образ любого города, имеющего свою древнюю историю, запечатлевается в искусстве своеобразием и красотой монументальных форм. Благодаря определенным этническим, природным и архитектурным особенностям город всегда имеет свой лик, свою жизненную

энергию, зависящую от множества разнообразных составляющих конкретного исторического периода. Соединение всех этих элементов в одно единое целое создает осязаемое пространство реально-зримого образа города по принципу живого организма – со своим характером, мироощущением, религиозной принадлежностью, языком и глубокими традициями. Художественная литература вбирает в себя эти особенности характера и создает некий пласт речи, способный вербально передать точную характеристику топонимического пространства и вызвать у читателя психологическое ощущение верности изображаемого.

Город имеет свой язык. Он говорит нам своими улицами, площадями, водами, садами, зданиями, памятниками, людьми, историей, идеями и может быть понят как своего рода разнородный текст, которому приписывается некий общий смысл, на основании которого может быть реконструирована определенная система знаков, реализуемая в тексте.

Также, мы рассматриваем Бухару, как кладись восточной культуры, отправной точкой фольклорной традиции, связанной с образом Ходжа Насреддина. Полулегендарный народный мудрец, живший в XIII столетии; основу этой книги и составляют около 300 забавных происшествий из жизни Ходжа Насреддина, дошедших до нашего времени. Топос Бухары в книге Соловьева сохранил традиционную смесь, где в состав топики включаются типы эмоциональной настроенности (возвышенное, трагическое, смех и т. п.), нравственно-философские проблемы (добро и зло, истина и красота), “вечные темы”, сопряженные с мифопоэтическими смыслами, и, наконец, арсенал художественных форм.

Длинная дорога от Бухары до Панджруда, описанная в романе А.Волоса, предстает нам как живая картина восточного мира, особенно если идти по ней предстоит слепому старику. Счастье, что его ведет мальчик-поводырь. Шаг за шагом преодолевают они назначенный им путь, и шаг за шагом становится ясно, что не мальчик зряч, а старик; и не поводырь ведет слепого, а слепой-поводыря, мало-помалу раскрывая перед ним тайны жизни. Главный герой романа – великий таджикско-персидский поэт Мухаммад Рудаки. Андрею Волосу удалось создать выпуклый, яркий образ, наделенный неповторимыми чертами живого человека.

Элементы городского пространства, события и персонажи истории и текущей жизни города, различные группы населения – все это Андрей Волос наделил определенными смыслами и оценками, из которых одни подвижны и сиюминутны, а другие устойчивы и долговечны.

В рассматриваемых нами романах Л. Соловьева и А. Волоса жанровая структура разная и соответственно тип героя различен: Ходжа Насреддин – это комедийный персонаж, а трагическая история таджикского поэта Рудаки имеет реальную историческую основу. Однако эти произведения объединяет общий принцип направленности пространственной топографии и характер пространственной протяженности. Образ пути, дороги создает пространственную горизонталь, в которой происходит смена внешних черт местности, а также смена персонажей, окружающих основного героя. В обоих произведениях отсутствует вещественная наполненность горизонтального пространства, то есть, подробнейших описаний местности, в которую попадают герои, нет, но есть отдельные штрихи, эмоционально-индивидуальное восприятие, а также социальная характеристика героя и общества. Возникающее в этой связи плоскостное пространство имеет горизонтальную и вертикальную направленность, то есть разворачивается не только вдаль, по горизонтали, но и по вертикали. В смысловом отношении «вертикаль-горизонталь» в художественном тексте может выстроить целый ряд оппозиций:

верх – низ, ад – рай, тьма – свет, внешнее – внутреннее. Топос открытого пространства в этих романах представлен в виде дороги по степи, перемещение от одного населенного пункта к другому. Кроме того, перед нами возникает пространство мусульманского востока со своими яркими этническими деталями, представленными и в своей конкретике, и в ореоле легенды, мифа.

«Возвращение в Панджруд» — это особый взгляд на культуру Востока. Трудно, не будучи специалистом по истории Востока, судить о достоверности персидской истории в изложении Волоса. В коротком послесловии к роману он пишет: «Поскольку автор ставил перед собой задачи преимущественно художественного характера, роман „Возвращение в Панджруд“ ни в коей мере не может претендовать на роль научного исследования, результатом которого является новая информация, достоверная с фактологической точки зрения. Добиваясь убедительности реконструкций давно минувшего в глазах современного читателя, автор руководствовался в первую очередь принципом актуализма — в самом широком его толковании, то есть, полагая, что главные чувства, желания и чаяния людей на протяжении многих веков остаются неизменными» (8).

Автор насыщает приметами культуры — персидской, суфийской — мир вокруг своего героя, прозу вокруг фигуры поэта. Здесь уже не просто характеризуется конкретное пространство, но создается особый язык литературного произведения, в котором существенную роль играют специфические приметы древнего мусульманского мира. А. Наринская нашла четкое определение структуры этого романа – он создан по принципу персидского ковра: «множество элементов складывается в узор, и общий орнамент важнее, чем каждая отдельная виньетка» (9).

«Повесть о Ходже Насреддине» - имя Ходжи Насреддина связано с общей фольклорной культурой Бухары, идущей от низов. Эмир боится острого словца, песни, которую может сочинить герой, и которая обладает необыкновенно сильной мерой воздействия на массы. В пространстве всего произведения нередко произносится фраза: «Это достойно самого Ходжи Насреддина». Таким образом, обыкновенные слова могут обнажить нежелательную для «верхов» сущность жизни, правду, тщательно скрытую во всей иерархической системе власти.

Как герой, Ходжа Насреддин является оптимистом, он может выходить из любой ситуации победителем с помощью слова. Виртуозно владея искусством общения, он нейтрализует любое своё поражение. Мы видим лишь минутную печаль, охватившую его у развалин родного дома в Бухаре, а потом дерзкий и решительный вызов «верхам»: «Ничего! Меня еще не забыли в Бухаре, меня знают и помнят в Бухаре, и мы сумеем найти здесь друзей! И теперь уж мы сочиним про эмира такую песню, что он лопнет от злости на своем троне, и его вонючие кишки прилипнут к разукрашенным стенам дворца! Вперед, мой верный ишак, вперед!»

Бытовые приключения Ходжи Насреддина в Бухаре четко вырисовывают социальную структуру города, в которой есть сильные, имущие, и бессильные, забытые нуждой: народ облагается непомерными налогами по самым разнообразным поводам, «ни один житель не может даже чихнуть, без того чтобы не уплатить за это в казну»; содержание многочисленной стражи, поддерживающей законную власть, «доверено» простому люду как обязанность, каждый третий житель Бухары является должником ростовщика Джафара, и весь город наводнен шпионами и провокаторами, ищущими Насреддина. Иерархический принцип

построения государства требует подобострастного подчинения вышестоящим и односторонней направленности существующих законов – всегда прав оказывается тот, кто находится выше по статусу. В действиях Ходжи Насреддина выражается нарушение этих незыблемых принципов и вызов существующему порядку.

Таким образом, понятие «топос» в литературоведении не является однозначным. Необходимо отметить, что в настоящее время литературоведческое понятие топоса приобрело дополнительное значение и может помимо общих сюжетов, проблем, речевых формул, присущих национальной литературе, обозначать элемент художественного пространства текста. Художественное пространство концептуально, отражает ведущие идеи творчества писателя, систему его ценностей. Это обусловлено особенностями авторского видения, которое характеризуется равным вниманием и к герою, и к окружающему его пространственному миру.

### **References:**

1. *Asmus VF. Questions of the theory and history of aesthetics. Moscow, 1968; 56.*
2. *Makhov AE. Topos: Poetics: a dictionary of relevant terms and concepts. Moscow, 2008; 358.*
3. *Halizev EV. Theory of Literature: Textbook. Moscow, 2002; 437.*
4. *Panchenko AM. Topeka and cultural distance: Historical poetics. The results and prospects of the study. Moscow, 1986; 335.*
5. *Lotman YuM. The structure of the literary text. Moscow, 1970.*
6. *Bulgakova AA. Topics in the literary process: allowance. Grodno, 2008; 107.*
7. *Representations of real and imaginary space: Questions of psychology, 1986, No. 3; 103.*
8. *Volos A. Return to Panjrud. Moscow, 2013. [Internet] Available from: <http://maxima-library.org> <http://www.litres.ru>*
9. *Narinskaya A. About "Return to Panjrud" by Andrey Volos. [Internet] Available from: <http://www.kommersant.ru/doc/2353193>*

**Kurbanoi, Khudaymuratova,**  
Lecturer,  
Termez State University;

**Bakhtigul Zh. Ilyasova,**  
Lecturer,  
Karakalpak State Pedagogical Institute

### **Terminology Role**

**Key words:** *terminology, terms, technical specifications, the use of terms, the meaning of the study of terms.*

**Annotation:** *this article addresses issues related to the application of terms in various fields.*

Die Qualität der Terminologie bestimmt zu einem wesentlichen Teil die Qualität eines Fachtexts, sei es ein Originaltext oder eine Übersetzung. Denn dessen Klarheit und Verständlichkeit hängt weitgehend von der darin verwendeten Terminologie ab. Daher ist die Terminologie für die Kommunikation und die Wissensvermittlung von massgeblicher Bedeutung. Redakteurinnen, Übersetzer, Dolmetscherinnen, Juristen, Kommunikationsfachleute, Wissenschaftlerinnen, Techniker usw. haben tagtäglich mit Terminologie zu tun.

Terminologiearbeit umfasst auch die Extraktion von Terminologie aus Texten sowie die Einarbeitung von Terminologie in Texte und kann sich auf eine Sprache oder auf mehrere Sprachen, auf ein Fachgebiet oder auf mehrere Fachgebiete erstrecken.

Ziel der Terminologiearbeit ist es, die Terminologie einzelner Fachgebiete in einer oder mehreren Sprachen zu sammeln, zu prüfen und bereitzustellen. Existierende Fachwörter werden aufgezeichnet, neue bei Bedarf festgelegt.

Wir unterscheiden folgende Formen der Terminologiearbeit:

- einzelsprachlich – mehrsprachig (übersetzungsbezogen)
- fachbezogen – fachgebietsübergreifend
- punktuell – systematisch (textbezogen/fachgebietsbezogen)
- deskriptiv – präskriptiv/normend

Die punktuelle Terminologiearbeit dient zur Lösung eines aktuellen terminologischen Problems. Meist handelt es sich um die Klärung von Benennungen, Neologismen oder fachsprachlichen Wendungen, die (noch) nicht in Wörterbüchern enthalten sind, oder es werden Äquivalente gesucht bzw. ungesicherte Äquivalente von Benennungen überprüft.

Die punktuelle Terminologiearbeit geschieht meist unter Zeitdruck und mit einem relativ hohen Aufwand und erzielt nicht immer zufriedenstellende Resultate. Es besteht ein relativ hohes Fehlerrisiko.

Systematische, textbezogene Untersuchung stellt eine vorbereitende terminologische Untersuchung bei der Übersetzung umfangreicher Fachtexte dar. Der Text sollte sich auf ein einheitliches Fachgebiet konzentrieren, damit eine mehrfache punktuelle Untersuchung vermieden wird. Sind mehrere Texte eines Fachgebiets zu erwarten, sollte man sich eventuell für eine sachgebietsbezogene Terminologiearbeit entscheiden.

Im Vergleich zur punktuellen Terminologiearbeit werden in sachbezogenen Untersuchungen auch Nachbarbegriffe bearbeitet, die Arbeitsvorbereitung und Einarbeitung fallen nur einmal an, Quellen werden rationell genutzt und Sachgebietsexperten rationell eingesetzt. Es entsteht eine umfassende und vollständige Terminologiesammlung eines Gebiets.

**Terminologienormung, terminologische Normung:** Normung von Begriffen und ihren Benennungen sowie von Begriffssystemen durch autorisierte und dafür fachlich, sprachlich und methodisch qualifizierte Gremien mit dem Ziel, terminologische Festlegungen in Normen zu schaffen

**Terminologieplanung:** Maßnahmen, die darauf abzielen, die Terminologie eines Fachgebietes zu entwickeln, zu verbessern, umzusetzen und zu verbreiten

**Terminologische Festlegung:** verbindliches Vereinbaren von Begriffen und ihren Benennungen sowie das Ergebnis dieses Prozesses

**Terminologische Grundsatznormung:** Normung von Grundsätzen und Richtlinien für die Terminologiearbeit

Terminologiearbeit wird in den folgenden Arbeitsfeldern eingesetzt:

- **In der Wirtschaft** wird firmenspezifisches Terminologiemanagement immer wichtiger durch Outsourcing von Übersetzungsleistung. Oft ist jedoch eine Argumentation für den Nutzen der



Terminologie notwendig. Der elektronische Handel und das elektronische Beschaffungswesen erfordern den Einsatz von terminologischen Methoden und Werkzeugen. Es bestehen neue Anwendungsbereiche wie z. B. die elektronische Warenklassifikation.

- **Zur (Fach-)Wörterbuchproduktion** werden meist lexikographische Methoden und eine spezifische Konzeption von Terminologiesystemen für die Fachwörterbuchproduktion eingesetzt, z. B. bei CATS und Electronic Publishing Partners (Arcolada).
- **Im Übersetzungswesen** (in Sprachendiensten, Übersetzungsbüros und bei EinzelübersetzerInnen) wird professionelle Terminologiearbeit eingesetzt. Dazu gibt es eine Vielzahl an Terminologiewerkzeugen.
- **Die Dolmetscherbranche** wurde in diesem Bereich vernachlässigt. Hier findet Terminologiearbeit oft nur im Rahmen der Vorbereitung auf einen Dolmetscheinsatz statt.
- **In der Lokalisierung** finden Übersetzungs- und Terminologiewerkzeuge zunehmend Einsatz. In dieser Hinsicht besteht eine extreme Notwendigkeit an einer konsistenten Terminologie(verwaltung) mit Einbezug in den gesamten Prozess. Auch für die technische Redaktion (als Teil des Lokalisierungsprozesses) sind professionelle Methoden der Terminologiearbeit notwendig.

Terminologiearbeit besteht – vereinfacht dargestellt – aus folgenden Schritten:

Was nützt Terminologiearbeit?

Durch konsequente Terminologiearbeit werden Ihre Übersetzungen schneller fertig, denn es werden aufwändige Korrekturen der Terminologie nach Abschluss des Übersetzungsprojekts vermieden. Es entfallen zeitaufwändige Terminologierecherchen während des Übersetzens. Durch konsequente Terminologiearbeit wird die Produktivität Ihrer Übersetzer gesteigert, denn es entfallen zeitaufwändige Terminologierecherchen während des Übersetzens. Es können Fachbegriffe während des Übersetzens per Knopfdruck direkt aus dem Terminologieprogramm in die aktuelle Übersetzung übernommen werden. Durch konsequente Terminologiearbeit wird die Qualität Ihrer Übersetzungen gesteigert, denn die Einheitlichkeit der Übersetzungen wird unterstützt, besonders wenn ein größeres Projekt im Team erledigt wird. Das gesamte Übersetzungsprojekt kann automatisch auf terminologische Konsistenz überprüft werden. Es gibt einen breiten Diskurs darüber, wie indigene Völker korrekt zu bezeichnen sind. Deshalb soll an dieser Stelle ein Überblick über die Terminologie gegeben werden, um so zu erklären, warum Survival International bewusst diese oder jene Bezeichnung verwendet.

Survival ist sich darüber im Klaren, dass alle Begriffe problematisch sind und für jedes einzelne Wort rechtmäßige Einwände geltend gemacht werden können. In jeder Sprache versuchen wir den Begriff zu verwenden, der jeweils am besten von der Allgemeinheit verstanden wird und die Eigenbenennungen nicht verletzt.

Viele Firmen haben eine Terminologie aufgebaut, um durch eine Standardisierung der Texte die Kosten zu senken und die Dokumentations- und Übersetzungsqualität zu erhöhen. Stimmt aber die Vorstellung, dass eine Terminologie zu haben, quasi zwangsläufig zu einer hohen Qualität führt? Die Praxis zeigt ein anderes Bild.

Es gibt keine Allzweck-Terminologie. Welche Termini man braucht und mit welchen Zusatzinformationen man sie ausstattet, hängt immer vom Einsatzzweck ab. Wenn also für einen spezifischen Einsatz (z. B. die Vereinheitlichung von Produktbezeichnungen in einer Online-Produktdatenbank) die entsprechenden Einträge und Attribute nicht aktuell sind, dann ist die Wirksamkeit der Terminologie eingeschränkt.

Wie drückt sich das für Autoren und Übersetzer konkret aus? Für Autoren ist es zuerst wichtig, dass das Terminologieverwaltungssystem (TVS) alle Einträge erfasst, die sie für ihre tägliche Redaktionsarbeit benötigen. Sind wesentliche Fachbegriffe, Produkt- oder Funktionsnamen nicht vorhanden, dann ist die Tür für einen Wildwuchs an neuen Benennungen und Synonymen offen. Die Praxis liefert immer wieder solche Beispiele bei Firmen, die bereits eine zentrale Terminologie pflegen. Das ist insbesondere im Hinblick auf die modulare Erstellung von Dokumentationen oder auf den Einsatz von Translation Memories von Bedeutung.

Ähnliches gilt für Konstrukteure oder Softwareentwickler, die Produktkomponenten oder Funktionen neu benennen, wenn sich dafür im TVS keine Vorgabe findet. Angaben zum Status, zum Einsatzbereich (Marketingtexte, Visualisierungstexte...) oder zur Verwendung (erlaubt bzw. verboten) sind für Autoren wichtig, da sie sonst nicht in der Lage sind, zwischen Alternativen zu entscheiden.

Weil Autoren Produkte beschreiben, haben sie aufgrund ihres Wissens oft weniger Probleme mit dem Verständnis einzelner Begriffe. Für Übersetzer ist dies nicht der Fall. Der Auftraggeber erwartet von ihnen, dass sie die Inhalte exakt verstehen und ohne Verzerrung in die eigene Sprache übertragen. Dabei müssen sich Übersetzer im Alltag ständig mit Synonymen, unpräzisen Ausdrücken, uneinheitlichen Schreibweisen und Homonymen (ein Wort, mehrere Bedeutungen) auseinandersetzen. Hier sollen gut gepflegte Zusatzinformationen etwaige Fragen gleich für alle Fremdsprachen beantworten. Dabei ist auch auf die Qualität der Informationen und Definitionen zu achten, denn nicht alle Definitionen sind hilfreich formuliert.

Für die Sicherung der Übersetzungsqualität muss die Terminologie alle Termini beinhalten, die übersetzungsrelevant sind. Das ist deswegen wichtig, weil nicht jeder Übersetzer standard-mäßig die neue Terminologie zum Übersetzungsprojekt extrahiert. Übersetzungsprojekte betreffen aber quasi per Definition neue Produkte oder Merkmale. Sie enthalten also oft Termini, die bisher nicht definiert wurden. Wie wirksam ist eine Terminologiekontrolle, die nur zwei Drittel der Einträge in einem Dokument prüft? Dazu gehören auch Termini, die aus dem Blickwinkel des Autors nicht so wichtig sind, weil "selbstverständlich". Es sind Wörter für die die Fremdsprache(n) mehrere Äquivalente kennen.

Ein Beispiel dafür ist das Wort "**Bedienungsanleitung**" wird ins Usbekische als

- "*foydalanuvchi qo'llanmasi*"
- "*foydalanish uchun ko'rsatma*"
- "*foydalanuvchiga yo'l-yo'riq*"
- "*qo'llash instruksiyasi*" usw.

Neben inhaltlichen und sprachlichen Kriterien spielen auch datentechnische Kriterien für die Zuverlässigkeit der Terminologiarbeit eine Rolle. Heute ist die Arbeit der Autoren und Übersetzer ohne softwaregestützte Prüflösungen für die Terminologiekontrolle kaum vorstellbar. Aber was ist, wenn die eingesetzte Software die Terminologie nicht erkennt, die Wörterbücher meistens in der Grundform im Singular erfassen? Schließlich kommen in Texten oft ganz andere Formen vor als in der Terminologiedatenbank. Viele Terminologieprogramme können zwar bereits einige Wortformen wie Pluralformen erkennen. Bei 30 oder mehr regelmäßig eingesetzten Sprachen wird diese Erkennung schon schwieriger.

Wenn also komplexe oder unregelmäßige Varianten in Dokumentationen vorkommen, dann muss man manchmal entgegen aller Regeln diese Formen als alternative Terminologieeinträge erfassen, etwa bei "Zimmermann - Zimmerleute" im Deutschen.

Darüber hinaus kommen Einzelwörter in Komposita vor oder haben unterschiedliche Schreibweisen. Wenn "Logikeinheit" als "Logik-Einheit", "LOGIKEINHEIT" oder "logische Einheit" erscheint, ist dann sichergestellt, dass die eingesetzte Software die korrekte Verwendung der Terminologie immer noch prüft?

### **References:**

1. Burger H. *Phraseologie: Eine Einführung am Beispiel des Deutschen*. Berlin, 2007.
2. Burger H. *Buhofer, Annelies; Sialm, Ambros: Handbuch der Phraseologie*. Berlin, 1982.
3. Burger H. *Buhofer, Annelies; Sialm, Ambros: Handbuch der Phraseologie*. Berlin, 1982.
4. Duden, B. *Redewendungen. Wörterbuch der deutschen Idiomatik*. Mannheim: Dudenverlag, 2002.
5. Fleischer W. *Phraseologie der deutschen Gegenwartssprache*. Tübingen, 1997; 44.

**Madina N. Musabekova,**  
Lecturer,  
Chirchik State Pedagogical Institute

### **Phraseology as Means of “Gender” Concept**

**Key words:** *ethnic identity, gender, phraseological units, man and woman, lexical components.*

**Annotation:** *this article examines the development of phraseology as a science that explores a variety of problems of semantics, pragmatics, functioning, ethnic identity of phraseology as a sign of culture, as a language means of conceptualizing the world and a means of intercultural communication.*

In the XXI century, one of the major defining areas of research in many Humanities areas of knowledge, especially in ethnolinguistically, was the problem of identifying cognitive, mental-verbal, semiotic, derivational, semantic and pragmatic mechanisms of the formation and development of linguistic picture of the world. In this aspect, the interpretation of national phraseology as an ethno-cultural constant seems to be quite adequate and relevant due to the ethno-linguistic and cultural specificity of this phenomenon.

Analyzing the national specificity of phraseological units with gender lexical components in English and Russian languages, we found that only a small part of such PhU contains realities that are not peculiar to other peoples or peculiar to closely related languages. In this group we have included the following Russian and English PhU:

1) phraseological units, containing proper names, employees for naming men or women, with gender-specific features of character, for example: Лиса Патрикеевна – “characteristic not just a cunning woman, and the crafty beast; Иванушка-дурачок, where Ivanushka - a young man, personifying stupid, frivolous, reckless man”; Баба-яга – “evaluation of evil, quarrelsome, ugly women, which is always ready quarrel and annoy another”; Laugh like little Audry (laugh heartily), Aunt Edna (theatrical with conservative views), Big Bertha (fat woman, fatty), honest Abe (is the president's nickname Abraham Lincoln);

2) phraseological units, the core component of which contains a unique image for a foreign culture, for example: *мартовский кот, кукушкины дети, вольный казак, невестке в отместку, ваш покорный слуга, в девках, раб божий*; Aunt Tabby (is the nickname of a conservative woman, opponent of women's equality), Colonel Blimp (the personification of stagnation, stubbornness, conservatism), and Peter Pan (a man who preserved childish spontaneity and vivid imagination), the Virgin Queen (the nickname of the English Queen Elizabeth I);

3) phraseology, which reflects the features of the lifestyle of men and women in different life periods (childhood, youth, maturity, old age; *a bright young thing (беспутный юнец), sweet seventeen (счастливая девичья пора), an old cat (старая кошка, сварливая старуха), There's many a good tune played on an old fiddle* (“На старой скрипке можно сыграть не одну хорошую мелодию” - about loving, but elderly woman);

4) phraseological units, the images of which are based on the realities known only to one people (the so-called place names, anthroponyms, hydronyms): *рязанская баба* (in the urban environment, the word *баба* was more often perceived as a curse. Рязанская баба is called a grumpy woman, capricious, loud); *Father Thames (старушка Темза), Every Jack has his Jill (Всякому Джеку суждена его Джил)*, etc.

Moral, ethical and aesthetic standards, as well as social and role stereotypes reflected in the language, are very mobile, dynamic and sometimes very contradictory. Consider, for example, the PhU of the English language with “male” gender lexical components. The differential features of these phraseological units are described in detail and subtly in specialized phraseological dictionaries, so the evaluation marking and the specificity of such PhU are of particular interest.

In the study of the phraseological material of Russian and English languages is evident the dual, and sometimes opposite attitudes towards women enshrined verbal. On the one hand-the presence of a large number of language units with a positive connotation and many shades of positive evaluation. Both languages reflect the tradition of respect, glorification of women and their beauty: a woman – embodied femininity, perfection, Holy, angel, noble, soft, caring, sensitive, impeccable, educated, and proud. On the other hand, a woman is the “devil incarnate”, the personification of everything bad, dark, evil: cunning, flattering, scandalous, perverted, envious, rude, nervous, hypocritical, dishonest, evil, selfish, lazy.

There are Proverbs in English that represent a special distribution of gender roles in marriage and in the family, when the happiness of a man depends on the financial situation of his future wife and the marriage is considered in terms of benefits:

*“A man’s best fortune or his worst is a wife” (Самое большое счастье и несчастье мужчины – это его жена); “A fair wife without fortune is a fine house without furniture” (Отличная жена без состояния, как хороший дом без мебели).*

At the same time, a negative attitude toward marriage and the preference for a bachelor way of life is associated in the English linguoculture with negative features of the wife's character, which can be seen in the following proverbs and sayings:

“No lack to lack a wife” (Хочешь иметь проблемы – женись) (перевод наш), «If you would be happy for a week take a wife»; «If you would be happy for a month kill a pig; If you would be happy all your life plants a garden» (Хочешь быть счастлив неделю – женись; месяц – зарежь поросенка; хочешь быть счастлив всю жизнь – посади сад).

Some Proverbs reflect the consumer attitude towards women, when even from the death of his wife, a man can benefit (“gender” criterion of material benefit, material well-being):

“A dead wife’s the best good in a man’s house” (Смерть жены – самое большое счастье в доме мужчины), “The death of wives and the life of sheep make men rich” (Смерть жены и жизнь овцы делает мужчину счастливым), “Every man has two good days with his wife – the day he marries her, and the day he berries her” (У каждого мужчины есть два счастливых дня с женой – день свадьбы и день похорон жены) (Ср.: Дважды женамила бывает: как визбуведут, да как вон понесут!).

The English concept of “Woman” conceptualizes the steady trend to determine the social status of women in terms of their division into married and not married. A young, beautiful and unmarried girl, who has fans who want to take her as a wife, is nominated by PhU *young lady*. A single girl who lives independently, independent of her parents and does not have a friend (a man), is characterized in the space of the concept of “Woman” as *bachelor’s girl* (a bachelor, a lonely girl; a hidden comparison with a man). She is treated with respect because she is able to do without assistance, as this is a relevant quality for a woman in the modern world, characterizing her as a strong and independent person (strength and independence are always evaluated positively in a man).

The particular semantic shade gives the whole FE the lexical components of gender type (for example, English. - *lady, queen*; Rus. - *королева, дама, царевна, принцесса, баба, хозяйка* (social factor). Found that English lexical components of a gender-neutral coloring are often literary. In the Russian phraseological system, among the lexical components with a gender meaning, the colloquial word “баба” and the colloquial “хозяйка” are relevant. In the Russian phraseological system, among the lexical components with gender meaning, the vernacular word “баба” and the colloquial “хозяйка” are relevant. According to the dictionary V.I. Dahl, “баба” - 1) a married woman of the lower classes, especially after the first years when she was young, a young woman, or a widow; 2) “wife” - the peasant will rarely call his wife in the eyes, unless the owner; 3) abusively called a man (*foppish*). In a stable combination of “Баба-Яга” - a fabulous bogeyman, witch, helper of Satan. In some Russian PhU, as well as in proverbs and sayings with the component “баба” is the generalization of its semantics, and such PhU is used to refer to any person, as the component “баба” loses the value of the feminine and can refer to the characteristics of both women and men: “базарная баба” (*fishwife*) - about the scandalous man (gender characteristics of negative qualities, character traits); If the evaluative features stereotypically assigned to the referent - woman are transferred to the referent - man, then often there is a connection of negative emotional evaluations. For example, “to fight like a girl” – “драться как баба”, not to be able to stand up for themselves (projected on the face of the male), i.e. FE with the component of the meaning "female", addressed to the man, are an insult (“gender” sign “inability to fight” is associated with the woman).

The colloquial word composed of PhU gives it a vernacular in nature, so the FE component of the “баба” differ in the stylistic of the English PhU components with the *lady, queen*. This is one of the significant differences of the compared PhU, which reflects the special attitude adopted in each of the



societies to women: in English linguoculture – mostly positive, in Russian – often disrespectful, dismissive, due to the history of the development of these countries and their cultures. In both English and Russian phraseological units, the concept of beauty is also gender-related: it is mainly associated with a woman; in the Russian and English languages, the beauty of women is mainly revealed, not men, and, according to our data, there are more such units in the English phraseology: *beauty queen* (королева красоты), *(as) fine as a Mary queen* («королева мая»), *queen of hearts all society* (поборительница сердец), *queen of glory* (царица небесная), *the queen of love* (богиня любви) рус. – королева красоты, королева сердец.

The specificity of the gender representation of the conceptualization of women in the English language can be considered the fact that only in him are marked with the PhU component of the lady, indicating the woman 1) on the basis of role/status in the family: *the old lady, one's good lady* – жена, супруга; 2) on the basis of comparison of women with mother earth (the harvest festival): *lady of the harvest* – жена урожая, 3) on the basis of social status in society: *the first lady (of the land)* – жена президента. PhU act as a means of updating the concept of “gender” and in the case when verbalize the image of women (not men) in love and friendship: *main queen (steady girl-friend)* – дама сердца. Sometimes through PhU objectifies the meaning of obscene, frivolous behavior of a woman (not typical of a man): *lady of leading virtue* – женщина сомнительной нравственности; *perfect lady* – дама с камелиями.

Thus, the study of the gender-phraseological concept “Woman”, which is fixed in the cultural-verbal memory of an ethnic native speaker, allows us to draw the following conclusions: first, the perception of a woman and her assessment by society affects the formation of national stereotypes, which is reflected in the lexical units, FE and Proverbs and sayings; secondly, in the ideal and negative image, endowed with many negative features, it is possible to trace the dual perception of the image of a woman.

### **References:**

1. Arbatova M. *Female literature as a fact of the viability of domestic feminism: Transfiguration. Russian feminist magazine, 1995, No. 3; 26-27.*
2. Maslennikova EM. *The specifics of the gender-coded artistic image: Bulletin of TvSU, Series "Philology", 2011, No. 4; 70-80.*
3. *Gedanken von Walmach Feminist Translation Strategies: Different or Derived?; 5-6.*
4. Volkov A. *Gender aspect in the context of teaching literary translation: General and Professional Education, 2012, No 2. [Internet] Available from: [http://genproedu.com/paper/2012-02/full\\_013-019.pdf](http://genproedu.com/paper/2012-02/full_013-019.pdf)*
2. *Explanatory dictionary of the living Great Russian language by Vladimir Dahl. St. Petersburg, 1880-1882. [Internet] Available from: <http://www.edudic.ru/dal/698/>*



**Bakhodir Atamirzaev,**  
Masters student,  
Namangan State University;

**Gullola Jumanazarova,**  
Lecturer,  
Namangan State University;

**Muqaddas Valikhanova,**  
English teacher,  
School 17, Namangan

## **Problems of Interpreting Proverbs and Their Uzbek Equivalents**

**Key words:** *proverb, target language, context, meaning, equivalent, fixed expression, translation.*

**Annotation:** *the reason of the study is to analyze the difficulties of translation of proverbs. The translator should know linguistic and non-linguistic features of both languages. By linguistic features we mean those elements which are not conveyed only through words, what is important here is culture. Each proverb conveys specific meanings in a specific context of situation. Therefore, a proverb should be rendered with care to carry the same cultural convention in the original proverb. It is not reasonable to translate a proverb while just looking at the first meaning of its words in a dictionary. Thus I found equivalents of English proverbs in Uzbek.*

### **Introduction**

Proverbs exist in each language. And they have their own special role in language. In Uzbek language there are so many proverbs with special meaning. Sometimes my students ask try to translate proverb word –by-word to make their speech more sensitive, but in that time they face difficulties as their translated version is not proper for context and is not used in target language. This is why I chose this field as my research theme.

Proverbs are fixed expressions that are important in any language because they have meanings that can cover all aspects of life and this is in turn, makes them important elements in people' speech. According to Litovikina (2014), they could carry themes related to woman, professions and occupations, money, love, marriage, divorce, friendship, education and learning, religious and computers.

The study of proverb is called paremiology (from Greek – paromia 'proverb') and can be dated back as far as Aristotle. According to Kindstrand (1978) and Russo (1983) 'the definition of a proverb has caused scholars from many disciplines much chagrin over the centuries. Many attempt at definition have been made from Aristotle to the present time, ranging from philosophical considerations to cut-and-dry lexicographical definitions'.

Meider (1985) has defined the proverb as 'a short, generally known sentence of the folk which contains wisdom, truth, morals and traditional views in a metaphorical, fixed and memorable form and which is handed down from generation to generation'.

### **On the translation of proverbs**

According to Newmark (1988), foreign cultural expression could be ecological, material and social culture. They also contain expressions associated with social organizations, political, religious, artistic, gestures and habits. These cultural expressions can be found in proverbs, collocations, phrasal

verbs and figures of speech including metaphors. Translating cultural texts is not an easy task and translators should be aware of the culture they translate from and the culture they translate to. Proverbs have cultural aspects that cause difficulties to translators.

**Translating** proverbs, the translator should know linguistic and non-linguistic features of both languages. By linguistic features we mean those elements which are not conveyed only through words, what is important here is culture. Each proverb conveys specific meanings in a specific context of situation. Therefore, a proverb should be rendered with care to carry the same cultural convention in the original proverb. It is not reasonable to translate a proverb while just looking at the first meaning of its words in a dictionary.

Mollanazar (2001) emphasized that proverbs cannot be translated literary (word-for-word) and they may sometimes have no natural figurative equivalents in TL. Thus, he proposed two strategies in translating proverbs:

- a) Some similar proverbs can be found in the two languages with more or less similar form, vocabulary and meaning;
- b) Many proverbs may be found in the two languages which have similar meanings and can be applied in some contexts, but they have different form and vocabulary.

Beekman and Callow (2006) suggested three ways to translate a proverb which are as follow:

1. The words following the proverb could be introduced as the meanings of the proverb;
2. It can be replaced with an equivalent local proverb;
3. Its non-figurative meaning could be stated straight forwardly.

Finally, Duff emphasized that if there is not an appropriate equivalent in TL, the translator shouldn't force it into translation. Vinay and Darbelnet believed that the TL equivalents should "replicate the same situation as in the original, whilst using completely different wording". This approach can be used to maintain the stylistic impact of the SL text in the TL text. According to them, an equivalent is the ideal method when the translator has to deal with proverb, idioms, clichés, nominal or adjectival phrases and the onomatopoeia of animal sounds.

Baker (1992) mentioned that culture forms difficulties which cause to translators when they translate texts that contain cultural expressions, proverbs, metaphors, collocations and religious terms. There are SL concepts that are not known to the TL; this concept may be religious beliefs, social customs or a type of food. Therefore, the role of the translator is not only translating meaning but also translating culture.

Shasti (2012) states that "proverb and idiom are culture specific. They are part of psyche of a linguistic community. They are used symbolic and convey a whole concept in one line. They carry a particular image and concept which need to be translated. They cannot be translated literary. Sometimes we get the exact equivalent in the TL, which can be easily substituted. If not available, they need to be substituted to similar meaning idiom or proverb in the TL".

### **Proverb in context**

Proverbs are not usually used outside a certain context, which is seen as essential for their correct interpretation due to the fact they convey a message in an indirect way and their sense often diverges from the sum of the individual elements. As a consequence, the relation of proverb to their context has been as extremely important and even from the beginning, from Plato and Aristotle, proverb have been studied in their context. They made reference both to linguistic context and situational context in which a proverb appears. Proverbs are linguistic units similar to words, but displaying greater

complexity than them and like them, proverbs are polysemous. Below I find equivalents of English proverb in Uzbek.

1. **Proverb:** If you play with fire, you will get burned.

**Meaning:** If you get involved in something dangerous or beyond your abilities, you will probably experience negative consequences.

**Uzbek equivalent:** Qozonga yaqin yursang qorasi yuqadi.

2. **Proverb:** Don't bite the hand that feeds you.

**Meaning:** Do not act badly towards the person who has helped you or from whom you derive some benefits, for you may lose those benefits in future.

**Uzbek equivalent:** Tuzini yeb tuzlug'inga tupurma.

3. **Proverb:** Do not cross a bridge until you come to it.

**Meaning:** Deal with a situation when it happens and not unnecessarily worry about in advance.

**Uzbek equivalent:** Podadan oldin chang chiqarma.

4. **Proverb:** Early bird catches the worm.

**Meaning:** One who starts early on the work has higher chance of success.

**Uzbek equivalent:** Erta turganga Xudoberadi.

5. **Proverb:** Every cloud has a silver lining.

**Meaning:** Every bad or negative situation can result in some benefit to you. (the presence of silver lining means that the Sun is behind the cloud and will eventually emerge).

**Uzbek equivalent:** Oyning o'n beshi yorug', o'n beshi qorong'u.

6. **Proverb:** Good things come to those who wait.

**Meaning:** Patience is often rewarded.

**Uzbek equivalent:** Sabr tagi sariq oltin.

7. **Proverb:** No gain without pain.

**Meaning:** It is necessary to suffer or work hard in order to succeed or make progress.

**Uzbek equivalent:** Jon chekmasang jonona qayda.

8. **Proverb:** One bitten twice shy.

**Meaning:** You say this proverb when someone won't do something a second time because they had bad experience the first time.

**Uzbek equivalent:** O'g'zi kuygan qatiqni ham puflab ichadi.

9. **Proverb:** Strike while the iron is hot.

**Meaning:** Take advantage of an opportunity as soon as it comes along.

**Uzbek equivalent:** Temirni qizig'ida bos.

### **Conclusion**

In article I gave several ways of translation proverbs and studied method of translation which are given by several scholars. As stated, fixed expressions have cultural context this is why interpreting them requires special concern.

### **Symbolic of Blue Color in Anthropocentric Paradigm (on Material of English, Uzbek and Karakalpak Languages)**

**Key words:** *symbolic, lexeme “blue”, characterization, inner state, anthropocentric, lingual culture, expression.*

**Annotation:** *the present article is devoted to investigation of semantics peculiarities of the blue colour in three languages: English, Uzbek and Karakalpak. In the result, the national-cultural specifics as well as similarities and differences of the compared languages is revealed. There are many examples of expressions which can characterize a person’s inner state, appearance, professional occupation and so on.*

#### **Введение**

Каждый цвет обладает определённой символикой и связан, в основном, с предметами окружающего мира. Ощущения и эмоции, вызываемые каким-либо цветом, аналогичны ощущениям, связанным с предметом или явлением, постоянно окрашенным в данный цвет. Так, голубой цвет, являющийся символом гармонии и спокойствия, связан с цветом безоблачного неба, не предсказывающего дождь или грозу. В процессе цветовосприятия человек выделяет определённые признаки, качества, стороны разных объектов и явлений.

Как известно, проблема символики цвета стала интересовать лингвистов с 18 века. В связи с этим, в современном языкознании выделилась так называемая колористическая лексика, демонстрирующая особенности цветов в языковой картине мира. Колористическая лексика своеобразна для каждого языка исходя из уникальности и национальной специфики языков мира. Так, если белый цвет у многих народов считается цветом счастья (по этой причине невесты одевают белое платье), у других народов (например, индусов) белый цвет считается траурным цветом. Зелёный цвет ассоциируется с безопасностью у американцев и с преступностью у французов. Следовательно, цвета являются средством отражения культуры определённой нации и связаны с его историей, обычаями, традициями, народными преданиями и поверьями. Поэтому, один и тот же цвет может восприниматься по-разному в различных языковых культурах. Это говорит о том, что символика цвета является также социокультурным индексом, указывающим на эмоции, образы, переживания и психологические состояния людей.

Цвета играют важную роль в описании возраста, внешности, характера, статуса, психологического состояния человека. Это всё отражается в языке с помощью определённых языковых средств. В каждом языке есть свои определённые закономерности, используемые для описания антропоцентрических характеристик. Изучить их на материале английского, узбекского и каракалпакского языков с выявлением национально-культурной специфики в описании антропоцентрических характеристик, т.е. внешних и внутренних качеств человека, несомненно, определяет актуальность и необходимость исследования заявленной темы.

Цель исследования – на материале разноразличных языков (английского, узбекского и каракалпакского) изучить лингвистические средства с символикой синего (голубого) цвета,

используемые для выражения антропоцентрических характеристик, выявить этноспецифичные особенности символики синего цвета в сравниваемых языках.

Задачи исследования:

- провести обзор существующих в лингвистике трудов по заявленной проблеме и определить конкретные направления с целью осуществления оригинального исследования;
- сравнить актуализацию языковых средств-символов синего (голубого) цвета в английском, узбекском и каракалпакском языках;
- выявить сходства и различия в использовании синего (голубого) цветового символа для описания человека в сравниваемых языках;
- раскрыть когнитивно-прагматическое содержание языковых средств с символикой синего (голубого) цвета и его роль в характеристике человека;
- выявить национально-культурную специфику символов синего (голубого) цвета для описания антропоцентрических характеристик в анализируемых языках;
- классифицировать символы синего (голубого) цвета для описания внешних (возраст, внешность, состояние здоровья, профессиональная занятость) и внутренних качеств человека (душевное состояние, характер, психологические реакции).

Объект исследования – языковые средства английского, узбекского и каракалпакского языков с символикой синего (голубого) цвета.

### Основная часть

Английская лексема *blue*, узбекская лексема *кўк*, каракалпакская лексема *кок* обозначают как синий, так и голубой цвет. У каракалпакского синего цвета есть следующие оттенки: *акшыл кок* – светло-голубой, *кок-конбек* – синий-синий, голубой-голубой.

Анализ символики синего цвета начнём с шекспировского выражения *blue bonnet* (или *cap*) – «синяя шапка», шотландец (В. Шекспир, «Генрих IV», часть 1, сц. 4). Значит, символика цвета успешно используется даже для номинации нации или народности.

Аристократическое происхождение человека в английском языке отражается фразеологической единицей *blue blood* – «голубая кровь», аристократическое происхождение (3, р. 11). Значение «аристократ» в узбекском и каракалпакском языках передаётся символикой белого цвета: *оқсуяк* (узб.) / *ақ сүйек* (карак.).

Сленговый фразеологизм *blue fear* (или *funk*) обозначает паническое состояние, панику, испуг, замешательство (2, р. 98). Скорее всего, это связано с посинением лица испуганного человека. Посиневший цвет лица говорит о нездоровом, болезненном состоянии человека: *to be (или look) blue about the gills* – иметь больной вид, выглядеть больным. Посиневший цвет лица также может говорить об эмоциональном напряжении человека: *blue in the face* – багровый (от гнева):

Your Foggartism's going to need money in every direction. You may swear till you're blue in the face that ten or twenty years hence it'll bring fivefold return; nobody will listen (J. Galsworthy, "The Silver Spoon", part 2, chapter X).

Ещё одним примером того, что синий цвет несёт негативную оценку, когда он присутствует в описании цвета человеческого лица, является выражение *to look blue* – иметь унылый вид, выглядеть унылым (2, p. 568).

Если в английском языке посиневший цвет лица или тела указывает на болезненное состояние человека, то в узбекском языке синий цвет человеческого тела связан со смертью, причём давнишней: *кўкариб чиққан (аллақачон)* – он(а) давно умер(ла), его (её) давно нет на свете (5, p. 155). В узбекском языке о человеке, который долго лежит и болеет, говорят “*кўкка боқиб ётмоқ*” – долго болеть, долго лежать на спине.

Однако синий цвет внутри устойчивого английского словосочетания *the blue of the plum* на основе метафорического переосмысления реализует значение «свежесть, прелесть, очарование молодости» (2, p. 707).

В Англо-русском фразеологическом словаре А.В. Кунина зарегистрировано разговорное выражение *by all that's blue!* – чёрт возьми! Однако оно не так часто употребляется в современном английском языке. Английское выражение *to make (или turn) the air blue* – ругаться, сквернословить, поносить кого-либо, несёт отрицательный заряд.

В узбекской и каракалпакской языковых культурах лексема “кўк/кок” используется для обозначения неба, чего не сказать об английской лексеме “blue”, которая никогда не используется вместо лексемы “sky” (небо). Так, узбекский фразеологизм *кўкка (или кўкларга) кўтармоқ* реализует значение «превозносить кого-либо до небес, захваливать» (4, p. 79).

Значит, в узбекской лингвокультуре лексема, обозначающая синий цвет, используется для похвалы, а в английском языке – для ругани. В каракалпакском языке большая радость передаётся выражением *тобеси кокке жеткендей болды* – он сильно обрадовался, букв. он как будто достиг неба (1, p. 332).

Вредная привычка человека пить до белой горячки, до «зелёного змия» или до «потери сознания» передаётся с помощью английского словосочетания *drink till all's blue* – букв. пить до полного посинения.

Выражение *кўк терга туширмоқ* – вгонять в пот, заставлять работать до седьмого пота, сформировано в страдательном залоге и связано с чрезмерным использованием рабочей силы. Его можно услышать в речевом дискурсе, в основном, рабочих, строителей, “мардикоров” и т.п. Приведём пример из оригинального текста:

Баҳорда чунонам кўш тортдики жонивор, қора-байирни нақ кўк терга тушириб юборди (М. Исмоилий).

Существует похожее выражение, но исходящее от самого человека: *кўк терга тушмоқ (или ботмоқ)* – сгонять с себя семь потов, работать обливаясь потом (до седьмого пота).

В быту англичане используют поговорку *True blue will never stain* (Благородство всегда останется благородством), тем самым призывая народ к благим деяниям.

Исторический статус приобрело известное английское выражение *the Blue and the Gray* – «синие и серые» (армии северных и южных штатов в гражданской войне в США в 1861-1865 гг.).



Цвет одежды, как это указывалось в предыдущих параграфах, может указывать на профессиональную занятость человека: *the boys (или men) in the blue* – полицейские, моряки, т.е. те, кто носит специальную форму синего цвета (3, р. 12). Моряков и полицейских называют *blue coat* по цвету их синей формы. Аналогично по цвету одежды на различных спортивных соревнованиях оксфордских студентов называют *the dark blues* (букв. тёмно-синие), а кембриджских студентов называют *the light blues* (букв. светло-синие, т.е. голубые). Выражение *blue stocking* – букв. «синий чулок» используется по отношению к сухой педантке, лишённой женственности.

В узбекской языковой культуре синий цвет одежды считается траурным: *кўк киймоқ* – (этно.) носить траур, соблюдать траур (5, р. 154). Так, синий цвет одежды у англичан обозначает профессию, а у узбеков указывает на траур.

Следует отметить, что для англичан синий или голубой цвет, вопреки большинству негативных коннотаций, связанных с этим цветом, ассоциируется с гармонией. Исходя из этого, фраза *out of the blue* означает «совершенно неожиданно, как гром среди ясного неба».

Интересной семантикой обладает американский сленговый фразеологизм *cry the blues* – прибедняться, делать вид, что нет денег.

Интересным является факт, что несмотря на то, что трава и растительность в целом – зелёного цвета, в узбекском языке для её обозначения используется не лексема «яшил» (зелёный), а лексема «кўк» (синий): *кўкка оғзи тегди* – скот начал есть траву (наступила весна); *кўк сомса* – самса из травы; *кўк чой* – зелёный чай. Аналогично в каракалпакском языке лексема «кок» обозначает зелень, растительность: *кок шоплер* – зелёные травы.

### **Заключение**

Как показал анализ, один и тот же синий (голубой) цвет в разных языковых культурах обозначает совершенно разные состояния человека, явления и понятия. В родственных узбекском и каракалпакском языках лексема, обозначающая синий (голубой) цвет, символизирует небо. Синий цвет одежды в английской лингвокультуре указывает на профессию человека, а в узбекском языке – на соблюдение траура. Анализ показал, что в быту синий (голубой) цвет имеет больше положительных значений в составе узбекских выражений. Аристократическое происхождение человека передаётся в английском языке символикой голубого цвета, а в узбекском и каракалпакском языках – белым цветом.

### **References:**

1. Baskakov NA. *Karakalpak-Russian dictionary*. Moscow, 1958; 890.
2. Kunin AV. *English-Russian phraseological dictionary*. Moscow, 1967, T.1; 738; T.2; 739-1264.
3. Nasrullaeva NZ. *English-Russian-Uzbek dictionary of gender-labeled phraseological units*. Tashkent, 2018; 112.
4. Rakhmatullaev Sh. *Brief phraseological dictionary of the Uzbek language*. Tashkent, 1964.
5. Sadykova M. *Brief Uzbek-Russian phraseological dictionary*. Tashkent, 1989; 336.

### **English and Uzbek Phraseological Units with Component- Zoonim in Person Description**

**Key words:** *component- zoonym, culture, idiom, phraseological units, phraseology, proverb, saying.*  
**Annotation:** *in this article the phraseological units with names of animals, birds and insects are compared. The material is based on idioms, proverbs and sayings taken from Uzbek and English languages. The author tries to find differences and similarities between Uzbek and English phraseological units with component-zoonym.*

**Actuality of the theme of investigation.** The relevance of the study is characterized by the fact that the combined analysis of phraseological units (further PhU) with the names of animals makes it possible to better understand the history, lifestyle, customs and traditions of the English and Uzbek cultures, and establish similar and distinctive features characterizing these cultures. Since ancient times, animals have accompanied human beings, as a result there have been appeared plethora of PhU with component- zoonym that compare and evaluate an individual from different sides. Moreover, detailed analysis of PhU of this subject group is necessitated by the obvious inferiority and insufficiency of the researches in this field.

**A review of international research on the theme.** In the course of investigation of PhU containing animal names several scientific results have been achieved.

In her research work “PhU with a component- zoonym in English and Russian languages: comparative analysis”, D. Tishkina gives structural-semantic classification of zoonymic PhU. She divides phraseological expressions with the names of animals on the following groups: substantial, adjectival, adverbial, verbal interjectional.

E. Yakovleva, in her dissertation “Phraseologisms with a component- zoonym in Chinese and English languages”, presents ethno - cultural specifics of the stable phrases and classifies them into semantic groups and subgroups. The researcher classifies zoonyms into groups:

- domestic animals, including subgroups: domestic fowl, livestock, pets;
- wild animals, including subgroups: predators, herbivores and omnivores, reptiles and amphibians, wild birds;
- mythological animals.

**The tasks left to be investigated.**

to compare PhU with a component -zoonym in the description of a person in English and Uzbek;

to classify PhU with a component - zoonym;

to identify the features of PhU with a component-zoonym in the characterization of a person in the compared languages.

**The aim of the research** is investigation of the differences and similarities of PhU with the component - zoonym in the description of a person based on the Uzbek and English languages,

## The main content of the article

Phraseology is a discipline in linguistics that studies expressions that have a certain stability, or the science of PhU. It studies the grammatical system, semantic features, structure and pragmatic properties of PhU. To exemplify, studying the phraseology of the English language the famous Russian linguist A.V. Kunin divided stable expressions into native and borrowed (2, p. 110).

In his scientific article and monograph “O’zbek tilida fe’l frasemalarning bog’lashuvi” (“Compounds of verbal PhU in the Uzbek language”), the Uzbek philologist and lexicographer Sh. Rakhmatullaev, compared the semantic structure of PhU of the Uzbek language.

So, what is a phraseological unit? According To L. V. Shcherba, a phraseological unit is a potential "equivalent of a word"; PhU are more expressive (expressively colored) than words and free combinations. By definition of A. V. Kunin, a phraseological unit is a stable combination of words with a completely or partially reinterpreted meaning (2, p. 8). Moreover, he confirms that phraseological unit is structurally and semantically single, irregular formation consisting of at least two words (2, p. 37). A. I. Smirnitsky defines that PhU are stylistically neutral units deprived metaphoric properties or lost them at all. He refers to word expressions, such as *get up, fall in love*, etc. (2, p. 13).

Thus, a phraseological unit is a combination of words, characterized by stability and integrity in semantic and structural terms. Stable expressions include idioms, proverbs, sayings, speech cliché, which have different origins and are found in all languages.

The relevance of the article is characterized by the fact that the combined analysis of phraseological units makes it possible to better understand the customs, traditions, humour, and lifestyle of the English and Uzbek people, and to establish similar and distinctive features peculiar to these linguistic cultures. Since ancient times, animals have accompanied humans, as a result many phraseological units appeared. They compare and evaluate individuals from different sides. It is necessary to conduct research of phraseologisms with component- zoonym because there is incomplete and insufficient analysis of phraseological units of this subject group.

The purpose of this article is to determine the identical and distinctive properties of PhU with zoonymic character in English and Uzbek languages by means of comparative analysis.

The object of study is the Uzbek and English PhU with a component-zoonym.

PhU with a component-zoonym include the names of animals, birds, insects. By classifying PhU with animal names in one group, they can be divided into two subgroups: PhU with the names of domestic animals and PhU with the names of wild animals.

The most common animal among the English PhU is the dog, probably because it was the first animal to be tamed by humans. It performs in various images: **dead dog**- worthless, useless person (1, p. 34), **dog returns to his vomit** - the criminal is drawn to the crime scene (1, p. 34), **dumb dogs are dangerous** - a quiet, inconspicuous, secretive person is often capable of unexpected and not always specious acts (1, p. 36), in these examples the meaning of “**dog**” has negative connotation. In phraseologisms as **gay (jolly) dog** - cheerful person (1, p. 40), **lucky dog** – happy person (1, p. 58), “**dog**” gives positive coloration. In some cases, the word “**dog**” defines occupation or profession, for example: **war dog** – veteran, **sea dog**- sailor (1, p. 74). And rarely, they are connected with the

concept of food, for instance, **hot dog** – sandwich with hot sausage, **dog in a blanket** – sandwich baked in pastry (1, p. 34).

In Uzbek PhU, the dog symbolizes various aspects of human life. They have negative quality in some PhU. For example, **bo'enidan bog'langan it ovga yaramas, zanglangan miltiq yovga yaramas** - a tied dog is not suitable for hunting (6, p. 23); **it suyak chaynamasa tishi qichiydi** - if the dog does not gnaw the bone, his teeth itch; **it qutursa egasini qopadi** –if the dog rages, he bites the owner (6, p. 35). On the other hand, there are PhU where the meaning of dog gives positive content, for instance, **yaxshi it o'ligini ko'rsatmaydi** - a good dog does not die in front of his family (6, p. 76).

So, in English PhU dog portrays positive and negative character of humans, his professional qualities, while in Uzbek he is a guard of the home and assistant in hunting.

The horse is a popular domestic animal in both cultures, since it played a significant role in human life. Therefore, there are a variety of phraseological expressions in Uzbek and English languages. Idioms like **back the wrong horse** - make mistakes in the calculations (1, p. 14), **buy a white horse** - squander money (1, p. 27), show that some phrases with the word “horse” express financial problems, and the word group **dead horse** contain unfavorable color. To exemplify, **flog a dead horse** – to waste energy, **play for a dead horse** - pay for something that has lost its price (1, p. 67). However, PhU with **good horse** present pleasant tone, for example, **good horse should be seldom spurred** – good workman does not need swearing, **good horse cannot be of a bad colour** – good man cannot have bad ancestry (1, p. 124).

The horse for Uzbek people symbolized motherland, ancestry, family, home. **Ot aylanib sozig'ini topar** - the person will eventually return to his native places; **ot bosmagan yerlarni toy bosar** - the son is ahead of the father, the student is of his teacher (6, p. 52). Moreover, the horse connected with satiety, prosperity: **oziqli ot xorimas** - a well-fed horse will not get tired, **ot kimniki – minganniki, to'n kimniki – kiyganniki** - the horse belongs to the one who sits on it, the robe belongs to the one who wears it (6, p. 52).

The horse in both cultures refers to money, satiety, furthermore, it describes labor force. However, it can represent family, household, homeland in Uzbek culture.

The most important domestic animals were cow and bull, which have not lost their importance to this day, being a symbol of wealth and prosperity in Uzbek and English cultures. **Milk cow** - inexhaustible source of income, **if you sell the cow, you sell her milk too** (1, p. 130). The meaning of the word “bull” is more associated with clumsiness, rudeness, rage, violence, unrestrained temperament: **like a bull at a gate** - furiously (1, p. 133); **bull in a china-shop** - a clumsy, awkward man; **bull of Bashan** - a man with a thunderous voice (1, p. 26); **red rag to a bull** – something what enrages.

The Uzbek PhU with the word calf characterize young generation, for instance, **buzoqning yugurgani somonxonagacha** – calf can run to the trough, it is about limited opportunities, (6, p. 22); **sigir suv ichganda, buzoqlar muz yalaydi** - when the elders are sitting at the table, the children can play. These idioms portray inexperience, carelessness, ignorance of worldly vanity.

The concept of cow in Uzbek stable word groups as well as in English is accompanied with the word milk: **sigirni suti og'zida** - you feed a cow well, you get a lot of milk (6, p. 56), while the bull has

male properties, for example, **o'ladigan ho'kiz boltadan to'yimas** - the doomed ox is not afraid of the axe, in a hopeless situation, a person takes a risk (6, p. 80).

The cow in English and Uzbek PhU means a nurse, and a bull has masculine qualities - rudeness, clumsiness, rage, intemperance, courage, boldness.

The other widespread group of zoonymic PhU is expressions with the names of wild animals.

The lion is a predatory animal, personifying power, fearlessness, courage. There are English PhU, **as bold as a lion** – brave person, **beard the lion in his den**- boldly challenge a dangerous opponent (1, p. 111), and identical PhU of Uzbek people, **arslon izidan, yigit so'zidan qaytmas** - the lion does not return in its wake, the man does not change his word, **arslonning o'ligi- sichqonning tirigi** - a dead lion is stronger than a living mouse (6, p. 11).

Although in English we have PhU which illustrate negative meaning: **lion in the path** – obstacle, danger ; **to put one's head in the lion's mouth** – to risk.

Wolves have always been portrayed as greedy, voracious and deceitful, and they are also represented in phraseological terms. The English PhU: **wolf in sheeps clothing** - the devil on the angel's cloak, the appearance is mild and the inside is ugly (1, p. 99), **set the wolf to keep the sheep** - to force the wolf to guard the sheep (1, p. 145); **the wolf may change his coat, but not his disposition** - a person's character is difficult to change or correct; **greedy as a wolf** – voracious. The Uzbek phraseologisms with the word wolf: **bo'ri qulog'i ovda** - prick-ears, **bo'rini qancha boqma, tozi bo'lmaydi** - no matter how much the wolf feeds, he looks into the forest i.e. no matter how you try to change someone, win someone over, his true nature feelings, habits will surface (6, p. 23).

In many cultures fox portrayed cunning, falsehood, hypocrisy including English and Uzbek ones. In the English word groups, for example, **sly as a fox** – about cunning man; **play (the) fox** – to trick, to pretend, to deceive; **give a flap with a fox-tail** - to fool as well as in Uzbek phraseologisms, **tulki o'z quyrug'ini guvohlikka tortadi** - fox calls in witnesses its tail; **tulki - qarsoqning ini bir, g'ar – o'g'rining tili bir** - foxes and jackals have common lair, and thieves and libertines have common language (6, p. 62); people who have similar characters or interests quickly come together, understand each other well; **qari tulki tuzoqqa ilinmaydi** - old fox does not fall into the trap , old sly man is hard to catch (6, p. 83).

Generalizing features of wild animals one can notice many similarities among English and Uzbek PhU, i.e. lion related to courage and bravery, wolf to insatiability and greed, fox to cunning and trick. Although, in English, there are phraseologisms with negative meaning comparing lion with risk and danger.

Birds as animals refer to zoonymic PhU, which are frequently encountered in fictional texts and colloquial speech. They can be also grouped into wild and domestic.

The most commonly mentioned poultry are goose rooster and duck. **Cock of different hackle** - an adversary of a different kind; **cock of the school** - the first brawler in school (1, p. 31); **knee-high to a duck** - small child; **as silly as a goose** – fool person (1, p. 13); **like a hen on a hot girdle** - indicating a quick, uneven movement from one foot to the other, now used to describe a general state of restlessness due to anxiety or impatience. **Shoshgan o'rdak ham boshi bilan shung'iydi, ham dumi bilan** - business done in a hurry, is not always successful, often the results of it cause laughter (6, p.



70); **ko'r** **tovuqqa** **hamma** **bug'doy** - differences between people, thing of a certain kind are indistinguishable in the dark, or under circumstances that obscure those differences; **maqanma g'oz hunaring oz** - do not brag, do not boast, it is better to do business (6, p. 43).

Due to the fact that people constantly observe wild birds and notice their features, phraseologisms with the names of wild birds are very common. In the majority of societies crow is popular as well as in Uzbek and English ones. This bird presents various human traits in plenty of fairy tales, fables, proverbs and idioms. For example, **have a crow to pluck with somebody** - to harbor a grudge (1, 46); **white crow** – a man who stands out sharply among people around him; **the black crow thinks her own birds white** - to every mother her child is dear (1, p. 147). Uzbek PhU with zoonym crow: **qarg'a qarg'ani ro'zini cho'qimas** - bad people easily understand each other and try to respect mutual interests; **qarg'a qag' etadi, o'z vaqtini chog' etadi** - a person lives in hope (6, p. 85).

Analyzing PhU with names of birds, it can be concluded that crow portrays pugnacity, belligerence, fervor; goose presents stupidity and boasting; hen and duck refer to stupidity and dullness. However, crow represents diverse sides of human nature – friendship, hate, motherhood; it is impossible to pick out some particular feature.

Some PhU contain the word **bird** without naming its type. **To have a bird's eye view** - a view from a high angle as if seen by a bird in flight, **a little bird told me** - to know who gave you the information being discussed but do not want to say who it was, **eat like a bird** - to not eat very much. **Qushdek yengil tortmoq** – to feel oneself like a bird, to be without resistance or difficulty, **qush butoqqqa sig'inar** – literally, bird worships twig; everyone cares about his own country, **qush inida ko'rganini qiladi** – literally, the bird does what it saw in the nest; it all depends on parenting (6, p. 88).

It can be concluded that the bird is a sign of affection for the Motherland and family that in Uzbek stable expressions, and in English it denotes the physiological properties of birds inherent in people.

The world of insects is exceedingly diverse and they are common in all corners of the planet. Therefore, insects constantly accomplish various spheres of human life. PhU with name of insects can be met in both Uzbek and English languages. For example, in English **ants in one's pants** – fear; **have bees in the head** - be crazy, go crazy; **beetle off** - to flee, to run away; **big bug** - boss, "big shot", important person; (1, p. 18); **have butterflies** – worry; **flea in one's ear** - unpleasant answer, rebuff, sharp remark. Or in Uzbek **qo'ng'iz bolasini oppog'im der, tipratican bolasini yumshog'im der** - beetle calls his child white, hedgehog calls his child soft; your child is better than child of others (6, p. 89); **chigirtkalar ekin yer, ekmay – tekmay tekin yer** - the locust does not sow, does not reap, but eats for nothing; the one who lives on someone else's account, a slacker; **pashshadan fil yasamoq** – to make an elephant out of a fly; to exaggerate something, to attach undue importance to something (5, p. 206).

So, phraseologisms with the name of insects present different peculiarities of human characteristic traits such as fear, mental disorders, cowardice, sharpness, laziness, i.e. they are mainly used to express negative features of people.



## Conclusion

English and Uzbek languages have numerous PhU. PhU including components – zoonyms belong to a particular group of word expressions, which contains names of animals, birds, insects. In her work “The general theory of proper names”, A.V. Superanskaya points out that “zoonyms – names of different animals, birds, etc.- special department of onomastics with their traditions, which vary in a significant range among various cultures and in different eras” (4, p. 178).

PhU containing names of fauna’s representatives are distinguished by their brightness, expressiveness and emotionality, help to better understand the lifestyle, culture, national character, mentality of the British and Uzbeks. Animal qualities attributed to man help us to describe virtues and weaknesses of individuals more accurately and more effectively.

In proverbs, sayings, idioms of both cultures Uzbek and English, negative qualities such as laziness, cheating, bragging are exposed, stupidity and welcomed positive traits, i.e. diligence, honesty, courage.

Sense of affection for homeland and family is better represented in Uzbek phraseological expressions than in English ones.

## References:

1. Azizova FS. *Brief English-Uzbek-Russian Phraseological dictionary*. Tashkent, 2010; 160.
2. Kunin AV. *The course of modern English phraseology*. Moscow, 1996; 381.
3. Kunin AV. *English- Russian phraseological dictionary*. Moscow, 1984; 944.
4. Superanskaya AV. *General theory of proper names*. Moscow, 1973; 366.
5. Rakhmatullayev Sh. *Explanatory phraseological dictionary of Uzbek language*. Tashkent, 1978; 405.
6. Sodikova M. *Brief Uzbek-Russian proverbs dictionary*. Tashkent, 1993; 95.

*Anna V. Mingoraieva,  
post-graduate,  
Vasyl Stus Donetsk National University*

## Functions of Adversative Constructions in English, German, French, Russian and Ukrainian Languages

**Key words:** *adversative constructions, referent, explicitly, implicitly*

**Annotation:** *The article deals with the functions of the adversative constructions with one referent in the English, German, French, Russian and Ukrainian languages. The peculiarities of the use of different functions in the languages have been defined.*

Эволюция вселенной теснейшим образом связана с противопоставлением явлений действительности, элементы которой через противопоставленное восприятие подвергались анализу, а затем синтезировались, включаясь в единое целое, которое составляет эмпирику осознания человеком как самого себя, так и себя в социуме. Противопоставление – является универсальным явлением, которое проявляется во всех языках и является аксиоматичным приемом познания. Одни исследователи (1, 3) называют противопоставление отношением; другие (2) – приемом. Нашим рабочим определением противопоставления является: Противопоставление – это речевая категория, выражающая отношения противоречия и противоположности, характеризующиеся четко организованной системой, обязательными

параметрами которой выступают референтность, временная и пространственная отнесенность, а также способ речевой актуализации. В данной статье рассматриваются однореферентные противопоставления, в которых противопоставленными выступают признаки одного референта. В зависимости от времени протекания действия выделяют две подгруппы противопоставления: однореферентное противопоставление в одном промежутке времени (одновременное) и однореферентное противопоставление в разных промежутках времени (разновременное). В рамках однореферентных противопоставлений различают конструкции, которые сопоставляют противоположные (контрарные) и противоречивые (контрадикторные) признаки. Например, рус.: *На рванье жила, на рванье и померла*. В рассматриваемом примере противопоставляются противоречивые признаки *жила* и *померла* известного из контекста референта *она*. Дополнительного внимания заслуживает исследование функций противопоставления. Анализ однореферентного противопоставления позволил выделить следующие свойственные ему функции:

1) Противопоставление выполняет функцию **намерения** референта реализовать / не реализовывать определенное действие. Например, англ.: *Nina was about to tell her that it wasn't his bedroom, her mother slept there too, but she stopped herself because Kitty Finch was saying weird things.*

2) Среди других функций противопоставление способно намеренно частично скрывать содержание высказывания, не раскрывать полностью из сообщения, однако побудить собеседника к домыслу, когнитивному воспроизведению скрытого смысла, выполняя, таким образом, функцию **намёка**. При таких условиях конструкция противопоставления не называет противоположный признак, а лишь намекает на него, поэтому функция противопоставления проявляется тогда, когда один из противоположных признаков выражен эксплицитно, а другой – имплицитно. Например, нем.: *Vielleicht brauchte sie eines Tages keinen Rollstuhl mehr.*

3) Противопоставление способно выступать средством **уточнения**, конкретизации информации. В противопоставлениях такого типа реализуется функция уточнения с целью предотвращения формирования потенциально возможного альтернативного понимания информации и подчеркивания реального положения вещей. Например: фр.: – *Tu pars? demanda Mathias, d'une voix qui avait perdu toute assurance. – Je ne pars pas, je rentre, enfin j'imagine que c'est la même chose.*

4) Противопоставление может служить инструментом для преднамеренного преувеличения с целью апеллировать к воображению собеседника, заставляя его сосредоточить больше внимания на сказанном, и выполняя, таким образом, функцию **гиперболизации**. Например, укр.: *Іван дивиться, як вона в'яло й ліниво перекладає ноги по драбині. Так, ніби до них прив'язані гирі.*

5) Поскольку сопоставимые противоположные признаки в противопоставлении могут проявляться в различных промежутках времени, конструкция противопоставления позволяет говорящему отображать линейность пространственной модели времени, указывая на развитие событий и характеризуя противопоставляемые признаки как сменные элементы определенной направленности (сначала один признак, а лишь потом – другой). При таких условиях противопоставление выполняет функцию **линейного изображения** событий, явлений, фактов, признаков из которых один признак исключает

другой и возможен только при условии реализации иного признака. Например, нем.: *Hatte der schwarze Mann gesehen, wie ich an der Straßenecke verschwunden und auf der Fußmatte wieder aufgetaucht war?*

6) Имея возможность сочетать противоположности, противопоставление может выступать инструментом актуализации неуверенности говорящего относительно состояния описываемых событий, выполняя, таким образом, функцию **противоречия**. Например, англ.: *Her voice was hard and soft at the same time.*

7) Сочетая противоположные признаки, противопоставление может служить средством их разграничения с акцентом на одновременной истинности только одной из них, выполняя функцию **дизъюнкции**, которая предполагает выбор одного из взаимоисключающих членов контрастной оппозиции. Например, фр.: *Le problème n'était pas d'être bon ou mauvais joueur.*

8) Конструкция противопоставления может быть действенным средством в случае необходимости избегания резкого или неприятного для слушателя высказывания. Не задевая чувств реципиента текста, противопоставление может выполнять функцию **эвфемизма**. Например: фр.: *Elles étaient belles mes mains, quand j'étais jeune.*

9) Противопоставление в функции **сравнения** имеет цель противопоставить ирреальный признак реальному признаку референта. Например: укр.: *Тепер нотар дивився на зніченого Павла більш приятно, ніж перед цим.*

Материал исследования свидетельствует о том, что примеров противопоставления в функции намека было обнаружено значительно больше в немецком языке. Это может свидетельствовать о склонности носителей данного языка больше намекать на признак, чем называть его прямо. К функции уточнения в конструкциях противопоставления чаще всего прибегают носители украинского, немецкого и французского языков. В английском и русском языках, наоборот, наблюдается тенденция к избеганию использования конструкций противопоставления в функции уточнения.

Функция сравнения выделена во всех исследуемых языках, однако в английском и немецком языках частотность ее употребления выше по сравнению с другими языками.

Количественная разница примеров противопоставления в функции гиперболизации свидетельствует о том, что носители английского и немецкого языка склонны больше преувеличивать признаки при противопоставлении, чем носители французского, русского или украинского языков.

Поскольку во французском языке, несмотря на меньший корпус отобранных единиц исследования по сравнению с немецким языком, процент противопоставления в функции противоречия является большим, то это может свидетельствовать о том, что во французском языке есть тренд оперировать противоречивыми признаками. Большое же количество конструкций противопоставления выполняющих функцию дизъюнкции в немецком языке в сравнение с английским, французским, русским и украинским языками и низкое количество примеров противопоставления в функции противоречия в немецком языке, отражает тенденцию носителей немецкого языка не совмещать взаимоисключающие признаки в одном

референте в одном временном промежутке, а, наоборот, их разграничивать за счет применения разделительного союза англ. *or* 'или', нем. *oder* 'или', фр. *ou* 'или', рус. *или* 'или', укр. *або* 'или'.

Стоит отметить, что функция линейного изображения событий является более релевантной для носителей русского языка. Носители французского языка, наоборот, довольно редко прибегают к использованию этой функции в конструкциях противопоставления. Таким образом, можно предположить, что для носителей русского языка отображение последовательности и чередование противоположностей более характерно, чем для носителей французского языка.

Реже в языках исследования противопоставление выполняет функцию эвфемизмов. Одной из причин такого употребления эвфемизмов может быть тот факт, что большое количество эвфемизмов приводит к речевой избыточности.

### **References:**

1. Khazagerov TG, Shirina LS. *General rhetoric: Course of lectures: Dictionary of rhetoric techniques*, № 2. Rostov-on-Don, 1999; 317.
2. Kosheleva AL. *The Khakas poetry of 1920-1990-s: typology and principles of development*. Abakan, 2001; 320.
3. Kuznetsova AV. *Figures of contrast in M.Yu. Lermontov works: thesis for a candidate degree in philology*. Rostov-on-Don, 1998; 158.

**Didldora I. Djafarova,**  
PhD, associate professor,  
Mirz Ulugbek National University of Uzbekistan;

**Nazima R. Inogamova,**  
Senior lecturer,  
Mirz Ulugbek National University of Uzbekistan

## **Features of Linguacultural Translation in Uzbek Novel**

**Key words:** *linguaculturology, linguacultural, cultural specificity of the text, dialogue of cultures, national phenomenon.*

**Annotation:** *this article states that translation into another language makes it possible to discover additional cultural meanings contained in the linguistic and cultural elements of translation, which can serve as a source of cultural features of the linguistic community.*

Лингвокультурамы соотносятся по своему сходству и противопоставляются по своим различиям в отличие от собственно языковых единиц не только на «поверхностном», но и на «глубинных» уровнях. Восприятие глубокого лингвокультурологического смысла даёт полное осознание реалии. Чувство познания от ценности - аллюзия к концептуальному содержанию единицы (и через него к культурному субъекту) предполагает постоянное взаимодействие отношения «смысл – это самый культурный мысль». Эта связь является диалектической, предполагая противоречивые отношения между лингвистическими и нелингвистическими

компонентами языковой культуры, их неравенством, их различием, с одной стороны, и совпадением, идентичностью, с другой стороны, в процессе познания. объекта.

Лингвокультурема считается высшим культурным типом. Суть этого типа постоянно развивается и материализуется. Выявление и описание лингвокультурем связан с проблемой определения национального характера, «духа народа» (1). Изучение фрагментов культуры, представленных языковыми средствами, помогает формированию целостного представления о самой культуре и принадлежит области интересов самостоятельного лингвистического направления – лингвокультурологии (2). Культура рассматривается в настоящем исследовании как национальный феномен, присущий определенному лингвокультурному сообществу и служащий главным критерием национальной самоидентификации. В этом исследовании культура рассматривается как национальный феномен, характерный для конкретного языка и культурного сообщества, и служит главным критерием национальной самоидентификации. Культура, менталитет и язык определенного языкового сообщества, которое оно представляет, взаимодействуют и влияют друг на друга: языковой образ мира отражает мировоззрение людей, их собственный менталитет влияет на формирование мировоззрения представителями языкового сообщества и культурный. Сознание и культура отражаются в языке в форме ментальных моделей наивного взгляда на мир: и ментальность, и культура людей объясняются в языковых единицах, а язык в силу своей совокупной способности выступает в качестве переводчика. самое важное культурное событие.

Лингвокультурема – комплексная межуровневая единица, представляющая собой диалектическое единство лингвистического и экстралингвистического. Лингвокультурема отражает специфику и систематизацию реалий внутри класса предметов, соотношенных с определенным знаком, следовательно, существует как единица смысла. Лингвокультурема имеет коннотативный смысл, часто не один, который может не всегда актуализироваться в сознании воспринимающих (3).

Язык – это то, как думают и говорят благодаря когнитивной возможности. Культура – это когда, общество совершает то что, думает. Язык - это нация, а также культура, которая считается центральной и великолепной триадой лингвокультуры. Эта трилогия представлена в форме ментального словаря - языковой культуры. Лингвокультурема, в свою очередь, выделяется как особый концептуальный класс. Каждая лингвокультурема состоит из трёх факторов: *знака, языкового значения и культурного смысла* (4).

Поэтому лингвокультуремы имеют коннотативное значение и становятся признаками и функциями. Они связывают лингвистический и нелингвистический контент, а также обмениваются друг с другом и наоборот. Каждая языковая культура имеет не только ближайшее, но и далеко идущее значение, глубокое, часто символическое значение, без которого идея произведения или медиального текста кажется неподвижной.

Проведенный сравнительно-сопоставительный анализ перевода романа «Ночь» Чулпана на французский язык, позволил нам выявить некоторые расхождения между узбекской и французской лингвокультуремами в сферах «одежда» и «традиции».

Как известно, словарь домохозяйств на протяжении всей истории развития языкознания изучался специалистами по языкознанию. А именно, в семантике имен конкретных предметов наблюдается наиболее тесная связь между лексическим значением слова и конкретными свойствами реалии.



Возьмем, к примеру, лингвокультурема «одежда» - «кийим» и на французском «vêtement». Как правило, в основу наименования предметов одежды как в русском, в узбекском, так и в французском и др. языках, ложатся два основополагающих признака: функция и особенности внешнего вида. Что касается внешнего вида именуемых предметов, в качестве мотивировочных признаков могут выступать материал, форма, цвет и т.п. Обобщение мотивировочных признаков позволяет сформулировать принцип номинации, который впоследствии выступает в качестве базы для вновь образуемых наименований (4).

Как правило, в основу наименования предметов одежды и в русском, и в узбекском, и в французском и др. языках ложатся два основополагающих признака: функция и особенности внешнего вида. Что касается внешнего вида упомянутых предметов, материала, формы, цвета и т.д. они могут служить признаками мотивации. Раздел одежды включает названия всех предметов, которые носят на теле (включая обувь, головные уборы и некоторые национальные элементы декора одежды). Лингвокультурема «одежда» из-за прямой связи с повседневной жизнью людей культурный элемент является наиболее заметным.

Что касается, переводаромана Чулпана, он предлагает очень красивые портреты многих персонажей, которые дают представление об узбекском обществе в начале двадцатого века, во время Великой войны и непосредственно перед русской революцией и советизацией страны. Великий талант автора состоит в том, чтобы рисовать эпизоды на первый взгляд безобидные, иногда смешные, иногда ужасные или ироничные, и из всех этих персонажей и картин, в воздухе ничего, показывают нам целый мир, целое общество, культуры, и вызвать ее историю и ее судьбу, маленькими тонкими штрихами. Автор с своими описаниями образов в буквальном смысле помог переводчику, осмыслить какие лингвокультуремы имеются в романе. Стефан Дюдуаньон комментировал что, он изучил новые узбекские реалии слов и рутинных формул со всем их национальным качеством и восточным характером. Основные реалии, которые привлекли его внимание это такие восточные одежды как, *тюрбан, паранджи и чупан*. Дюданьон описал каждую из них в сносках, дабы французский читатель понял и представлял:

В оригинале : “Zebining iloji bo’lsa shu kun paranjisini qo’liga olib (yopinib ham o’tirmasdan!), shu yerdan uzoqlashmoq uchun talpinganini ko’rsatardi.” (В этот день Зеби, взяв в свои руки паранджи(даже не прикрываясь!) былобы возможность, показала бы, что она пытается убежать от этого места. Сразу же переводчик дает описание паранджи:

“Parandji” — vêtement enveloppant les corps et la tête que portaient les jeunes filles et les femmes d’Asie Centrale, lorsqu’elles sortaient en ville (одежда, надетая на тела и головы молодых девушек и женщин из Центральной Азии, когда они выходят в город) (5).

Далее другие восточные одежды, оригинале есть пример : «Men salla-to’nimni kiyib chiqay. Jumanihonaqodao’qiyumiz. Kechqoldik...» (6) (Я хотел бы одеть свой тюрбан и пальто. Мы читаем пятницу в комнате. Слишком поздно...)

Как вот на французском данные лингвокультуремы объясняются :

Перевод данной фразы, “Je vais mettre mon *tourban* et mon *tchapane*. Nous ferons la prière à la mosqué. Nous sommes en retard... Sur la route, son frère tenta de ravivrela discussion.”

«Turban» - coiffé masculine et féminine sous la forme d'un morceau de tissu enroulé autour de la tête, courante chez un certain nombre de peuples d'Afrique du Nord, de la péninsule arabique, de l'Inde et



de l'Asie. Un turban est généralement enroulé autour d'une calotte, d'un fez ou d'un chapeau, le clergé chiite enveloppe un turban sur une tête nue. En Russie, cette coiffure peut être vue sur des représentants du clergé musulman. Les orientalistes affirment que dans le monde, il y avait au moins mille façons de lier le turban. Dans les pays arabes modernes, la forme, la couleur, la manière de porter un turban sont très diverses. Il a un nombre différent de plis, un nœud devant ou derrière, l'extrémité pend sur le côté ou sur le dos, etc. (Чалма; мужской и женский головной убор в виде куска ткани, обмотанного вокруг головы, распространенный среди ряда народов Северной Африки, Аравийского полуострова, Индии и Азии. Тюрбан обычно наматывается на тюбетейку, феску или шапку, шиитское духовенство наматывают чалму на голую голову. В России этот головной убор можно увидеть на представителях мусульманского духовенства. Востоковеды утверждают, что в мире существовало не менее тысячи способов повязывания чалмы. В современных арабских странах форма, цвет, манеры ношения чалмы весьма разнообразны. У неё различное число складок, узел впереди или сзади, конец свешивается сбоку или на спину и т. д.)

И также следующее слово, “Tchapane” – manteau de coton piqué à rayures de couleurs, fourré d’ouate et ouvert sur le devant, porté jusqu’à nos jours en Asie Centrale (хлопковое пальто с цветными полосками, наполненное ватой и открытое спереди, до сегодняшнего дня носимое в Центральной Азии)

Глобализация является основной тенденцией в жизни мирового сообщества, и ее необходимым спутником является диалог культур. Интерес к современным культурным исследованиям вызывает диалог культур как феномен межкультурного общения. Диалог культур всегда происходил, когда представители разных народов связывались друг с другом. В настоящее время это явление получило широкое распространение. В настоящее время его изучают различные культурологи в целом и на примере диалога культур разных стран.

### **References:**

1. *Ramiashvili GV. Some questions of the linguistic theory of W. von Humboldt. Tbilisi, 1960.*
2. *Vorobev VV. Linguoculturology - theory and methods. Moscow, 1997; 56.*
3. *Vezhbitskaya A. Understanding of cultures through the medium of keywords. Moscow, 2001.*
4. *Apresyan YuD. The image of a person according to the language: Issues of Linguistics, No. 1, 1995; 42.*
5. *Tchulpân. Nuit. France, 2009.*
6. *Abdulhamid Ch. Kechavakunduz (novel). Tashkent, 2000.*

*Dinara R. Muminova,  
Researcher,*

*Institute for Retraining and Advanced Training  
of Heads and Specialists of Preschool Educational Institutions*

### **Improving Preschool Education Methodologic System Based on South Korean Experience**

**Key words:** *kindergarden curriculum, reading, picturebooks, kids reading.*

**Annotation:** *The article presents an empirical analysis of the curriculum of South Korea, shows an analysis of the perception of children's books by children of preschool age, and also provides recommendations on the implementation of South Korean experience in the preschool educational system of Uzbekistan.*

Today the South Korean educational system recognized as one the most progressive and effective systems in the world. Effective educational approach begins from the kindergarden and preschool institutions. As for PISA 2015 scores, Korea ranked higher position on reading than average score of other OECD countries (oecd.org (visited 4.12.2019)). We know that development of the preschool education is one of the major principles during educational reforms. The Korean National Kindergarten Curriculum was developed based on this principle.

According to curriculum “Reading” in kindergarden focuses on developing curiosity of familiar letters and content of books, and developing interests in the meaning of letters (3).

Children in kindergarden use books in some other way than adults, mostly because kindergarden age kids can not read. From the study observations we can find out that books contents as an illustration are more effective for kids in the preschool age on developing high interest to books (4). (Table I)

Table I

<b>Kids age/ Skills</b>	<b>3</b>	<b>4</b>	<b>5</b>
Having interest in reading	Find familiar letters Having interest in the contents being read	Find familiar letters Having interest in the contents being read	Find familiar letters and read them/ Having interest in contents being read and try reading
Reads books	Having interest in books Predicting the contents of books using pictures	Enjoy reading books Understanding the contents of books using pictures Looking for something curious on books	Enjoy reading books and handle them carefully/ Understanding of contents of books using pictures Looking for something curious on books

Experiment showed that using of picturebooks led to a significant improvement in children’s reading and drawing behaviors. Also, observations found effective using of picturebooks to teach early science concepts (5).

In the table II, author shows some photographs where preschool aged Korean kids communicate with books. We can see that even 1-2 years old kid can communicate with book, love it, use it like as any toy. Also, pictures make kids interested in books. Picturebooks within kids’ hand can be like toy,

material, picture, shape, color or other thing, that can help to develop kids brain. The American Academy of Pediatrics (AAP) recommends shared reading beginning as soon as possible after birth, citing enduring cognitive, social-emotional, and neurobiological benefits (6).

Illustrations can influence a child's motivation to approach a book. Picturebooks encourage conversations between kids and teachers. Also we can emphasize that picturebooks develop kid's visual thinking skill.

	<p>Bookshelf is on eye level of kid. He can choose books looking to the pictures (he understands book content via illustrations)</p>
	<p>Preschool kid about 1-2 age, playing with books like with toys. He uses books to explore the world using book illustrations, book materials, book pages with noise.</p>
	<p>Preschool aged kid looking for interesting book, choosing according to illustrations. She wants to choose “interesting” book to read.</p>

Picturebooks can be the powerful pedagogical tool in the kids mental and social development. Also, we can use picturebooks as a great tool for preschool teachers during familiarization kids with math, science, surrounding environment, nature, etiquette and etc. “Picturebooks can led to creative thinking”, claimed Chekxov.

Using Korean experience on developing kindergarten curriculum, we can find solutions to upgrade kindergarten methodologic system in the Republic of Uzbekistan. They can be:

- Create new methodological mechanism on using books in the kindergarten;
- Train preschool teachers on reading etiquettes picturebooks to kids;
- Change approach on reading with kids. Kids should “see” and “feel” what they “read”.

- Create curriculum on using picturebooks in kindergarden to stimulate kids to creative thinking;
- Find solutions to encourage teachers, to promote kid's interest on reading, science and knowledge using picturebooks;
- Use picturebooks to improve multicultural environment;
- Use picturebooks to help kids with psychological problems;
- Encourage teachers, using picturebooks to create their own curriculum;
- Work with families in terms of participating on upgrading kids reading environment.

### **References:**

1. Kwon Y. *Early Childhood Education in Korea: discrepancy between national kindergarden curriculum and practices*, *Educational Review*, 2004, 56(3); 297-312 [Internet] Available from: <http://dx.doi.org/10.1080/0013191042000201208>
2. Kim J, Kim K, Yoo Y. (2011) *Investigation of Parents' Beliefs about Young Children's School Readiness before Entering Elementary School by Participating in Early Education*, *Journal of Korean Early Childhood Teacher Education*, 2011, 15(1); 99-116.
3. *The Kindergarden Curriculum of the Republic of Korea*, The Ministry of Education, Science, and Technology Proclamation No. 2007- 153 of M.O.E. In accordance with Article 13 (2), the Ministry of Education and Human Resources In accordance with Article 13 (2), the Ministry of Education and Human Resources.
4. Eunhye Park, Jeehyun Lee, Hong-Ju Jun. *Making use of Old and New: Korean early childhood education in the global context* *Global Studies of Childhood* Volume 3, Number 1, 2013 [Internet] Available from: <http://dx.doi.org/10.2304/gsch.2013.3.1.40>.
5. Nicola Daly, Marilyn M. Blakeney-Williams. *Australian Journal of Teacher Education*, Volume 40, Issue 3, Article 6, 2015 [Internet] Available from: <http://dx.doi.org/10.14221/ajte.2014v40n3.6>.
6. John S. Hutton. Kieran Phelan et al. *Shared Reading Quality and Brain Activation During Story Listening in Preschool-Age Children: Journal of Pediatrics*, 2017.

**Sevara A. Zohidova,**

*Assistant,*

*Tashkent Institute of Textile and Light Industry;*

**Abdurasul A. Shodiyev,**

*Assistant,*

*Tashkent Chemical Technologies Institute*

## **Main Principles and Challenges of Learner-Centered Teaching**

**Key words:** *learner-centered approach, traditional way of teaching, critical thinking, cognitive activities.*

**Annotation:** *this article describes main principles and challenges of learner-centered approach during teaching foreign language, especially the English language. The intention of this research is to inspire a discussion about the benefits of learner-centered teaching than traditional way of holding lessons. Research on modern teaching methodology has clarified that this approach increases students' communicative competence, critical thinking and self-confidence to show their performance. Moreover, author claims some difficulties of this approach for students and ways of how to handle them.*

Till today teaching has been traditionally based on a stale, passive lecture format, mainly focusing on the teacher who is forever trying to install knowledge into the minds of passive students. In other words, teachers tend to focus more on what they do rather than on what the students are learning. This emphasis on what teachers do often leads to students who are passive learners and who do not take responsibility for their own learning. However, this method is being changed to make learners work on themselves. Theoretical and methodological research of the domestic and international scholars, concerned with philosophical, psychological, linguistic, general pedagogical and methodological issues of foreign language teaching, has shown that implementation of learner-centered approach in teaching of foreign language at the educational institution is a complex and under-researched psychological and educational problem.

In the practice of English language teaching and learning, the perspectives of learner-centeredness are discussed as enhancing learners' responsibilities and promoting learners' development. Nunan and Lamb point out that learners are able to be involved in the decision-making process regarding the content of the language curriculum and how this content is taught.

As noted by Brown, starting point of the modern theory of learner-centered teaching is the idea of an individual as a purpose and factor of the educational process; the main objective of an educator is to create the conditions necessary for harmonious development of student's personality in the learning process.

One of the features of foreign language teaching is integration of professional and educational activities of teachers with learning and cognitive activities of students. The main functions of a teacher in this process are organization and management of foreign language activities and the objective of a student is mastery of different types of speech activity in the foreign language, continuous development of skills and vocabulary that is mastering 'foreign language experience'.

There are some principles of Student-centered Learning. These principles based on Lynch (3) are taking responsibility for learners' learning, directly involving them in the learning process and raising social activities like collaboration, meaningful communication, choice and cooperation. Here are some of these principles:

1. Students should develop their own knowledge by communication, critical thinking, and problem solving.
2. Instead of learning irrelevant materials, students could have this opportunity to learn directly related materials to their real life. Mostly, teachers have no answer on facing this question "why do I have to know this".
3. In Traditional Method, students' performance is assessed based on a test. Some students are well on testing with average in school and some are weak test takers but well on their curriculum. While these factors are not considered in teacher-led learning, it is a positive tool to "promote and diagnose learning assessment in student-led learning" (2).
4. "providing opportunities for students to use target language in order to negotiate meaning with teacher and other students in a group work, project work, also task-based interactions while providing guidance, modeling, and feedback about progress" (1).

Moreover, there are ways to Incorporate Student-centered Learning.



Incorporation based on Brown (1):

- 1) Start with small changes in the routine of teaching.
- 2) Asking more questions in the class from students rather than providing answers.
- 3) Teachers see themselves as a guide on the side not as a sage on the stage.

At the same time, teachers and learners may come across numerous challenges while implementing this approach during the classes. Learner-centeredness is visible as a shift from teacher-focused approaches to learner-focused approaches. The first to be challenged by this shift are teachers and learners, who are considered to be the internal factors. According to Tudor, no teaching approach will succeed unless it is accepted by both teachers and learners. Teachers may feel challenged by their changing roles and worry that implementing learner-centred methods will cause problems. To support this idea, Tudor cited examples, including becoming familiar with new textbooks, a wide range of teaching methodologies, new goals for language teaching programmes, new teacher-learner role relationships in the classroom, and ensuring the development of a successful learner-centred curriculum in line with school programme requirements. The teacher is free to listen, monitor, think ahead, re-plan the next stages and hear her pupils teaching one another the vocabulary and grammar they know. While communicative activities are in progress, the teacher no longer “teaches”, she/he organises, sets up activities and ‘monitors’ them discreetly, that is she/he listens to the pupils and makes sure that everything is in order. The teacher should help only if she/he is quite certain that his/her pupils cannot manage on their own. The teacher should be like the conductor of an orchestra: conduct but not play. Many teachers nowadays find it difficult to decide whether they should or should not correct every error their pupils make. In the traditional classroom the emphasis is usually on accuracy and all mistakes are corrected immediately. The problem with this is that a lot of pupils will be reluctant to speak for fear of making mistakes and being corrected. In the learner-centred classroom, where pupils are being encouraged to use English in real communication, fluency is just as important as accuracy. We are not suggesting that correction should be abandoned, but that it can be postponed until after the communication activities. If teachers do this then they will not be constantly interrupting their pupils. Of course they will need to remember the mistakes their pupils make so we suggest teachers note them down as they walk around the classroom. At the end of the activity they can point out some of the common or more important mistakes they noted.

Learners also need to adapt to learner-centred approaches, as they play more important roles than teachers do. As Littlejohn explains, based on a widespread belief that in order to learn one has to be taught, learners thus normally expect teachers to organise learning tasks for them and passively listen to considerable amounts of teacher talk. Supporting this concern, Tudor explains that students can be wary of everything which appears to be outside of the paper-exam curriculum and often insist on a more teacher-directed approach. Most importantly, Nunan points out that the challenges for teachers are greater than those for learners because learners need their teachers to give them assistance and guidance on new learning processes. As a result, teachers play very important roles in the implementation of learner-centred approaches, not only in adapting themselves to new approaches to teaching but also familiarising their learners with these approaches.

### **References:**

1. Brown JK. *Student-centered Instruction: Involving Students in Their Own Education: Music Educators Journal*, 95(4), 2008.
2. Huba ME, Freed JE. *Teacher-Centered vs. Learner-Centered Paradigms: Retrieved May, 2012*



3. Lynch DN. *Student-Centered Learning: The Approach That Better Benefits Students: Virginia Wesleyaan Collage, 2010.*

**Takhmina B. Muradova,**  
Lecturer,  
Karshi State University;

**Khurshida B. Muradova,**  
Lecturer,  
Karshi State University;

**Mokhiba O. Meylieva,**  
Lecturer,  
Karshi State University

### **Competence Model - Basis of Modern Higher Education System**

**Key words:** *professional education, practical skills, pedagogical aspects*

**Annotation:** *this article discusses the competency model based on the definition of key competencies. General professional competencies are described as practice orientations of the future specialist.*

Во многих западноевропейских профессионально образовательных системах принято выражение «обучение на основе компетенций», что достаточно широко и эффективно влияет на результаты образования. Безусловно, тесная связь усматривается между результатами образования и методической концепцией, построенной с учетом необходимых компетенций, выделенных для определенных профессионально-направленных действий.

I. В 60-х годах, вскоре после того, как Н. Хомский ввёл термин «компетенция» и определил его сущность в контексте психолингвистических исследований, данный термин стал использоваться и в педагогическом аспекте, когда в Америке начало формироваться ориентированное на компетенции образование (competence-based education - CBE), целью которого было готовить специалистов, способных успешно конкурировать на рынке труда. Вначале «компетенции учащихся» сводились к простым практическим навыкам, которые формировались в результате «автоматизации знаний» в традициях бихевиоризма. Такой подход подвергся резкой критике, суть которой заключалась в том, что компетенции в виде практических знаний были недостаточны для развития творчества и индивидуальности учащихся. Поэтому в начале 70-х годов было предложено различать два понятия: компетентность и компетенция (competency and competence). Компетентность, как отмечает американский ученый Ch. Velde, стала рассматриваться как личностная категория, а компетенции превратились в единицы учебной программы и составили «анатомию» компетентности (6).

И. А. Зимняя проводит анализ зарубежной литературы по данной проблематике и предлагает понимать под компетенцией «некоторые внутренние, потенциальные, сокрытые психологические новообразования (знания, представления, программы (алгоритмы) действий, системы ценностей и отношений), которые затем выявляются в компетентностях человека как актуальных, деятельностных проявлений» (3). Согласно Э. Ф. Зееру, компетенции - это

обобщенные способы действий, обеспечивающих продуктивное выполнение профессиональной деятельности, это способности человека реализовывать на практике свою компетентность (4). Соответственно, мы будем придерживаться данных понятий, как определений в компетентностном подходе, и, как следствие в построении компетентностной модели.

II. В основе построения компетентностной модели должны находиться ключевые компетенции, которые носят надпрофессиональный и надпредметный характер и необходимы в любой деятельности.

Ключевые компетенции позволят выпускнику образовательного учреждения достигать результатов не только в определенных проблемных ситуациях, но и самостоятельно, и в сотрудничестве справляться с ситуациями, для разрешения которых никогда нет готовых стандартизированных решений. Представим примерный перечень ключевых компетенций:

*Изучать:*

организовывать взаимосвязь своих знаний и упорядочивать их; самостоятельно заниматься своим обучением.	организовывать свои собственные приемы изучения; уметь решать проблемы; уметь извлекать пользу из опыта;
---	--

*Искать:*

запрашивать различные базы данных; опрашивать окружение; консультироваться у эксперта;	получать информацию; уметь работать с документами и классифицировать их.
--	---

*Думать:*

организовывать взаимосвязь прошлых и настоящих событий; критически относиться к тому или иному аспекту развития наших обществ; уметь противостоять неуверенности и сложности; занимать позицию в дискуссиях и высказывать свое собственное мнение;	видеть важность политического и экономического окружения, в котором проходит обучение и работа; оценивать социальные привычки, связанные со здоровьем, потреблением, а также с окружающей средой; уметь оценивать произведения искусства и литературы.
---	--

*Сотрудничать:*

уметь сотрудничать и работать в группе; уметь разрабатывать и выполнять контракты.	принимать решения — улаживать разногласия и конфликты; уметь договариваться;
---	---

*Приниматься за дело:*

включаться в проект;	нести ответственность; уметь организовывать свою работу;
----------------------	---

входить в группу или коллектив и вносить свой вклад; доказывать солидарность;	уметь пользоваться вычислительными и моделирующими приборами.
--	---

*Адаптироваться:*

уметь использовать новые технологии информации и коммуникации; показывать стойкость перед трудностями	доказывать гибкость перед лицом быстрых изменений; уметь находить новые решения.
--	---

Модель специалиста, как отмечает В.П. Беспалько, - «...это любое описание, в котором отображаются тем или иным способом основные качества, свойства и способности личности, соотнесенные с определенными условиями его будущего функционирования» (2). Соответственно и цели обучения могут быть представлены в виде компетентностной модели будущего специалиста.

В отличие от термина «квалификация» компетентность включает помимо сугубо профессиональных знаний и умений, характеризующих квалификацию такие качества, как инициатива, сотрудничество, способность работать в группе, коммуникативные способности, умение учиться, оценивать, логически мыслить, отбирать и использовать информацию. Поэтому главной целью современного образования является обеспечение качественного обучения для каждого студента в соответствии с его выбором профессии и входящих в ее структуру необходимых компетенций.

Таким образом, компетентность основывается на комплексе знаний, умений, навыков, опыта и предусматривает способность специалиста к креативному мышлению, ориентации в проблемных вопросах. Соответственно, компетентностный подход в системе образования должен быть переориентирован с процесса обучения на результат обучения. В свою очередь, как считают зарубежные эксперты - «Результаты образования, выраженные на языке компетенций, ведут к взаимосвязи академического образования с профессиональной значимостью. Результаты образования – это ожидаемые и измеряемые конкретные достижения студентов и выпускников, выраженные на языке знаний, умений, навыков, способностей, компетенций, и которые описывают, что должен будет в состоянии делать студент-выпускник по завершении всей или части образовательной программы (по В.И. Байденко) (1). Ссылаясь на данный тезис, ориентированный на сферу профессиональной деятельности предлагаем рассматривать профессиональную компетентность как модель, где предусмотрены определенные компетенции, а именно, общепрофессиональные. В педагогической науке выделены общие компетенции (универсальные, ключевые, надпрофессиональные), и предметно специализированные-профессиональные, нам бы хотелось остановиться подробнее на общепрофессиональных компетенциях, которые, на наш взгляд, должны служить моделью способностей будущего специалиста. Безусловно, нами рассматривается модель общепрофессиональных компетенций, которые выявляются сегодняшними запросами производства. В свою очередь, компетентностный подход не предусматривает отход от принципа фундаментальности образования. Он актуализирует вопрос о его современном понимании.



Рис. 1. Модель общепрофессиональной компетентности.

Общепрофессиональные компетенции отражают набор основополагающих профессиональных способностей, знаний и умений профессионала. Рассмотрим общепрофессиональные компетенции в структурной композиции, куда включены знания, умения, навыки, способности, готовность решать профессиональные задачи, практико-ориентированный опыт:

- познавательные компетенции (уметь получать, хранить, передавать, преобразовывать и использовать различную информацию);
- ценностные компетенции (раскрывать цель деятельности, способность усвоить и принять ценности общества и профессиональной сфере);
- коммуникативные компетенции (определять круг взаимодействия проблемы коммуникации и их разрешение в профессиональной сфере);
- технологические компетенции (использовать операционно-инструментальные стороны деятельности, проектирование и планирование).

Общепрофессиональные компетенции отражают набор основополагающих профессиональных способностей, знаний и умений профессионала.

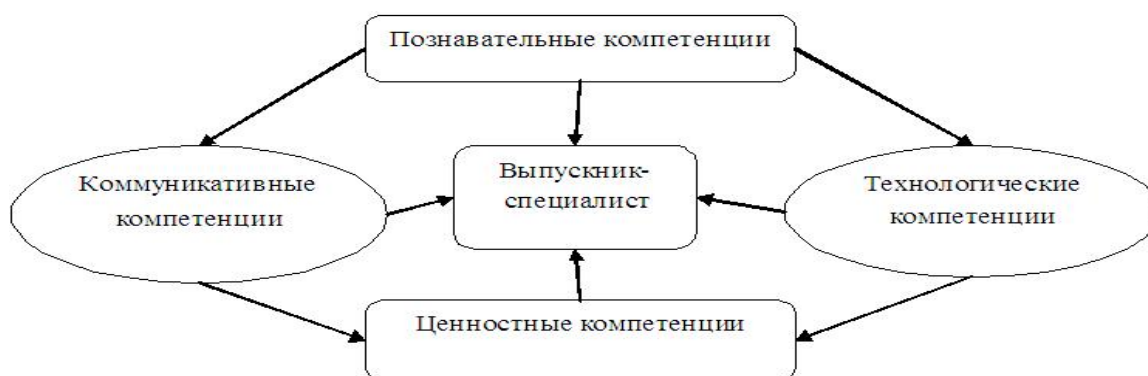
### References:

1. Baydenko VI. *Identification of the competencies of university graduates as a necessary stage in the design of new generation of state educational standards of higher professional education: Methodical manual.* Moscow, 2006; 72.
2. Bepalko VP. *Fundamentals of the theory of pedagogical systems.* Voronezh, 1977; 304.
3. Zimnaya IA. *Key competencies as an effective-target basis of the competency-based approach in education: Author's version.* Moscow, 2004; 40.
4. Zeer EF. *The competency-based approach to education: Education and Science, 2005. No. 5.*
5. Chomsky N. *Language and thinking.* Moscow, 1972; 196.
6. Velde Ch. *Crossing borders: an alternative conception of competence: 27 Annual Scutrea conference, 1997; 27-35.*

## **Peculiarities of Communicative Teaching Russian Language Grammar as a Foreign Language**

**Key words:** *grammar learning process, communicative method, communicative situations, activity-based learning.*

**Annotation:** *this article discusses the issues of teaching the grammar of the Russian language as a foreign language in a non-linguistic university.*

В современном обществе возрастает роль интернационального воспитания. И здесь предмет «иностранный язык» в силу своей специфики обладает большими возможностями, чем другие предметы образовательного цикла. Сейчас, как никогда, необходимо, чтобы люди владели иностранными языками, один из которых является русский язык.

Изучение русского языка как иностранного составляют несколько аспектов. Одним из таких аспектов является грамматика. В обучении иноязычному говорению грамматика занимает важное место, это своего рода каркас, на котором базируется лексика.

Грамматика – это один из важнейших аспектов обучения иностранным языкам, т.к. полноценная коммуникация не может происходить при отсутствии грамматической основы. Коммуникативная методика предполагает обучение грамматике на функциональной и ситуативной основе. Это означает, что грамматические явления изучаются и усваиваются не как “формы” и “структуры”, а как средства выражения определённых мыслей, отношений, коммуникативных намерений и введение их в речевой опыт.

Безусловно, знание грамматических правил необходимо для успешного владения иностранным языком. Возникает вопрос - должны ли мы обучать студентов правилам только через упражнения тренировочного характера, рассчитанных на коммуникативную деятельность или на отработку грамматических структур. И те, и другие упражнения важны и должны иметь место в методической системе. Чаще всего преподаватели придерживаются традиционного метода обучения грамматике. Работа над грамматической стороной языка ограничивается чтением правил, тренировкой в предложениях. В отсутствии реальной коммуникации на уроках русского языка появляются пробелы в знаниях у студентов, а главное, трудности в выражении своих мыслей.

Грамматический навык является неотъемлемой частью всех видов речевой деятельности, формирование, совершенствование и развитие которых и является основной задачей обучения иностранным языкам. Успешное овладение русским языком на уроке произойдет только в том случае, если организовать учебный процесс так, чтобы студенты как можно точнее имитировали условия реального языкового общения. Процесс обучения иностранного языка, построенный на коммуникативной основе, расширяет возможности предмета в решении этой задачи. При изучении традиционных грамматик русского языка как иностранного студенты, согласно многочисленным наблюдениям, не понимают ни практической значимости изучения грамматических терминов и понятий, ни целей грамматического анализа. Поэтому очень

важным является в настоящее время использование коммуникативного подхода при изучении грамматики.

Коммуникативная методика предлагает нам другой подход в обучении грамматике. Коммуникативная методика преподавания грамматики направлена на приобретение коммуникативных навыков. Она учит студентов выражать свои мысли и эмоции, используя грамматические структуры. При этом учебный процесс должен быть организован таким образом, чтобы студенты как можно точнее имитировали условия реального языкового общения.

Основное место при коммуникативном обучении иностранному языку занимают игровые ситуации, работа с партнером, задания на поиск ошибок, которые не только позволяют наращивать лексический запас, но учат мыслить аналитически. На занятиях студентам дается возможность использовать язык в реальных жизненных ситуациях. Это, в свою очередь, позволяет им научиться применять грамматические и лексические формы для выражения собственных мыслей. Поэтому большое внимание на уроках уделяется работе в парах и мини-группах. Студентам предлагаются темы или вопросы для обсуждения, и они пробуют свои силы в реальном общении. Студенты должны научиться воспринимать речь собеседника, стараться строить как можно более понятные и четкие фразы. Важную роль здесь играют творческий подход к занятиям и самостоятельная познавательная деятельность студентов.

В настоящее время наметился более объективный подход к оценке значения и места грамматики в обучении русскому языку как иностранным: теперь она является не целью, а одним из важных средств обучения иностранным языкам, неотъемлемым компонентом всех видов речевой деятельности. В последнее время в нашей стране и за рубежом интенсивно разрабатывается коммуникативная грамматика русского языка, под которой подразумеваются грамматические явления, функционирующие именно в условиях иноязычного устно-речевого общения, владение которыми — непременное условие успешного участия в устно-речевом общении на русском языке.

Необходимо отметить, что в современном образовательном стандарте по русскому языку овладение грамматическими средствами рассматривается в качестве одной из целей обучения в рамках развития языковой компетенции. Языковая компетенция является важнейшим компонентом коммуникативной компетенции, так как коммуникация возможна лишь при наличии языковой компетенции, основу которой составляют грамматические навыки и умения. Языковая компетенция обеспечивает как конструирование грамматически правильных форм и синтаксических конструкций, так и понимание смысловых отрезков речи, организованных в соответствии с нормами иностранного языка. Без знания грамматической структуры языка невозможно решать коммуникативные задачи на русском языке.

В процессе речевой коммуникации люди пользуются средствами языка – его словарем и грамматикой - для построения высказываний, которые были бы понятны адресату. Однако знание только словаря и грамматики недостаточно для того, чтобы общение на данном языке было успешным: надо знать еще условия употребления тех или иных языковых единиц и их сочетаний. Иначе говоря, помимо собственно грамматики, носитель языка должен усвоить «ситуативную грамматику», которая предписывает использовать язык не только в соответствии со смыслом лексических единиц и правилами их сочетания в предложении, но и



в зависимости от характера отношений между говорящим и адресатом, от цели общения и от других факторов, знание которых в совокупности с собственно языковыми знаниями составляет коммуникативную компетенцию носителя языка. Также в процессе общения имеет место ориентация на социальные характеристики речевого партнера: его статус, позицию, ситуационную роль, что проявляется в выборе альтернативных речевых средств со стратификациями и речевыми ограничителями. Недостаточный уровень грамматических навыков становится непреодолимым барьером на пути формирования не только языковой, но и речевой и социокультурной компетенции.

Принимая во внимание практическую цель обучения русскому языку как иностранному – подготовку обучающихся к реальному общению на русском языке, ведущим методическим принципом следует назвать принцип коммуникативной направленности. Это означает, что обучение должно строиться таким образом, чтобы вовлекать студентов в устную и письменную коммуникацию. Практика показывает, что усвоение грамматического материала целесообразно проводить на следующих этапах: предъявление речевого образца, тренировка и применение в речи. Для каждого из этапов следует использовать соответствующие их целям упражнения.

Тренировочные упражнения сами по себе не ведут к умению участвовать в коммуникации. Отработка отдельных элементов, грамматических структур – это обязательный этап овладения языком. Но кроме этого необходимо развивать навыки спонтанной коммуникации в соответствии с потребностями ситуации, а для этого требуется система коммуникативно-ориентированных упражнений. К заданиям, основанным на коммуникативной задаче, традиционно относят различные ролевые, игры, моделирование коммуникации. Такие задания реализуются с помощью различных карточек, буклетов и других раздаточных материалов.

В качестве примеров нетрадиционных методов можно привести «скетч», «ролевую игру», «круглый стол», «дискуссию».

Скетч - это короткая сцена, разыгрываемая по заданной проблемной ситуации с указанием действующих лиц, их социального статуса, ролевого поведения.

Ролевая игра позволяет моделировать ситуации реального общения и отличается, прежде всего, свободой и спонтанностью речевого и неречевого поведения персонажей.

Круглый стол - представляет собой обмен мнениями по какому-либо вопросу, проблеме, интересующей участников общения. Дискуссия представляет собой одну из форм спора как словесного состязания. Это обмен мнениями в отношении какого-либо предмета с целью достижения единства взглядов на этот предмет.

Существует много разнообразных форм контроля, но самой эффективной, как показывает анализ, является обратная связь, которая осуществляется в учебной деятельности на каждом уроке, а не только в тестах или в выполнении домашних заданий. И именно коммуникативные личностно-ориентированные упражнения обеспечивают эту обратную связь и помогают выполнять функцию контроля умений студентов грамотно пользоваться языком.

### **References:**

1. Bim IL. *What prevents the improvement of the effectiveness of teaching foreign languages: Foreign languages at school*, 2016, No. 4.
2. Milrud RP. *Communicative language and teaching conversational grammar: Foreign languages at school*, 2013, No. 2.
3. Galskova ND. *Modern methods of teaching foreign languages: textbook. Allowance. Moscow*, 2016.

**Naima Kh. Khaitbaeva,**  
Lecturer,

*Mirz Ulugbek National University of Uzbekistan*

### **Issues of Developing Foreign Language Competence as University Students Professional Competence**

**Key words:** *foreign language training; competence; foreign language; professionally-oriented foreign language; approach.*

**Annotation:** *the article deals with the peculiarities of foreign language education within professional training of specialists in the higher education. The specificity of programs content of the language disciplines is revealed.*

Формирование профессиональной компетентности студентов неязыкового вуза любого профиля – необходимое условие профессиональной подготовки будущих специалистов. Высшее образование выступает основополагающим институтом профессионального становления, при этом профессиональная компетентность будущих специалистов – результат этого процесса, один из важнейших показателей степени профессионального развития личности молодого специалиста, её интегральная характеристика.

Под профессиональной компетентностью понимается обладание совокупностью профессиональных знаний и опыта, а также положительного отношения к работе, требуемых для эффективного выполнения профессиональных обязанностей в определенной области деятельности. Компетентность подразумевает не только умение выполнять работу, но также способность передавать и использовать знания и опыт в новых условиях. Современные же условия таковы, что процесс глобализации, развивающийся в настоящее время, приводит к расширению взаимодействий различных стран, народов и их культур. Влияние осуществляется посредством культурных обменов и прямых контактов между государственными институтами, социальными группами, общественными движениями, путем научного сотрудничества, торговли, туризма. Общение с иностранцами становится реальностью, а столкновение с представителями иной культуры входит в нашу повседневную жизнь. Знание иностранного языка становится неотъемлемой частью нашей жизни.

Процесс глобализации привел к широкому распространению различных обучающих программ по иностранному языку. Задачи, стоящие перед высшей школой, требуют скорейшего поиска резервов повышения качества иноязычной компетенции студентов по предмету иностранный язык. Современный студент находится постоянно в информационном поле деятельности, поэтому необходимо научить его отбирать достоверную информацию из потока той, которую мы получаем ежедневно. Необходимо также повышать уровень индивидуальной культуры при работе с данной информацией, уметь понять и убедить собеседника.

Какие же навыки, умения и знания нужны молодому человеку, чтобы успешно осуществлять межкультурную коммуникацию в глобализированном мире? И какими средствами и методами должна развиваться иноязычная компетенция современного молодого образованного человека?

Государственный Образовательный Стандарт высшего профессионального лингвистического образования предусматривает развитие иноязычной социокультурной компетенции студентов, овладение которой важно не только для переводчиков или для будущих учителей и преподавателей иностранного языка, но также для будущих инженеров, дизайнеров, строителей. Актуальность проблемы развития иноязычной компетенции будущих специалистов очевидна.

Безусловно, самым эффективным средством развития иноязычной компетенции является пребывание в стране изучаемого языка, погружение в иноязычную среду, погружение в самую атмосферу культуры, традиций, обычаев, социальных и правовых норм данной страны. Преподаватели иностранного языка, много лет прожившие за рубежом, или хотя бы побывшие там на стажировке, являются своего рода «наглядным пособием» для студентов, поскольку они «впитали» в себя дух того общества, в котором пребывали. Однако ввиду того, что далеко не все студенты и преподаватели имеют такую возможность, необходим поиск эффективных путей развития иноязычной компетенции вне языковой среды.

В настоящее время уже практически никто не оспаривает тот факт, что иностранный язык, наряду с обучением общению и повышением уровня общей и профессиональной культуры, имеет еще и огромное воспитательное значение. В современных условиях это готовность содействовать налаживанию межкультурных связей, представлять свою страну, область, город, университет при межкультурных связях, относиться с уважением к духовным ценностям других культур. Соответственно, основная цель обучения иностранного языка может быть достигнута только при адекватном развитии иноязычной компетенции студентов всех специальностей. То есть при формировании коммуникативной компетенции необходимо воспитывать коммуникативно активную личность, способную обеспечить адекватное межкультурное общение, то есть диалог на иностранном языке.

Интернет дает достаточный объем контекстуальной информации, благодаря наличию реальной потребности коммуникации, а правильно смоделированные обучающие программы, благодаря мультимедийным средствам, помогают лучше войти студенту в предложенную ему роль. Студенты могут остановиться, задать вопросы, получить более подробную информацию, и даже изменить результат интеракции. Все это позволяют мультимедийные средства, т.е. обучаемый студент получает среду данных разнообразных типов, в которой он может свободно перемещаться от изображения к видео, от видео к тексту или звуку, или к любой комбинации разных типов данных в той последовательности, которую он определяет сам. Одним из главных преимуществ этого является то, что они позволяют пользователю следовать собственному ходу мыслей, проясняя для себя возникающие проблемы тогда, когда ему это требуется, а не тогда, когда ему это потребуется, по мнению создателя программы. Это особенно важно при обучении иностранному языку, нацеленному на развитие иноязычной компетенции, поскольку здесь возникает требование к обучаемому уметь самостоятельно конструировать собственные знания.

Для достижения подобной цели и преодоления несоответствия между традиционными методами и формами обучения, и новыми социальными потребностями общества необходима разработка такой методики развития иноязычной компетенции, при которой студент вовлекается в сам процесс поиска и обработки информации, в течение которой проходит накопление, организация и структурирование знаний, а также ранжирование их по степени значимости для него.

Роль иноязычного образования в профессиональной компетентности заключается в формировании готовности студентов к предстоящей профессиональной деятельности в условиях межкультурного взаимодействия. Студенту – будущему специалисту, выпускнику вуза особенно важно осознание необходимости развития и совершенствования профессиональных компетенций по профилю, а также и в процессе изучения иностранного языка, потребности применения методов и средств в профессиональной деятельности, формирование мотивов достижения профессионального мастерства и самосовершенствования.

Современные образовательные программы должны отвечать новым лингвистическим и культурным требованиям. Для этого необходимо стимулировать взаимопроникновение и интегрирование языка, культуры и информационных технологий для проведения в жизнь задач, стоящих перед современным обществом в области изучения иностранного языка через развитие иноязычной компетенции студентов.

Таким образом, иноязычное образование является одним из звеньев процесса формирования профессиональной компетентности будущих специалистов и призвано обогащать лингвокультурный запас студентов для успешной работы над мировым потоком информации, осмысления и переосмысления явлений для профессионального моделирования ситуаций межкультурного взаимодействия.

Английский язык выступает средством количественного и качественного повышения уровня профессиональной компетентности, что влечет за собой необходимость и желание овладеть этим средством. ИКК становится одним из условий успешной профессиональной социализации и служит инструментом восходящей мобильности.

### **References:**

1. Zaitseva IV. *To the question of the formation of foreign language professional competence among students of non-linguistic specialties of universities.* Moscow, 2014.
2. Zemtsova VI. *Management of educational and professional activities of students on the basis of a functional-activity approach.* Moscow, 2016.
3. Olkhovaya TA. *The formation of the subjectivity of a university student.* Orenburg, 2015.

**Farogat T. Yuldasheva,**  
Lecturer,  
Mirz Ulugbek National University of Uzbekistan

### **Question of Teaching Normative Grammar Russian Language**

**Key words:** *grammatical forms, scientific theory, style, pronoun, results.*

**Annotation:** *This article discusses issues related to learning the grammar of the Russian language in the national groups of the university.*

С обретением независимости стратегической задачей стало формирование нового общественного сознания, подлинно демократического, гражданского общества с реализацией непреходящих гуманистических идеалов и ценностей.

Главнейшая задача обучения языку – формирование грамотности. Она является одной из составных частей общей языковой культуры, обеспечивая точность выражения мысли и взаимопонимания в общении.

В практике преподавания русского языка наблюдается тенденция обучению функциональной грамматике. Функциональный подход невозможен без знания норм современного русского литературного языка. В связи с этим необходимо акцентировать внимание на состоянии процесса преподавания русского языка в параллельном рассмотрении как функционального, так и нормативного аспектов.

Норма – это «наиболее распространённые из числа сосуществующих, закрепившихся в практике образцового использования, наилучшим способом выполняющие свою функцию языковые (речевые) варианты» (1, р. 210). Она регулирует правильность литературного языка и его устойчивость.

Отличительные признаки нормы литературного языка: историческая и социальная обусловленность, осознанность, устойчивость, вариантность, дифференцированность, обработанность, распространённость, общеупотребительность, предпочтительность и общеобязательность, соответствие употреблению, обычаю и возможностям системы языка, отражение тенденций развития языка.

Различают три степени нормативности: 1) строгая, жёсткая, не допускающая вариантов форма; 2) нейтральная, допускает равнозначные варианты (*булочная* – [шн] и [чн]); 3) более подвижная, допускает использование разговорных, а также устаревших форм (*мы'шление, мышле'ние*).

*Орфоэпические нормы* определяют произношение звуков и отдельных грамматических форм в русском литературном языке. Различают *полный* и *разговорный стили* произношения, характерные соответственно для кодифицированного литературного языка и разговорной речи. Особенности постановки и функцию ударения в словах изучает раздел языкознания, который называется *акцентология* (от лат. *accentus* - ударение).

*Морфологические нормы* устанавливают правильность употребления частей речи и их форм. Варьирование грамматических форм представлено в русском языке очень хорошо. В основном вариативность отражена в формах имени существительного: отмечены колебания в выборе рода существительного (*лебедь плыла – лебедь плыл*); в выборе падежной формы (*инспекторы – инспектора, гектар - гектаров*); в склоняемости – несклоняемости существительного (*в городе Ташкенте – в городе Ташкент*). В глаголах представлены варианты форм наклонений (*поезжай – езжай – съезди*), отмечены колебания в образовании временных форм (*пылесошу – пылесосу, сох – сохнул, мурлыкает - мурлычет*).

В речи колеблются формы местоимений (*их подруга – ихняя подруга, сам факт – самый факт*), очень широко варьируются формы числительных (*трёх козлят – троих козлят*).

*Синтаксические нормы* регулируют порядок и связь слов в простом предложении, а также связь частей сложного предложения. Эти нормы определяют такие явления, как согласование сказуемого с подлежащим, согласование определений и приложений с определяемыми словами, глагольное и именное управление, построение предложений с причастными и деепричастными оборотами, организацию сложного предложения и т.д.

На современном этапе в преподавании теории и практики языка обозначилось новое, немаловажное направление – *лингвометодика*.

*Лингвометодика* – это обоснование содержания, адекватного научной теории. Содержание обучения определяет пути и средства формирования речевых умений и навыков.

Наряду с вариантами, допускаемыми нормами литературного языка, существует и множество отклонений от нормы, речевых ошибок. Такие отступления не случайны, а обусловлены либо непоследовательностями и противоречиями во внутренней системе литературного языка, либо воздействием внешних факторов.

Для работы по формированию навыков и умений необходим методически правильно подобранный комплекс упражнений (разнообразных, интересных, увлекательных), использование и сочетание нетрадиционных и традиционных форм организации учебной деятельности, непрерывность и последовательность в изложении материала. Важно, чтобы учащиеся осознали реальную возможность пользоваться языком как средством общения.

Организация работы в малых группах при обучении русскому языку является одним из эффективных методов. Каждой группе даётся учебное задание. При оформлении результатов учащимся предлагается использовать один из графических организаторов (кластер, диаграмма Венна, категориальная таблица, концептуальная таблица, таблица SWOT-анализа, иерархическая диаграмма «Как?», структурно-логическая схема «Каскад», структурно-логическая схема «Пирамида», схема «Цветок лотоса» и др.) (3, р. 42-52).

Перед обсуждением результатов работы в малых группах и подготовкой к их представлению учащиеся знакомятся с показателями и критериями самооценки полученных результатов.

По окончании презентации они отвечают на вопросы, выставляют баллы. Для закрепления изученного материала проводится индивидуальная работа (выполнение письменной работы, решение тестов и т.п.).

На заключительном этапе подводятся итоги, обобщаются результаты, оценивается работа учащихся, производится поощрение активных участников, отмечается значимость полученных знаний.

Создание условий, при которых учащиеся побуждаются творчески, а самое главное, результативно работать, - составляющая процесса обучения. Это становится возможным благодаря соответствующему построению занятия, активизирующему познавательную деятельность.



Целенаправленная и систематическая работа по формированию навыков учащихся по русскому языку способствует значительному росту умения правильно выражать на данном языке свои мысли в условиях решения достаточно сложных мыслительных задач.

**References:**

1. Rozental DE, Telenkova MA. *Dictionary - Linguistic Reference terms*. Moscow, 1976.
2. Khodiev BYu, Golish LV. *Organization methods and means self-study activities: educational-methodical manual for students*. Tashkent, 2008.
3. [Internet] Available from: <http://filologdirect.narod.com/>

**Navruz Begmatova,**

Lecturer,

Mirz Ulugbek National University of Uzbekistan;

**Fatima Abdusalomova,**

Lecturer,

Mirz Ulugbek National University of Uzbekistan;

**Lyudmila Tomchani,**

Lecturer,

Turin Polytechnic University in Tashkent

### **Innovative Training Role in Preparing Qualified Personnel**

**Key words:** *accelerated novation development of education, new teaching methods, experiences, national valuables, new situations with personal and social qualities, support for the systems of social relations and personal communications.*

**Annotation:** *this article devoted to researching evolutions of Education and upbringing in educational institutions. It analyzed the functions of innovators hip development in foreign education traditional education and computable personal.*

В настоящее время ускоренное новаторское развитие образования и воспитания является особенностью образовательного учреждения. В условиях рыночной экономики стоит пересмотреть понятие "образование". В связи с этим, понятие "образование" следует понимать как способ подчеркнуть важность концепции индивидуального подхода инициативы. Таким образом, понятие "образование" должно содержать новые методические приёмы, навыки, указания и национальные ценности в этом быстро меняющемся мире. Иными словами, образование это социально-духовный процесс прогнозируемый движущимся обществом для успешного преодоления новых ситуаций с личными и социальными качествами.

Традиционно созданная система образования не направлена на выполнение целевых указаний в новом понятии «образования» в качестве стратегически неприемлемой "поддерживающей" воспитательной функции. Образование было направлено на поддержку системы социальных отношений и личных связей, то есть консервативно – направлено на нормальную деятельность стабильного общества. Таким образом, личность знакома, преимущественно с методами и правилами, рассчитанными для выхода из повторяющихся ситуаций.

Непрерывное развитие системы образования и формирование новой стратегии, требует замены традиционного "образование" на «инновационное образование». В настоящее время «инновационное образование» рассматривает следующие две функции:

1. "предвидеть" случаи, способность видеть себя в реальности и в последующей социальной и профессиональной роли, сознательная личность заранее осознаёт обще-альтернативное поведение, веру, моральные ценности, вообще направленное мировоззрение;
2. реализация принципа позволяющего личности активно принимать участие в принятии важных социальных и профессиональных значимых решений с местного уровня общественного управления до глобального уровня;

Сегодня подготовка конкурентноспособных кадров в системе образования является одной из важнейших задач нашей страны. К качествами конкурентноспособных кадров можно отнести следующее:

- высокий показатель успеваемости, способность саморазвития;
- подтверждение квалификации соответствующего образовательного заведения на рынке труда и образования;
- эффективность труда и высокая социальная активность на производстве;
- дисциплина, креативность, ответственность, изобретательность, творческий подход на производстве;
- участие и победа в конкурсах и олимпиадах по учебным предметам и профессиональной подготовке;
- необходимость продолжить свое образование.

Стратегия инновационного обучения требует различных подходов качественного управления системой образования. Что же понимают под «инновацией» в научно-педагогической литературе и практике обучения и воспитания? Изучению данного феномена посвящен ряд педагогических исследований в нашей стране и за рубежом. Так, Н.Р.Юсуфбекова предлагает считать инновационными «процессы создания новшеств, их освоения педагогическим обществом и использования в практике обучения» (3). Инновацию она рассматривает как основу культурных изменений общества, что, по нашему мнению, весьма ценно. В.Н.Виноградов считает, что «фонд микроэволюций в педагогической системе составляют новшества, возникшие в поле свободного, не регламентированного потенциала системы на основе ее восприимчивости к спросу на перспективу развития».

Другие ученые под новшеством подразумевают: новые цели, методы, методику, программы, средства, содержание, формы организации деятельности, виды управления и другие. Существует и такое определение: «Новшество – это новое явление, новый обычай, новый метод, изобретение» (Ю.Красовский).

Продуктивная организация инновационной деятельности невозможна без серьезной переподготовки педагогических кадров, обеспечения учебного заведения соответствующей материально-технической базой, финансового, учебно-программного обеспечения и т.п. Освоение новшеств должно сопровождаться не мерами принуждения со стороны руководства, а предоставлением сотрудникам самостоятельности и свободы в действиях. Неоценимую помощь может оказать предварительная разработка объективного перечня показателей и критериев результатов нововведения, позволяющих внести в работу педагогического

коллектива четкость, конкретность. Только так мы достигнем целей в образовательном процессе.

Анализируя признаки инновационного обучения необходимо отметить, что по своему основному смыслу понятие “инновация” относится не только к созданию и распространению новшеств, но и к преобразованиям, изменениям в образе деятельности, стиле мышления, которые с этими новшествами связаны.

Поэтому возникает острая необходимость изучения педагогических инноваций как сложного дисциплинарного явления, которая не должна ограничиваться только описанием инновационного опыта.

Сегодня педагогическая инноватика активно развивается как часть общей инноватики.

Инновационная деятельность получает внешнее выражение в инновационном обучении. Инновационное обучение – это обучение, стимулирующее инновационные изменения в существующей культуре и социальной среде, выступающее в качестве активного отклика на проявляющиеся как перед отдельным человеком, так и перед обществом проблемные ситуации. Оно призвано готовить не только “человека познающего”, но и “человека действующего”. Причём все большинство элементов “поддерживающего”, традиционного обучения имеют место в инновационном, разница заключается лишь в соотношении репродуктивного и продуктивного, деятельного и творческого компонентов.

Подготовка высокообразованного кадра на основе многоступенчатой системы образования будет значительно обеднённой без освоения своей собственной национальной философской мысли. В связи с этим в вузах Узбекистана при преподавании философских дисциплин делается акцент на богатый опыт философской мысли Центральной Азии, которая обращена к человеку и его духовному миру.

В заключение хотелось бы отметить, что в республике делается всё возможное, чтобы наши дети сформировались всесторонне развитыми личностями, способными адаптироваться к жизни в современном быстро меняющемся обществе, стали достойными гражданами своей страны, сознающими свою ответственность перед обществом, семьёй и государством, способными ставить и решать новые задачи и достойно продолжать дела своих предков. Как постоянно подчёркивает наш Президент, “в центре устремлений каждого из нас стоит мечта вырастить наших детей физически и духовно здоровыми, ни в чём и никому не уступающими, увидеть их счастье и благополучное будущее”.

### **References:**

1. Karimov IA. *The Dream of a Complete Generation. Tashkent, 1999; 184.*
2. Krasovsky YuD. *Organizational Behavior: Textbook. Moscow, 2019.*
3. Yusufbekova NR. *General principles of pedagogical innovation: Experience in developing the theory of innovative processes in education. Moscow, 1991.*

### **Forming Terminological Competence of Military Institute Cadets**

**Key words:** *terminological competence, professional speech, military charters, officers, cadets, higher military educational institutions of the Ministry of Defense of the Republic of Uzbekistan.*

**Annotation:** *the article discusses the features of the formation of terminological competence among cadets of the military institute. The importance of terminological training in the official activities of officers is substantiated (in the performance of official duties in the troops, during spiritual and educational work, at official meetings, meetings, briefings, etc.).*

Для военнослужащих наряду с профессиональными знаниями особую значимость обретает как профессиональная компетентность, так и терминологическая, что предполагает умение офицера посредством знания норм языка, военного и светского этикета организовать и оптимизировать общение как в служебной деятельности, так и за её пределами.

В настоящее время одной из актуальных проблем военной педагогики является необходимость значительного повышения профессиональной речи курсантов, поскольку речевая культура является важнейшим качеством офицера, определяющее его общую культуру и профессиональную подготовленность. Подобного рода суждения можно встретить в нормативных документах, в научно-педагогической литературе, однако в действительности достижения в области развития терминологической компетентности курсантов весьма скромные (1).

Для начала давайте сравнить понятия «компетенция» и «компетентность». Наиболее точно объем и содержание этих двух понятий разграничены А.В. Хуторским. С его точки зрения, компетенция является социальным требованием (нормой) к образовательной подготовке человека, необходимой для его эффективной и продуктивной деятельности в определенной сфере. А компетентность понимается как владение, обладание человеком соответствующей компетенцией, включающей его личностное отношение к ней и предмету деятельности (2). То есть компетентность есть уже состоявшееся качество личности (совокупность качеств) и минимальный опыт деятельности в заданной сфере (3).

Терминологическая компетентность офицера выполняет несколько функций: во-первых, - в период обучения в военном институте (будучи курсантом) помогает получать знания и осваивать практические навыки, и во-вторых, - после окончания обучения, в ходе службы в войсках является средством профессионального общения и теоретической базой для карьерного роста офицера через ее пополнение и обновление. Поэтому уверенное владение терминологией определенной специальности традиционно выступает показателем качества усвоения учебного материала в рамках образовательного процесса, а активное ее применение в общении среди профессионалов способствует взаимопониманию и сотрудничеству при обмене опытом.

Служебная деятельность офицера обслуживается языком профессиональной коммуникации, другими словами языком специальности. По мнению Н. В. Бутылова (4), терминология должна составлять ядро языка профессиональной коммуникации, так как она концентрирует

в себе его основные признаки и свойства. То есть ученые обращают внимание на важность владения терминологией при формировании языковой и профессиональной компетентности современного специалиста.

Таким образом, под терминологической компетентностью офицера следует понимать, способность и готовность грамотно применять терминологию при решении служебных задач и в процессе профессиональной коммуникации, что в свою очередь входит в один из компонентов профессиональной речи офицера.

Военный институт, ставя перед собой задачу развития терминологической компетентности у курсантов, может использовать с этой целью, как учебные программы, так и специальные методы обучения. Результаты исследований служебной деятельности военнослужащих показывают, что курсанты военных училищ – будущие офицеры – это юноши в возрасте от 18 до 25 лет, находящиеся в стадии формирования мировоззрения, старающиеся ярко и эффективно выразить себя в различных ситуациях. Следует подчеркнуть, что культура общения в среде курсантов крайне низкая, в их речи множество жаргонных слов. Общение осуществляется в основном в неформальной форме, с явным проявлением самоутверждения или доминирования. Вместе с тем нередко встречается искреннее стремление поделиться с сослуживцами чем-то сокровенным, с ожиданием сочувствия, понимания, душевной теплоты. Важно заметить, что в последние годы отмечается значительное снижение уровня культуры речи курсантов: для них характерны невысокий уровень развития речевой коммуникации, ограниченный словарный запас и затрудненность в профессиональном общении.

Помимо этого, наблюдения за речью курсантов показывают, что большинство из них испытывают затруднения при выступлении с публичной речью на конференциях или других мероприятиях. Наряду с психологической неподготовленностью курсантов к участию в подобных мероприятиях, следует отметить также отсутствие у них важных речевых навыков, умений строить логически верное доказательство своей точки зрения, а также привлечь и удержать внимание слушателей.

Наблюдения свидетельствуют, что профессиональная речь военнослужащих замкнута, и строится строго на официально-деловом стиле, где нормы общения расписаны Общевоинскими уставами Вооруженных Сил. Таким образом, коммуникация офицера очень часто ограничивается исключительно рамками ритуального (уставного) уровня общения, но офицер должен быть готов к речевому общению и в условиях гражданского общества, где нормы общения регулируются языковыми, социальными нормами (национальными традициями и обычаями).

Из этого можно сделать вывод о том, что профессиональная речь курсантов нуждается в целенаправленном развитии. Офицер обязан овладеть сложнейшей техникой, вооружением, освоить специальную терминологию, уметь оперативно и адекватно принимать решения в любой обстановке, общаться со своими командирами и подчиненными.

В связи с этим особую актуальность приобретают проблемы совершенствования терминологической компетентности офицеров, развития и коррекции их профессиональной речи и коммуникативных умений. Одной из приоритетных задач является подготовка офицера не только технически, но и психологически, и лингвистически.

Итак, перед современным офицером стоят задачи не только овладения техникой и получения тактических навыков ведения боевых действий, но и адекватного коммуникативного взаимодействия со своими начальниками и подчиненными. Устав требует соблюдения определенных норм общения, уважения чести и достоинства военнослужащих, соблюдения уставных норм взаимоотношения. Высокий уровень профессиональной речи является обязательным компонентом профессиональной подготовки офицера. Общевоинскими уставами Вооруженных Сил Республики Узбекистан отмечаются требования к профессиональной речи военного специалиста, в том числе:

- корректность речи, обеспечивающая точность команд, непротиворечивость распоряжений, однозначность суждений;
- четкость и ясность речи, которые достигаются соблюдением установленных норм произнесения, обеспечивают ее доходчивость и доступность для тех, кому она адресована;
- чистота речи, которая обеспечивается употреблением литературных выражений, отсутствием в речи вульгаризмов, жаргонизмов, ненормативной лексики и слов-паразитов (5).

Коммуникация в армии имеет существенные особенности, среди которых:

- уставные взаимоотношения между военнослужащими;
- строгая дисциплина;
- единоначалие;
- использование средств военного субъязыка, терминов и аббревиатур.

Военная деятельность накладывает отпечаток на форму и содержание речи офицера. Основной функцией профессиональной речи офицера является воздействие. Данная функция речи широко используется в учебно-воспитательной работе с личным составом, в руководстве и командовании. Воздействующая функция речи проявляется благодаря ее содержательности, доходчивости, уместности, выразительности и значимости для слушающих, а также гармоничному сочетанию с невербальным поведением. Речь только тогда может быть действенной, когда говорящий вызывает симпатию, одобрение и уважение со стороны слушателей (6).

Повышение уровня речевой культуры военнослужащих продиктовано не только требованиями гуманитаризации образования в ВВОУ, новыми образовательными стандартами, но и самой жизнью. Владение как родным, так и иностранным языками в различных стилях, как в устной, так и в письменной речи, становится одной из важнейших задач, стоящих перед высшими военными образовательными учреждениями.

В связи с этим одной из приоритетных задач научного исследования в данной сфере сегодня является разработка теоретически обоснованного педагогического и методического решения, как преодолеть обнаруженные противоречия. Как свидетельствуют результаты проведенного анализа, искомое педагогическое решение не так очевидно, как могло показаться на первый взгляд. Проводимые в рамках учебных программ мероприятия не в полной мере обеспечивают должное развитие терминологической компетентности будущих офицеров. В связи с этим полагаем, что нужно более основательное исследование проблем формирования терминологической компетентности будущих офицеров.

С учетом изложенного, полагаем целесообразным:



- выявление педагогических условий развития терминологической компетентности будущих и действующих офицеров;
- разработка методического сопровождения формирования (развития) терминологической компетентности курсантов в высших военно-образовательных учреждениях;
- создание различных упражнений и учебных комплексов по коррекции и совершенствованию терминологической компетентности курсантов.

Следует отметить, что терминологическая компетентность - это не только инструмент освоения профессионально значимых знаний, умений и навыков, не только средство коммуникации, но и средство осмысления и совершенствования профессионального опыта. Владение специальной лексикой может выступать одним из значимых показателей развития профессиональной речи офицера. Поэтому задача развития терминологической компетентности — не просто больше и лучше знать предмет, а включить полученные знания в «терминологическую практику» жизни (9).

Сказанное определяет необходимость обогащения учебно-воспитательного процесса военного института новыми образовательными технологиями, направленными на оптимизацию процесса формирования профессиональной речи у курсантов.

Резюмируя вышеизложенное, необходимо отметить, что развитие у курсантов ВВОУ МО РУ навыков профессиональной речи в процессе обучения, является важнейшим обстоятельством для успешного овладения знаниями. При этом в процессе формирования навыков профессионально ориентированной речи у курсантов, руководствуясь конкретными принципами и используя учебно-терминологический словарь в процессе обучения, работа будет результативной.

### **References:**

1. Chuykina LA, Aldynazarova RM. *Speech culture as an integral part of the professional education of the future engineer: Lingua mobilis*, No. 1 (34), 2012.
2. Khutorskoy AV. *Definition of general subject content and key competencies as a characteristic of a new approach to the construction of educational standards: Eidos Internet Journal [Internet]* Available from: <http://www.eidos.ru/journal/2002/0423.htm>.
3. Khutorskoy AV. *Key competencies as a component of personality-oriented education: Public Education*, 2003, No. 2.
4. Butylov NV. *The role of special terminology in the formation of the professional competence of a linguist translator: Studies in the context of professional communication. Collective monograph. Tambov*, 2014.
5. *Military regulations of the Armed Forces of the Republic of Uzbekistan. Tashkent*, 1996.
6. Kabieva SK. *Forming skills of professional speech in the Kazakh language among foreign students: Bulletin of KarSU*, 2015, no. 2.
7. Kurilovich NV. *Patterns of the formation of a culture of professional communication of future social workers in the conditions of a university. Tambov*.
8. Levanova EA. *Modern Trends in Vocational Training of Students: Integration of the methodological (scientific and methodological) work and the system of advanced training of personnel: Materials VII All-Russian. scientific and practical conference. Chelyabinsk*, 2006.
9. Danilenko VP. *Vocabulary of the language of science. Terminology: abstract, dissertation of the doctor of philological sciences. Moscow*.

*Nilufar Egamberdieva,  
Senior Lecturer,  
National University of Uzbekistan;*

*Umida Khalmukhamedova,  
Senior Lecturer,  
National University of Uzbekistan*

### **Using Multimedia Technologies in Teaching Uzbek Language**

**Key words:** *information technology, education system, multimedia, language, educational material, text, new vocabulary, independent work.*

**Annotation:** *it is noted that today information technology is an important factor that affects the quality of the education system. The main prerogative is the quality and level of training of students in universities, which is the key to the successful functioning of the education system. The article discusses how to use information technology in the educational process. A multimedia presentation was highlighted as information and communication technology.*

Информационные технологии на сегодняшний день являются основой и одним из важнейших факторов, которые оказывают сильное влияние на качество системы образования как в мире, так и в Узбекистане. Проблеме информационных технологий в сфере образования уделено достаточно много внимания, и в работах таких ученых, как Ю.К. Бабанский, Ю.С. Брановский, Я.Л. Ваграменко, А.Г. Гейн, А.П. Ершов, И.В. Роберт и многих других, данная проблематика хорошо освещена.

В сегодняшних реалиях, когда повышаются требования к качеству подготовки выпускников, происходит глобальная информатизация, развитие новейших информационных технологий, что также будет улучшать подготовку будущего специалиста.

Для современной образовательной системы обучения – это, прежде всего, познавательная деятельность, которая ориентирована не только на получение знаний и умений. Изменение идет и в личности учащегося: в первую очередь, повышается интеллект, и основная направленность идет на саморазвитие. Высшее учебное заведение построено таким образом, что студент сначала обучается, а потом идет ступень, ориентированная на управление другими людьми и производственными структурами.

Применение информационных технологий в образовательном процессе будет способствовать тому, что качество подготовки будущего специалиста будет повышаться.

На сегодняшний день актуальность использования информационных технологий в образовательном процессе в вузе обусловлена, прежде всего, социальной потребностью в повышении качества образования и практической потребностью в использовании в высших образовательных учреждениях современных компьютерных программ. Модернизация учебного процесса, прежде всего, требует перехода от лекционных способов освоения учебного материала к активным групповым и индивидуальным формам работы, организации самостоятельной поисковой деятельности учащихся, что позволит готовить специалиста с выраженной индивидуальностью и организовать деятельность занимающихся в различных условиях. Этому может способствовать внедрение в учебный процесс информационных, компьютерных технологий и цифровых образовательных ресурсов (2).

Основная задача информационных технологий в сфере образования – это разработка интерактивной среды управления процессом образовательной деятельности и доступ к современным информационно- образовательным ресурсам. В состав информационных технологий входят мультимедиа учебники, построенные на основе гипертекста различного рода познавательные сайты и многие другие источники.

Использование мультимедийных средств помогает реализовать личностно-ориентированный подход в обучении, обеспечивает индивидуализацию и дифференциацию с учетом особенностей учащихся, их уровня обученности, склонностей. Изучение узбекского языка с помощью компьютерных программ вызывает огромный интерес у учащихся.

Существующие сегодня диски позволяют выводить на экран компьютера информацию в виде текста, звука, видеоизображения, игр. Обучение с помощью компьютера дает возможность организовать самостоятельную работу каждого ученика. Интегрирование обычного урока с компьютером позволяет преподавателю переложить часть своей работы на компьютер, делая при этом процесс обучения более интересным и интенсивным. При этом компьютер не заменяет преподавателя, а только дополняет его. Подбор обучающих программ зависит, прежде всего, от текущего учебного материала, уровня подготовки обучаемых и их способностей.

Работа с компьютером не только способствует повышению интереса к учебе, но и дает возможность регулировать предъявление учебных задач по степени трудности, поощрение правильных решений. Кроме того, компьютер позволяет полностью устранить одну из важнейших причин отрицательного отношения к учебе – неуспех, обусловленный непониманием материала или проблема в знаниях. Именно этот аспект и предусмотрен авторами многих компьютерных обучающих программ.

Цель обучения узбекскому языку – это коммуникативная деятельность учащихся, то есть практическое владение языком. Задачи преподавателя – активизировать деятельность каждого учащегося в процессе обучения, создать ситуации для их творческой активности.

Использование информационных технологий в сочетании со знаниями и умениями в области изучаемого языка позволит учащимся получить представление о реалиях современной экономической и социальной ситуации в нашей стране и в мире, будет способствовать успешной социальной адаптации.

Мультимедийная презентация – это качественно новый подход в изучении узбекского языка. Для подготовки такой презентации учащийся должен провести научно-исследовательскую работу, использовать большое количество источников информации, что позволяет избежать шаблонов и превратить каждую работу в продукт индивидуального творчества. В процессе подготовки презентации создаются для развития мотивации к изучению узбекского языка, расширяются фоновые знания ученика, его кругозор и информативность, также развиваются интеллектуальные функции: анализ, синтез, абстрагирование, сравнение, обобщение, формируется логика мышления. Мультимедийная презентация представляет собой обширный материал для общения на узбекском языке, являясь основой для монологической речи, то есть даёт прекрасную возможность реализовать коммуникативную функцию языка.

Являясь инновационным методом, мультимедийные презентации могут быть использованы как на открытых занятиях, так и на текущих благодаря своей простоте и доступности. Преимущества мультимедийных презентации заключается в следующем: сочетании разнообразной текстовой аудио- и видеонаглядности; возможности использования для презентации как интерактивной, мультимедийной доски, которая позволяет более наглядно семантизировать новый лексический, грамматический и даже фонетический материал, а также осуществлять опорную поддержку при обучении всем видам речевой деятельности; возможность использовать отдельные слайды в качестве раздаточного материала (опорные таблицы, диаграммы, графики, схемы); активизация внимания всей аудитории; обеспечение эффективности восприятия и запоминания нового учебного материала; осуществление контроля за усвоением новых знаний и систематизации изученного материала; сочетание аудиторной и внеаудиторной самостоятельной работы учащихся; экономии учебного времени; формировании компьютерной мультимедийной компетентности как преподавателя, так и учащихся, развитии их креативных способностей в организации учебной работы (4).

Задачи модернизации образования не могут быть решены без оптимального внедрения информационных технологий во все его сферы. Использование информационных технологий дает толчок развитию новых форм и содержания традиционных видов деятельности учащихся, что ведет к их осуществлению на более высоком уровне. Правильно организованная работа учащихся с компьютером может способствовать в частности росту их познавательного и коммуникативного интереса, что в свою очередь будет содействовать активизации и расширению возможностей самостоятельной работы обучаемых по овладению узбекским языком, как на уроке, так и во внеурочное время.

Информационные технологии в сфере образования способствуют:

- расширению кругозора обучающегося;
- подготовке выпускников вуза к жизни в условиях информационного общества;
- реализации социального заказа, который ориентируется на процессы глобальной информатизации (3).

Современный этап развития человеческого общества идет параллельно с информатизацией всех сфер его деятельности. Это находит свое отражение и в системе образования. Информатизация предусматривает обязательное применение вычислительной техники в системе образования, что требует повышения информационной и компьютерной грамотности учащихся и преподавателей.

Проанализировав опыт применения информационных технологий при проведении учебных занятий по узбекскому языку (в русскоязычных группах) и самостоятельной работе учащихся, можно сделать вывод о том, что мультимедийные технологии ускоряют процесс обучения. Способствуют повышению интереса студентов к изучаемой дисциплине, улучшает качество усвоения материала, позволяют индивидуализировать процесс обучения и обеспечивают возможность объективности оценки. Увеличивается объём и улучшается качество знаний учащихся, повышается мотивация к обучению, процесс обучения становится более наглядным и понятным.

### **References:**

1. Gorbunova LI, Subbotina EA. *The use of information technology in the learning process: Young scientist*, 2013, №4; 544-547.

2. Gizatulina O. *IT-technologies as a necessary component of the education system: Actual problems of language teaching in non-linguistic universities. Tashkent, 2019; 29-37.*
3. Pugachev AS. *Distance learning - a way to get an education: Young scientist, 2012, №8; 367-369.*
4. Akhmedova MKh. *The use of ICT in language teaching: Actual problems of language teaching in non-linguistic universities. Tashkent, 2019; 163-165.*
5. Mashbits EI. *Psychological and pedagogical problems of the computerization of education. Moscow, 1998; 192.*
6. Semenova IN. *Development of a system of teaching methods for students of pedagogical universities in the context of using information and communication technologies: monograph. Ekaterinburg, 2010; 192.*

**Nigora Alimova,**  
Senior lecturer,  
Tashkent Institute of Architecture and Civil Engineering

### **Competent Approach in Educating Modern University Specialist**

**Key words:** *innovation, experience, professional education, training, education.*

**Annotation:** *this article discusses issues related to the world pedagogical experience, which testifies to the fact that in foreign education the task of radically updating the forms and methods of teaching is highlighted, pedagogical models aimed at building competence are developed.*

Современный инновационный опыт зарубежных вузов свидетельствует, что национальные учебные заведения активно реализуют компетентностный подход в профессиональном формировании специалиста. Все рельефнее прослеживается смена парадигмы высшего образования – переход от преподавания (teaching), т.е. от предметоцентричности к «студент-центрированному обучению» (student-centered learning) (1). Процесс обучения приобретает интегративно - деятельностный характер, где акцент делается на необходимость целостного развития личности, раскрытие качественного своеобразия его творческой индивидуальности, как следствие, профессиональной компетентности.

В университетах большинства стран Европы принята Европейская квалификационная рамка (EQF), охватывающая все уровни (общим числом восемь) профессионального образования, где расписаны такие компоненты, как знания, умения, личные профессиональные качества (самостоятельность и ответственность), коммуникация, учебная, профессиональная, социальная и производственная компетенция. Международные критерии оценки качества, например, инженерного образования, используемые при определении профессиональной компетенции специалистов в процессе общественно-профессиональной аккредитации образовательных программ в области техники и технологий в университетах различных стран, в настоящее время определяются двумя авторитетными организациями: Вашингтонским соглашением (Washington Accord. WA) и Европейской сетью по аккредитации инженерного образования (European Network for Accreditation of Engineering Education, ENAAEE) (2) .

По Дж. Равену, структурными компонентами любой компетентности являются когнитивная, мотивационно-ценностная, эмоционально-волевая составляющие, а также навыки и опыт поведения в ситуациях преодоления трудностей, обеспечивающие уверенность и набор гибко адаптируемых способов поведения личности в профессиональной деятельности (3). В другой работе Дж. Равена «Компетентность в современном обществе, Выявление, развитие и



реализация» (1984 г.) представлен список 37 компетенций. В рамках европейского проекта по реализации компетентностного подхода в сфере высшего профессионального образования «Tuning Educational Structures in Europe» их было выделено 85. Группа ученых из Института исследований в образовании (Германия) обнаружила только в немецкоязычной литературе 654 названия, простое перечисление которых может лишить смысла самую идею компетентностного подхода (3). Как видим, высокая активность в использовании этих терминов порождает специфическую «моду» на них, что нередко способствует размыванию базового понятия.

Ниже представлен опыт вузов различных стран, отличающийся тактикой достижения основной цели – формирование компетентного, саморазвивающегося специалиста. В качестве примера компетентностно-ориентированной подготовки профессионала приведем систему обучения студентов в Арнемской школе бизнеса (Университет НАН, Нидерланды), по направлению «Человеческие ресурсы и качественный менеджмент». Ее цель – подготовка компетентного менеджера международного бизнеса – реализуется с опорой на четыре принципа: «главное – не знания, а умения решать профессиональные проблемы», «чтобы управлять другими, необходимо уметь управлять собой», «все необходимо описать, если ты не можешь это описать, то ты не можешь этим управлять», «не надо навязывать студентам внешние мотивы, следует опираться и развивать имеющиеся у них».

Многообразные подходы к вопросу о педагогических компетенциях учителя получили развитие в концепциях высшего педагогического образования во Франции. При определении содержания и организации профессиональной подготовки учителей упор делается на следующих полях компетенций: 1) компетенции, связанные с жизнью класса, с руководством организацией учебного времени, устройством и использованием учебного пространства, выбором видов учебной деятельности и различных средств обучения, регулированием атмосферы в классе; 2) компетенции, связанные с отношением к учащимся и к их особенностям, позволяющие решать задачи, предполагающие обучение, знание и умение исследовать типы трудностей учения и оказывать учащимся возможную помощь; 3) компетенции связанные с преподаваемыми дисциплинами и требующие адекватных научных знаний, способности интегрировать их в учебный процесс, умения планировать содержание обучения с учетом междисциплинарных связей; 4) компетенции, определенные ролью учителя в обществе, зависящие от характера его взаимодействия с социальной средой (контакты с родителями, дискуссии с коллегами по вопросам социальной и профессиональной интеграции обучаемых, повышение своей квалификации и т.п.); 5) личностные компетенции учителя, являющиеся наиболее важными для педагогического процесса. Считается, что такие аспекты педагогической профессии, как поиск смысла, освоение новых педагогических стратегий, испытание различных новых техник и методов обучения, заслуживает внимания, но настоящим подтверждением компетенции учителя служит факт, что он постоянно задает себе вопросы и принимает четкие решения на основе анализа происходящих событий (4).

Критериями результативности модели профессионального самоопределения в образовательных учреждениях США выступает сформированность 11 компетенций и способность студента проявлять себя в качестве субъекта самоопределения. При этом нужно учитывать, что компетентностные характеристики приобретаются на всех ступенях образования, а также вне образовательного учреждения (напр., в результате воздействия



СМИ). В период обучения считается невозможным связывать понятия «дисциплина – компетенция», т.к. компетенции наряду с изучением тех или иных учебных дисциплин могут приобретаться в ходе применения различных технологий обучения или воспитательной работы (деловые, ролевые игры, составление проектов и пр). Педагогическая поддержка предполагает содействие процессу профессионального формирования с целью выявления и преодоления как объективных, так и субъективных препятствий (5).

Анализируя опыт формирования профессиональных компетенций выпускников инженерных программ зарубежных вузов определенным интерес представляет деятельность в этом направлении: - инженерного факультета Католического университета Лувена (Katholieke Universiteit Leuven, Бельгия), в области формирования таких профессиональных компетенций, как использование фундаментальных знаний, инженерное проектирование и исследования. Особый акцент делается на совместном развитии технических и социально-личностных компетенций; - Технологического университета Кертин (Curtin University of Technology, Австралия), в формировании у студентов профессиональных компетенций инженерного проектирования и исследований, а также знаний и умений в области индивидуальной и командной работы; - Политехнического института Гренобля (Institut Polytechnique de Grenoble, Франция), по формированию компетенций выпускников инженерных программ с акцентом на этику, социальную и экологическую ответственность; - группы европейских вузов во главе с Инженерным колледжем Орхуса (Engineering College of Aarhus, Дания) по формированию компетенций в области инженерного анализа и проектирования, инженерной практики с особым акцентом на потребности работодателя; - Университета Хериот-Ватт (Heriot-Watt University, Великобритания) по формированию таких компетенций, как готовность к использованию фундаментальных знаний в инженерном проектировании, исследованиям в инженерной практике, проектному и финансовому менеджменту, коммуникации (в т.ч. на иностранном языке), индивидуальной и командной работе – с явно выраженным акцентом на потребности работодателя (6).

Таким образом, мировой педагогический опыт свидетельствует, что в зарубежном образовании на первый план выдвигается задача кардинального обновления форм и методов обучения, разрабатываются педагогические модели, направленные на формирование компетентности. Среди мировой научно-педагогической общественности прочно установилось понимание, что без создания условий для реализации профессионально направленного обучения, при котором моделируется контекст будущей профессиональной деятельности, без осуществления междисциплинарной интеграции невозможно говорить о формировании профессиональной компетентности молодого специалиста.

### **References:**

1. Driscoll A, Wood S. *Developing Outcomebased Assessment for Learner – centered Eduxation: A Faculty Introduction*. Stylus, 2007.
2. *Washington Accord*. [Internet] Available from: <http://www.washingtonaccord.org>. European Network for Accreditation of Engineering Education. [Internet] Available from: <http://www.enaee.eu>.
3. Raven J. *Pedagogical testing: problems, misconceptions, prospects*. Moscow, 2001; 57.
4. Ermakov DS. *Competency-based approach in education: Pedagogy, 2011, № 4; 11*.
5. Bondarenko EN. *Views on the professional competencies of a modern teacher in various countries of the world: Education and Society, 2008, № 5: 42-44*.
6. Meier D. *Will standards save public education?: ed. by Coeche J. and Rogers J. Boston, 2000*.

*Gulnara Narkuzieva,  
Lecturer,  
Chirchik State Pedagogical Institute;*

*Takhmina Mansurova,  
Lecturer,  
Chirchik State Pedagogical Institute*

### **Pedagogical System of Preparing Students for Innovative Activity**

**Key words:** *innovation, pedagogical activity, creativity, activity, teaching methods, educational technology.*

**Annotation:** *the article discusses the use of innovative technologies in the educational process. The types of pedagogical innovations are characterized. Determined by the need to use innovative teaching methods in the educational process.*

Внедрение инноваций становится важным путем повышения эффективности образования. Стремление использовать инновации в образовании приобретает массовый характер.

На разных стадиях своего развития общество предъявляло всё более новые стандарты, требование к рабочей силе. Это обусловило необходимость развития системы образования. Одним из средств такого развития являются инновационные технологии, т.е. это принципиально новые способы, методы взаимодействия преподавателей и учащихся, обеспечивающие эффективное достижение результата педагогической деятельности (1).

Инновация – это деятельность по созданию, освоению, использованию и распространению нового с целенаправленным изменением, вносящим в среду внедрения новые элементы, вызывающие изменение системы из одного состояния в другое.

Инновационные технологии – это производство нового для системы образования компонента. Инновационные технологии в образовании – это организация образовательного процесса, построенная на качественно иных принципах, средствах, методах и технологиях, и позволяющая достигнуть образовательных эффектов, характеризующихся:

- усвоением максимального объема знаний;
- максимальной творческой активностью;
- широким спектром практических навыков и умений.

Целью инновационных технологий являются формирование активной, творческой личности будущего специалиста, способного самостоятельно строить и корректировать свою учебно-познавательную деятельность. Преподаватель должен развить важные в современном обществе навыки, как:

- умение самому разрабатывать план своих действий и следовать ему;
- умение находить нужные ресурсы (в том числе – информационные) для решения своей проблемы и задачи;
- умение получать и передавать информации, презентовать результат своего труда – качественно, рационально, эффективно;
- умение использовать компьютер в любой ситуации, независимо от поставленной задачи;
- умение ориентироваться в незнакомой профессиональной области (2).

Сущность педагогических инноваций заключается в том, что научные инновации, продвигающие вперед прогресс, охватывают все области человеческих знаний. Педагогические инновации имеют следующие классификации и направления, как социально-экономические, организационно-управленческие, технико-технологические инновации. Одной из разновидностей социальных инноваций являются педагогические инновации.

Педагогическая инновация – это нововведение в области педагогики, целенаправленное прогрессивное изменение, вносящее в образовательную среду новшества, улучшающие характеристики, как отдельных ее компонентов, так и самой образовательной системы в целом.

Педагогические инновации могут осуществляться как за счет собственных ресурсов образовательной системы (интенсивный путь развития), так и за счет привлечения дополнительных мощностей (инвестиций) – новых средств, оборудования, технологий, капитальных вложений (экстенсивный путь развития).

Соединение интенсивного и экстенсивного путей развития педагогических систем позволяет осуществлять так называемые «интегрированные инновации», которые строятся на стыке разноплановых, разноуровневых педагогических подсистем и их компонентов. Интегрированные инновации, как правило, не выглядят надуманными, чисто внешними мероприятиями, но являются осознанными преобразованиями, происходящими из глубинных потребностей и знания системы. Подкрепив узкие места новейшими технологиями, можно повысить общую эффективность педагогической системы.

Основными направлениями и объектами инновационных преобразований в педагогике являются разработка концепций и стратегий развития образования в образовательных учреждениях:

- обновление содержания образования, изменение и разработка новых технологий обучения и воспитания;
- совершенствование управления образовательными учреждениями и системой образования в целом, улучшение подготовки педагогических кадров и повышения их квалификации;
- проектирование новых моделей образовательного процесса;
- обеспечение психологической, экологической безопасности учащихся, разработка здоровьесберегающих технологий обучения;
- обеспечение успешности обучения и воспитания, мониторинг образовательного процесса и развития учащихся;
- разработка учебников и учебных пособий нового поколения и др. (3).

Инновации могут осуществляться на различных уровнях. К высшему уровню относятся инновации, затрагивающие всю педагогическую систему.

Прогрессивные нововведения возникают на научной основе и способствуют продвижению практики вперед.

В педагогической науке возникло принципиально новое и важное направление – теория новаций и инновационных процессов. Реформы в образовании представляют собой систему

нововведений, направленных на коренное преобразование и улучшение функционирования, развития и саморазвития образовательных учреждений и системы управления ими.

Инновационные процессы – это процессы создания педагогических новшеств, процессы количественных и качественных преобразований, отражающих новое состояние объекта, педагогической идеи, факта, концепции и т.д., анализ и сравнительная оценка которых в соответствии с имеющимися в обществе педагогическими ценностями могут служить интересам развития всего образовательно-педагогического сообщества. Существует объективная актуальность внедрения новых образовательных технологий, которая вытекает из задач, решаемых ими:

- 1) адаптация системы образования к новым условиям, создание разнообразного рынка образовательных услуг;
- 2) интеграция системы образования страны с мировой образовательной системой;
- 3) обеспечение взаимного обогащения отечественной и зарубежной научной и методической школ;
- 4) эффективное обеспечение экономических, социальных и политических реформ;
- 5) развитие образования, основанного на признании самоценности личности, на общечеловеческих ценностях.

Необходимость применения инновационных методов обучения в учебном процессе заключается в следующем:

во-первых, наша эпоха – это время инноваций, новшеств и нововведений. Каждый день мы сталкиваемся с новым товаром и продуктом, новым знанием, новыми идеями. И этому должен соответствовать и процесс обучения, и методы обучения.

Во-вторых, приучение к инновационным методам обучения, постоянное их использование позволяет сделать открытым к новшествам мышление самих студентов, научить работать на опережение, поскольку эти качества являются особенностями инновационного обучения.

В-третьих, инновационные методы обучения – это активные методы обучения. Эти методы обучения позволяют формировать опыт творческой и инновационной деятельности студентов, который в конечном счете влияет на компетентность будущего специалиста. Сущность инноваций в обучении, самих инновационных методов обучения также определяется их динамичностью и активностью. К особенностям инновационного обучения относятся:

- работа на опережение, предвосхищение развития;
- направленность на личность, ее развитие;
- постоянная неуспокоенность, т.е., неравновесность системы, в частности самого человека;
- обязательное присутствие элементов творчества;
- партнерский тип отношений: сотрудничество, сотворчество, взаимопомощь и другие.

Активные методы обучения являются по существу интерактивными, поскольку из методов воздействия они перерастают в методы взаимодействия педагога и обучаемого. Активизация студента позволяет формировать собственную активную позицию, в том числе по отношению к знанию и процессу познания.

В процессе использования эффективных технологий обучения все основные параметры общения: высокая мотивация, целенаправленность, личностный смысл, речемыслительная активность, личная заинтересованность, взаимодействие учащихся формируются на высоком уровне понимания. Более того, без воздействия на них со стороны преподавателя они мертвы и оживают лишь в сотрудничестве с преподавателем, реализуемого в процессе педагогического руководства образовательным процессом. Таким образом, преподаватель-профессионал понимает, что на занятии перед ним не объект, а равноправный партнер процесса обучения, и поэтому он должен владеть многочисленными и разнообразными образовательными технологиями. В этом заложено творчество преподавателя и проявляется нестандартный подход к организации учебного процесса.

В педагогическом процессе личность преподавателя была и остается тем уникальным фактором, без которого невозможно достижение успеха. Эффективность той или другой технологии во многом зависит от того, кто конкретно будет воплощать данные подходы в педагогической практике. Потому-то и должна быть разработана своеобразная палитра педтехнологий, чтобы преподаватель мог реализовать ту, которая более всего соответствует его личности, его индивидуальности с учетом основной задачи образования и социального заказа общества.

Можно сделать вывод, что инновационный подход к организации учебной деятельности не только интенсифицирует процесс обучения, но и повышает мотивацию современного учащегося к занятиям, стимулирует его познавательный интерес и повышает эффективность групповой и самостоятельной работы, делает занятия привлекательным и по-настоящему современным.

Таким образом, использование современных инновационных образовательных технологий, методов, приемов – это объективная необходимость и условие достижения высокого качества современного образования.

### **References:**

1. *Uruimagova OV. Modern innovative technologies in the formation of communicative competence of students: Thesis .... candidate of pedagog. Sc. Vladikavkaz, 2005.*
2. *Portal "Network education. Expertise. Textbooks. "*
3. *Vishnevsky YuR. Sociology of youth. Ekaterinburg, 2010.*
4. *Azizkhodzhaeva NN. Pedagogical technologies and pedagogical skills. Tashkent, 2003; 71.*
5. *Bespalko VP. Pedagogy and advanced learning technologies. Moscow, 1995; 127.*
6. *Voloshina NN. Creative pedagogy, No. 3, 2001.*
7. *[http: //nsportal.ru/skola/](http://nsportal.ru/skola/)*

*Kamola Shokarimova,  
Lecturer,  
Chirchik State Pedagogical Institute;*

*Khosiyat Kadyrova,  
Lecturer,  
Chirchik State Pedagogical Institute*

## **Efficiency of Pedagogical Technologies in Teaching Russian Language to Non-Language University Students**

**Key words:** *educational process, reflex, action, motivation, elements of games, goal, efficiency.*

**Annotation:** *the article discusses the use of pedagogical technologies in the lessons of the Russian language in national groups of a non-linguistic university.*

Одним из способов развития письменной и устной речи студентов неязыкового вуза является введение в учебный процесс педагогических технологий, а именно элемента соревнования.

Стимулирующее влияние введения соревнования в учебный процесс объясняется действием присущего каждой личности ориентировочно-исследовательского рефлекса, проявляющегося в этом случае в форме стремления к самоутверждению и самовыражению. Учебные действия при соревновании побуждаются стремлением как можно лучше понять, лучше выполнить задание, точнее выразить свою мысль. Элемент соревнования можно вносить во все речевые действия обучаемых, способствуя тем самым стимулированию их инициативе при совершении речевых действий и заинтересованности их в достижении цели этих действий.

При внесении элемента соревнования выполнение заданий превращается в своеобразную игру, игру с элементом соревнования.

Эффективность использования игр-соревнований в учебном процессе в национальных группах, в частности в процессе овладения студентами вторым языком, в том, что они, поднимая эмоциональный тонус обучаемых, способствуют успешному выполнению заданий, вызывая к действию такие побудительные силы, как инициативность и мотивированность действий, облегчают выполнение трудных заданий, решение сложных познавательных задач.

Особенно ценно использование игровых предложений при обобщении, повторении и закреплении материала определённого тематического цикла занятий. Элемент соревнования можно вводить и в выполнение самостоятельных домашних заданий. Например, устроить соревнование между студентами в том, кто в учебниках по специальности на русском языке найдёт и выпишет больше примеров с употреблением определённых конструкций, подберёт больше пословиц, поговорок или загадок со словосочетанием определённой формы и т. д. Эти задания побуждают студентов пересмотреть большое количество материалов по специальности на русском языке, обратить внимание на языковую форму оформления этих материалов.

Соревнование же в том, кто лучше и правильнее отреагирует на реплику преподавателя, полнее и правильнее построит своё высказывание в зависимости от той или иной речевой ситуации,



стимулирует студентов на мобилизацию внимания, реализацию всех своих речевых умений и навыков.

Применяя элемент соревнования, можно облечь в форму игры процесс выполнения многих упражнений, направленных на выработку продуктивных речевых действий.

Например, в игре «Угадай-ка» преподаватель прячет карточку, на которой написана определенная фраза из изученного текста. Стараясь угадать ее, студенты называют множество подобных фраз.

Несколько игр с элементом соревнования, которые можно использовать при закреплении и повторении любой темы:

1. Кто больше найдет?

Соревнование в нахождении в словарях, текстах, статьях и других материалах конструкций определенной формы.

2. Загаданный вопрос.

Один из студентов (водящий) на несколько минут выходит из аудитории. В это время преподаватель пишет на доске вопрос, который должны запомнить играющие и быстро стирает его. Заходит водящий: каждый, к кому он обращается, должен дать свой вариант ответа на этот вопрос. По ответам водящий должен угадать загаданный вопрос. Водящего заменяет тот, по чьему ответу он угадал вопрос. Игра повторяется.

Другой вариант этой игры: водящий, спрятав карточку с вопросом, дает ответ на него. По содержанию этого ответа студенты должны отгадать, какой вопрос написан на карточке.

Соревноваться в успешном выполнении задания могут не отдельные студенты, а небольшие группы.

Несколько игр на групповые соревнования:

1. Эстафета.

Каждая группа получает карточку с заданием: написать фразу с определенным словом, написать словосочетание или продолжить рассказ, добавляя подходящую по смыслу фразу. Студент, получив карточку, выполняет задание и передает карточку дальше.

Каждый из студентов имеет право написать одно словосочетание, фразу или предложение. Выигрывает группа, которая быстрее всех и с меньшим числом ошибок выполнит задание.

2. Кто лучше?

Группы соревнуются между собой в том, кто лучше и быстрее напишет характеристику одного из студентов, письмо друзьям, докладную записку, протокол собрания.

Большой интерес у студентов вызывают викторины. Викторины желательно проводить после изучения определенных тематических циклов.

Группа делится на две команды. Преподаватель предлагает студентам вопросы, ответ на которые надо найти самостоятельно, а в процессе игры задать членам противоположной

команды. Часть вопросов студенты придумывают сами. На самой игре студенты коллективно обсуждают заданные вопросы, а затем один из них дает ответ. Назначается руководитель игры, он дает задания, подсчитывает правильные ответы и подводит итоги.

Эти и другие подобные игры не только способствуют стимулированию интереса к русскому языку, но и воспитанию таких ценных качеств, как чувство товарищества и взаимной поддержки. Слабые студенты, включившись в общий ритм соревнования, преодолевая неуверенность в себе, начинают успешнее работать, стараются не допускать ошибок и быстрее выполнять задания.

### **References:**

1. Akishina AA, Zharkova TL, Akishina TA. *Games in the lessons of the Russian language*. Moscow, 1988
2. Auryutiunov AD, Chebotarev PG, Muzrukov NB. *Gaming assignments in the lessons of the Russian language*. Moscow, 1985.
3. Kostomarov VG, Mitrofanova OD. *A methodological guide for teachers of the Russian language to foreigners*. Moscow, 1988.
4. Pasov EI. *A communicative method of teaching foreign language speaking*. Moscow, 1985.

**Yulduz Djurayeva,**  
Lecturer,  
Chirchik State Pedagogical Institute;

**Sabina Mirbabayeva,**  
Lecturer,  
Chirchik State Pedagogical Institute

### **Modern Methods of Teaching Listening Skills**

**Key words:** *interpersonal activities, Group activities, Audio segments, Video segments.*

**Annotation:** *the article deals that the modern teaching with listening skills. Also, it is given the easy way improving languages listening skills below.*

Among the other four skills, listening is the one that has been most forgotten and neglected in second language classrooms. So teachers don't pay much attention to this skill and teach it carelessly. In the field of language teaching and learning proficiency has tended to be viewed as the ability of speaking and writing in language in question. Listening and reading skills are in the second position. One reason for this situation might be the demanding characteristic of the listening skill. Listening has gained a new importance in language classrooms after spreading IT technology based information in society in Iran. Moreover, it should be mentioned that most of the students' class time is devoted to the listening. Despite this, we often take importance of listening for granted, and it is the most overlooked skill among other skills. In natural order of learning any language, listening stands at first rank. Without any reception one cannot produce anything. Though, if a teacher wants to have fluent and productive students, he/she should pay much and necessary attention to teaching listening skill.

Listening-Some of the teachers believe that speaking should be actively discouraged. One of the reasons of emphasizing listening and delaying speaking is based on an opinion. Those who give importance to speaking view the language as a product and think that language is a behavior and

speaking is the manifestation of this learning or happening. On the contrary, there are approaches that gave more importance to listening. In this approach of language learning, listening is at the center. All of the information necessary for building up the knowledge for using language comes from receptive skills: listening, and reading. When the knowledge of language in this regard is built the learner can write and speak. In other words, without any input, the outcome or output should be nothing.

The modern effective methods of teaching listening skills include everything from interactive exercise to multimedia resources. Listening skills can best learn or improved through simple and engaging activities that focus more on the learning process instead of the final product. It doesn't matter you are working with small or large groups of students; you can use any of the following technique to develop your own methods for teaching students how to listen well.

### ***Interpersonal activities***

The non-threatening and effective way for students to develop stronger listening skills can be done by interpersonal activities such as mock interviews and storytelling. Students are assigned to small groups of two or three they are given by a particular listening activity to complete. For instance, you may have an interview with a student for a job with a company or for an article in a newspaper. Even a storytelling activity can give students the opportunity to ask one other question and then practice active listening skills.

### ***Group activities***

Large group activities also give the opportunity to the student to help through a helpful method for teaching listening skills to students. You can also begin with a simple group activity. For the first activity, students are divided into the groups of five or more and instruct them to learn one interest or hobby of at least two other group members. It is necessary to encourage students to ask clarifying questions during the activity and you may allow them to takes notes because it is helpful. While, as time passes and their skills grow, you should limit students to only write notes after the completion of the first activity. The second part of the activity is to allow students sit in a large circle and then have each individual student to share their name and their interest hobby of the group member that they met. This second part of the activity leads to additional listening exercises.

### ***Audio segments***

You can also teach listening skills to the students through audio segments such as radio programs, instructional lectures, online podcasts, and other audio messages. It is necessary to deploy interactive listening programs in class with students and then instruct them to repeat the exercise on their own. First of all, instruct students to prepare for listening by imagining anything they want to learn from the content of the audio segment. It's on you to choose shorter or longer audio segments and you can also choose more challenging or more accessible material for this type of exercise.

### ***Video segments***

The other most helpful resource for teaching listening skills is video segments that include short sketches, documentary films, dramatic or comedic material, news programs, and interview segments. As in the audio segment, you can select the portion and length of audio you can also do it in a video segment based on the skill level of your students. First, watch the segment without any sound and

discuss it together with the student. Encourage your student what they think will be the content of the segment. This will improve their listening and thinking power.

### *About the author*

Hello, my name is Margot Robbie and I'm a content writer. I begin writing for an assignment writing services in 2009. I was a classroom teacher for 10 years and become a national literacy consultant. I spare my time; I love to write an article about education for the writing sites. If you want me to do your assignment, then contact me as soon as possible.

Whatever method you use for teaching listening, keep a few key instructional tips in mind that will help both you and your students navigate the learning process. One, keep your expectations simple, as even the most experienced listener would be unable to completely and accurately recall the entirety of a message. Two, keep your directions accessible and build in opportunities for students not only to ask clarifying questions, but also to make mistakes. Three, help students navigate their communication anxiety by developing activities appropriate to their skill and confidence level, and then strengthen their confidence by celebrating the ways in which they do improve, no matter how small.

Many students often encounter trouble in listening to foreign people even though they are doing well in the English classroom. Some students complain to teachers that, although they can understand what ALTs (Assistant Language Teachers) are saying because they speak slowly and clearly, they cannot understand what native English speakers are saying in real life. Why does this problem happen? What is wrong with the teaching of listening in Japanese schools? The first and probably the biggest problem is that, although the importance of listening skills is widely acknowledged in Japan, the adequate teaching and materials to develop them have not been provided. In a typical listening lesson, students either listen just to the taped script of a reading textbook or, after listening to some materials, they answer multiple choice questions based on the content of listening materials. In this kind of lesson, -correct answers are emphasized, but the listening process necessary to decode the information is ignored, and the kinds of skills and strategies for effective listening are not practiced. That is, students are just tested on their own ability to answer correctly and are not taught how to listen to English. Second, the amount of time for listening lessons is limited in English I and II, compared with reading, writing, and speaking. For example, it is estimated that the average time devoted to listening activities in every class is 5 minutes per day. Students are not sufficiently exposed to a variety of authentic materials, either. In short, although they are accustomed to English spoken clearly and slowly in classroom materials and can understand it, they get embarrassed and frustrated when they encounter real English which is spoken at a normal speed. Third, they are not used to the difference between spoken English and written English. Spoken English has different features such as ungrammatical utterances, false starts, hesitation, assimilation, and redundancy. If they aren't familiar with those phenomena, they may not be able to listen to English and understand it. Lastly, in listening lessons, teachers don't have the specific notion that listening should be integrated with other skills, i.e., speaking, reading, and writing (1). When real world communication is examined, we never finish verbal communication appropriately without doing something after listening. For example, when we have a conversation with someone, we have to respond to him or her. It is never just one-way communication. In a situation like a lecture in which students are listening to the instructor, they usually take notes. We can think of many other situations in which listening is integrated with the other three skills. In real world communication, that is, listening, speaking, reading, and writing are interrelated and interdependent.

### **References:**

1. Koichi Nihei Fukushima-Minami Senior High School Fukushima Prefecture.
2. [Internet] Available from: <https://www.theclassroom.com/modern-methods-teaching-listening-skills-2458.html>
3. [Internet] Available from: <https://www.ukessays.com/essays/english-language/the-teaching-listening-skills-english-language-essay.php>

**Saodat Sh. Zuparova,**  
Lecturer,  
Chirchik State Pedagogical Institute;

**Alla V. Shegay,**  
Lecturer,  
Chirchik State Pedagogical Institute

### **Methods of Teaching Foreign Languages**

**Key words:** *Suggestopedia, Communicative language teaching (CLT), Immersion, Lexical Syllabus, audio-lingual method.*

**Annotation:** *the article deals with pedagogical and methodological features of teaching foreign languages.*

In today's fast-paced world, science and technology are gaining momentum. Progress in every area is moving forward. In particular, science has undergone great changes and significant progress. Delivery of each subject to students using innovative teaching techniques is one of the main requirements of today's education. In particular, after the adoption of the Decree of the First President of the Republic of Uzbekistan Islam Abduganievich PQ 1875 of December 13, 2012, the attention to teaching and learning foreign languages in our country increased (1). A new stage in the teaching of foreign languages began in our country. The use of advanced pedagogical technologies, interactive, innovative and communicative media is required in the teaching of foreign languages. In our country, new methods and requirements for teaching foreign languages in accordance with the European Framework Recommendations (CEFR) have been developed. It has created textbooks for students of secondary schools and vocational colleges. In accordance with these requirements, the classrooms are equipped with stands and new information and communication technologies. The need for learning foreign languages is also increasing day by day. Foreign language is divided into four aspects (reading, reading, listening and understanding) and each of them is given specific insights and skills (2).

The direct method of teaching, which is sometimes called the natural method, and is often (but not exclusively) used in teaching foreign languages, refrains from using the learners' native language and uses only the target language. It was established in England around 1900 and contrasts with the grammar–translation method and other traditional approaches, as well as with C.J. Dodson's bilingual method. It was adopted by key international language schools such as Berlitz and In lingual in the 1970s and many of the language departments of the Foreign Service Institute of the U.S. State Department in 2012.

The grammar–translation method is a method of teaching foreign languages derived from the classical (sometimes called traditional) method of teaching Greek and Latin. In grammar–translation classes, students learn grammatical rules and then apply those rules by translating sentences between the target language and the native language. Advanced students may be required to translate whole texts word-for-word. The method has two main goals: to enable students to read and translate literature written in the source language, and to further students' general intellectual development. It originated from the practice of teaching Latin; in the early 1500s, students learned Latin for communication, but after the language died out it was studied purely as an academic discipline. When teachers started teaching other foreign languages in the 19th century, they used the same translation-based approach as had been used for teaching Latin. The method has been criticized for its shortcomings (3).

The audio-lingual method, Army Method, or New Key, is a style of teaching used in teaching foreign languages. It is based on behaviorist theory, which postulates that certain traits of living things, and in this case humans, could be trained through a system of reinforcement. The correct use of a trait would receive positive feedback while incorrect use of that trait would receive negative feedback. This approach to language learning was similar to another, earlier method called the direct method. Like the direct method, the audio-lingual method advised that students should be taught a language directly, without using the students' native language to explain new words or grammar in the target language. However, unlike the direct method, the audio-lingual method did not focus on teaching vocabulary. Rather, the teacher drilled students in the use of grammar (4).

The structural approach. This method sees language as a complex of grammatical rules which are to be learned one at a time in a set order. So for example the verb "to be" is introduced and practised before the present continuous tense which uses "to be" as an auxiliary.

Suggestopedia is a teaching method developed by the Bulgarian psychotherapist Georgi Lozanov. It is used mostly to learn foreign languages. The theory applied positive suggestion in teaching when it was developed in the 1970s. However, as the method improved, it has focused more on "desuggestive learning" and now is often called "desuggestopedia". Suggestopedia is a portmanteau of the words "suggestion" and "pedagogy" (5). A common misconception is to link "suggestion" to "hypnosis". However, Lozanov intended it in the sense of offering or proposing, emphasising student choice.

Communicative language teaching (CLT) The focus of this method is to enable the learner to communicate effectively and appropriately in the various situations she would be likely to find herself in. The content of CLT courses are functions such as inviting, suggesting, complaining or notions such as the expression of time, quantity, location.

The Silent Way. This is so called because the aim of the teacher is to say as little as possible in order that the learner can be in control of what he wants to say. No use is made of the mother tongue.

Community Language Learning. In this method attempts are made to build strong personal links between the teacher and student so that there are no blocks to learning. There is much talk in the mother tongue which is translated by the teacher for repetition by the student.

Immersion. This corresponds to a great extent to the situation we have at our school. ESL students are immersed in the English language for the whole of the school day and expected to learn math,



science, humanities etc. through the medium of the target language, English. Immigrant students who attend local schools find themselves in an immersion situation; for example, refugee children from Bosnia attending German schools, or Puerto Ricans in American schools.

Task-based language learning. The focus of the teaching is on the completion of a task which in itself is interesting to the learners. Learners use the language they already have to complete the task and there is little correction of errors. (This is the predominant method in middle school ESL teaching at Frankfurt International School. The tasks are subsumed in a major topic that is studied for a number of weeks. In the topic of ecology, for example, students are engaged in a number of tasks culminating in a poster presentation to the rest of the class. The tasks include reading, searching the internet, listening to taped material, selecting important vocabulary to teach other students etc.)

The Natural Approach. This approach, propounded by Professor S. Krashen, stresses the similarities between learning the first and second languages. There is no correction of mistakes (7). Learning takes place by the students being exposed to language that is comprehensible or made comprehensible to them.

The Lexical Syllabus. This approach is based on a computer analysis of language which identifies the most common (and hence most useful) words in the language and their various uses. The syllabus teaches these words in broadly the order of their frequency, and great emphasis is placed on the use of authentic materials (6).

#### **References:**

1. Decree of the First President of Republic of Uzbekistan Islam Abduganievich PQ 1875 of December 13, 2012.
2. Otabaeva MP. The effectiveness of the use of modern innovative technologies in foreign language teaching: Young scientist, 2017, №4.2; 36-37. [Internet] Available from: <https://moluch.ru/archive/138/39058/>
3. Zhou G, Niu X. Approaches to language teaching and learning: Journal of Language Teaching and Research, 2015, 6(4); 798.
4. Reimann A. Behaviorist Learning Theory: TESOL Encyclopedia of English Language Teaching, 2018; 1–6.
5. Lozanov G. Suggestology and Suggestopedy. [Internet] Available from: <http://lozanov.hit.bg/4/30/2006>
6. Willis D. Lexical Syllabus: Collins Cobuild, 1990.
7. Richards J, Rodgers T. Approaches and Methods in Language Teaching. Cambridge, 1986.
8. [Internet] Available from: [http://en.wikipedia.org/wiki/Language\\_education](http://en.wikipedia.org/wiki/Language_education).

*Feruz Orazova,*  
*Lecturer,*  
*Chirchik State Pedagogical Institute;*

*Gulnoza Kaiumova,*  
*Lecturer,*  
*Chirchik State Pedagogical Institute*

## **Games Effectiveness in Teaching and Learning Vocabulary**

**Key words:** *the teaching devices, time-fillers, competition.*

**Annotation:** *in article are considered questions of the efficient use to playing technologies in process of the education.*

According to the Decree of the President of the Republic of Uzbekistan “On measures to further improve the learning of foreign languages” on September 13, 2016 since 2016/2017 academic years learning of foreign languages, mainly English, step by step in all territory of the Republic began with the first classes of comprehensive schools in the form of game lessons and lessons of informal conversation (1). That the question we began to examine is, “Do games help students learn vocabulary effectively and if so, how?”

Learning vocabulary is a hard work, so attempt is required to understand, produce and manipulate the target words. Games help and encourage many learners to learn target language more easily. They also help teachers to create contexts in which the target words are useful and meaningful; they also bring fun for students, thus help them learn and retain new words more quickly. In other words, game-based learning can create a meaningful context for language learning process. After learning and practicing new vocabulary through games, students have the opportunity to use language in a non-stressful way (2). Games are advantageous and effective in learning vocabulary. They are motivating because they usually involve friendly competition and create cooperative learning environment, so students have an opportunity to work together (3). They improve students’ communicative skills and they have a chance to use the target language. Therefore, vocabulary games bring real world context into the classroom, and enhance students' use of English in a flexible, communicative way. The role of games in teaching and learning vocabulary cannot be denied. Games are an important part of a teacher’s repertoire. The purpose of games in the learning process is to reinforce what has already been taught. During the game, learners are engaged in an enjoyable and challenging activity with a clear goal. Often, students are so involved in playing the games that they do not realize they are practicing language. So games can provide vocabulary practice. Vocabulary games facilitate initial practice and periodic revision of vocabulary in an enjoyable context, thus making classroom vocabulary study an amusing and satisfying experience for teacher and student at the same time. Some games are played with the whole class, often with the students divided into two teams, while others can be played in pairs or small groups. Successful learning is only on the right way to lead the process. Good learning atmosphere and method can guide the students to learn more and meaningful. To accomplish such condition, teachers must create variety type and attractive methods for the class. What should a teacher do if their students get bored? Using a variety type of games can be an alternative solution to handle this problem. Through this work I want to share experiences about how to teach English vocabulary by using games. There is a common perception that all learning should be serious and solemn in nature and that if one is having fun and there is hilarity and laughter, then it

is not really learning. This is a misconception. It is possible to learn a language as well as enjoy oneself at the same time. One of the best ways of doing this is through games.

According to Khan, “games are activities governed by rules, which set up clearly defined goals”. Games consist of fantasy, ritual, competition, and luck that are interesting for children. These things make games enjoyable. It means games reduce boredom. When games are used, the situations of classroom become alive and natural. Games create situations that make children’s need and want to use English (4) explained that it occurs because in games language is linked by action. Thus, games are appropriate to the principle of language accompanying action. As a technique of teaching games involve children actively. Through games, all children can get the opportunity to succeed in learning. Children are very fond of games. If they learn through games, they will enjoy and relax in learning. As stated by Paul (5) ‘‘they will take what they learn through games and use it in daily life’’. Besides that, games have comfortable environment, so that they will be able to take a risk and try something new. Teachers need to use games that students like and they do not use too many or too few kinds of games. Too many kinds of game will make them focus on games, not English. Too few games will make the game too predictable so that the games are not challenging. Based on the statements above, we can say that in teaching vocabulary the teacher should be able to create some various fun activities. The aim of that way is to make the student easier in understanding the materials and easier in memorizing the new words. Through experiences with situations in which a language is used by the student, they will be easy to learn and used the language. Besides, we also know that young learners have a high curiosity in learning something new. But they will be able to get bored easily if there is the same method in teaching. So the various kinds of fun activities are needed to attract them and increase their attention in learning English. By those opinions above, it can be concluded that games as “the teaching devices” are perceived as mere time-fillers, “a break from the monotone of drilling” or playful activities. I recognize that many teachers often overlook the fact that in a relax atmosphere, real learning takes place, and students use the language they have been exposed to and have practiced earlier.

Teachers should employ vocabulary games that stimulate the students and entice them to participate. Teachers should consider games which are appropriate to students’ age, cultural background and interests, and teacher also should consider activities where students can experience success. According to Bradley games have some characteristics that are advantageous to languages learners as follows;

First, games engage all students in the learning process. When students play games in pairs or groups, they have the opportunity to recognize and appreciate the contribution of others and use team-building skills. Some classroom games focus on individual working to win against all other peers in the class. This type of game works well with students who are highly motivated and competitive.

Second, games provide an opportunity for collaboration and cooperation. Classroom games provide an opportunity for students to collaborate and cooperate with each other, while working towards a common goal-winning in some games, students are paired or grouped, which may lead to peer tutoring and the use of cooperative skills in order to win. They may not realize that they are actually learning, but they are working together towards a common goal.

Third, games provide an enjoyable learning experience. Creating a fun an enjoyable learning environment is a large first step toward motivating students.

In summary, games are useful and effective tools that should be applied in vocabulary classes. The use of vocabulary is a way to make the lessons more interesting, enjoyable and effective.

Making learning vocabulary more active, sometimes games create problems for both students and teachers as well. Games cannot be successful if the teacher does not explain the tasks and roles of students clearly in playing games. If students do not understand the games' rules they may feel embarrassed. Using games in the classroom sometimes fails due to the lack of cooperation among members of the class. Games require all students' involvement and they promote friendly competition, therefore, it is very important that students have a cooperative attitude. Another issue related to using games for languages teaching is while playing games, students usually speak in their mother tongue to discuss instead of the languages they are learning.

### **References:**

1. Decree of the President of the Republic of Uzbekistan "On measures to further improve the learning of foreign languages" on September 13, 2016.
2. Uberman A. (1998). *The use of games: For vocabulary presentation and revision: English Teaching Forum*, 36 (1), 1998: 20.
3. SorayaieAzar, A. *The effect of games on EFL learners' vocabulary learning strategies: International Journal of Applied and Basic Sciences*, 1(2), 2012: 252-256.
4. Lee WR. *Language teaching Games and Contest*. Oxford, 1994.
5. Paul D. *Teaching English to Children in Asia*. Hongkong, 2003.

**Doston Sherov,**

*Lecturer,*

*Chirchik State Pedagogical Institute;*

**Nasiba Shodiyeva,**

*Lecturer,*

*Chirchik State Pedagogical Institute*

## **Using Innovative Technologies in Teaching Foreign Languages**

**Key words:** *method, complementarity, project-based learning, team spirit, verbal competence, communicative approach, project method.*

**Annotation:** *the article deals the benefit of using innovative technologies in teaching foreign languages.*

Today, the goals and tasks facing the modern education are changing — the emphasis is shifted from the assimilation of knowledge to the formation of competence. There is a reorientation of a personal-oriented approach, the opposite of knowledge-oriented impersonal pedagogy. Schools are provided with modern computers, electronic resources, Internet access. This contributes to the introduction of new pedagogical technologies in the teaching and educational process. It is the use of innovative technologies in English language lessons is the main sign of positive results of creative activity, which entails increased motivation of students (1).

According to scientific calculations of national and foreign scientists, the term "method" has two basic meanings:

- A certain path to the goal, means to achieve the result.

- Complete methodological system and the fundamental direction of the learning process, which prevail in the various periods of the science development

With the development of high-tech usual methods of teaching through books, similar grammar exercises, reading and translation of texts go on the back burner (2). The humanistic approach eventually led to the formation of the communicative approach, on which is based the whole procedure. Traditional grammar-translation methods do not form language skills. The student is capable to read and translate various texts at high-level, but he is not able to apply the knowledge of a foreign language in real life situations. The communicative approach allows the use of grammatical knowledge in a form of speaking and writing skills. One of the key tasks is the enriching of vocabulary. However, new words must be stored not only in a passive, but also in active form. In other words, the student must not only know the translation of a word, but should be able to use it in speech or in writing of own texts. As a simple exercise to develop skills can be noted spontaneous group dialogues. Students are divided into pairs and try to communicate on various topics. Usually the teacher oversees the conversation or helping with leading questions. During learning of new words used exercises with cards. On them written new words, and then they are turned and mixed. One student draws a card and tries to explain the meaning of a foreign word so the others can guess it. This exercise allows you to “feel” new words and remember situations in which they are used correctly. At a certain stage of development can be implemented into the learning process different movies in a foreign language. Students are asked questions, the answers to which should be identified directly from watched videos.

In recent years, increasingly it raises the question of the application of innovative technology in the classroom. It is not only new facilities but also new forms and methods of teaching, new approach to learning. Introduction of innovative technologies in the educational process is interconnected with the improvement of the content and methods of education in the process of teaching foreign languages in relation to the needs of modern life.

The main objective of foreign language teaching is the formation and development of the communicative culture of pupils, learning practical mastery of a foreign language. The task of the teacher is to create the conditions of practical language learning for each student to choose such training methods that would allow each student to show their activity, their creativity. Modern teaching techniques such as cooperative learning, project methodology, the use of new information technologies, Internet resources help to realize the learner centered approach to learning, providing personalization and differentiation of learning abilities of children, taking into account their level of training (3). The communicative approach is a strategy that simulates the communication, aimed at creating a psychological and linguistic readiness to communicate, on a conscious understanding of the material and methods of action with him. For the user, the implementation of the communicative approach in the Internet is not particularly difficult. Communicative job must offer students a problem or question for discussion, and students do not just share information, but also evaluate it. But the main criterion to distinguish this approach from other types of learning activities is that students choose their own linguistic units to process their thoughts. Using the Internet in the communicative approach could not be better motivated: its aim is to interest students in learning a foreign language through the accumulation and expansion of their knowledge and experience. One of the basic requirements for teaching foreign languages using the Internet resources, is to create interaction in the classroom, what is called in interactive methods. Interactivity is a «unification, coordination and complementarity of efforts communicative purpose and outcome of speech means». Teaching

genuine language, the Internet helps in shaping the conversation, as well as in teaching vocabulary and grammar, providing a genuine interest and, hence, efficiency. Interactivity is not just creating real situations of life, but also makes the students to adequately respond to them through a foreign language

Project method is one of the most pressing contemporary technologies in teaching foreign languages. It combines the elements of problem-based learning and collaborative learning that allows achieving the highest level of mastery of any subject, and foreign language in particular. Project method forms students' communication skills, culture, communication, the ability concisely and audibly formulate thoughts, be tolerant to the opinion of partners in communication and develops the ability to extract information from a variety of sources, to process it with the help of modern technologies. All these factors create language environment that - results in the appearance of the natural need to interact in a foreign language.

Project-based learning does not contradict the traditional ways of learning. It helps to activate students since most of them have an interest for new knowledge. Such kind of motivation - the desire to successfully develop theme of the project - is often stronger than the demands of parents and teachers to study hard in order to get excellent and good marks.

The main purpose of the use of this innovative approach is the ability to effectively master students' foreign communicative competence. It includes the following concepts:

- verbal competence is creating an opportunity of manifestation of communicative skills in all forms: listening, speaking, writing, reading, translation within a specific topic;
- socio-cultural competence is the formation of ideas about the social and cultural specificity of the target language;
- linguistic competence is students' acquisition of lexical units relating to the topic as a necessary basis for registration of speaking abilities;
- educational and cognitive competence is the improvement of educational activity on mastering of foreign languages;
- compensatory competence is formation of skills of overcoming difficult situations in a shortage of linguistic resources.

Also, this approach forms informational competence which manifests the ability to work independently with reference books, find necessary information in various sources, and see links with other branches of knowledge (4). Moreover, project-based learning contributes to enhancing students' personal confidence, developing a "team spirit" and communication skills; providing a mechanism for critical thinking, the ability to find ways to solve problems and developing students' research skills.

### **References:**

1. *Innovative technologies of teaching foreign languages: Young scientist*, 2018, №5; 182-184. [Internet] Available from: <https://moluch.ru/archive/191/48195/>
2. Akzhan M. *Indian Journal of Science and Technology*, Vol 9(22), June 2016
3. Akimov, VB. (2010). *Organization of information and technical space of the educational institution. Media library, interactive whiteboards. Volgograd, 2010.*
4. Selevko GK. *Modern educational technologies: manual. Moscow, 1998.*



**Zulkhumor T. Kholmanova,**  
*PhD, professor,*  
*National University of Uzbekistan;*

**Barno R. Kadirova,**  
*Lecturer,*  
*Tashkent YEOJU Technical Institute*

### **Television Education as Solution of Problem**

**Key words:** TV, broadcast, television education, educational effectiveness, quality of education, process approach, foreign pedagogy, national pedagogy, competence approach, innovative technology.

**Annotation:** *this article describes the use of television as an educational tool, the broadening of the process approach of television broadcasting, and the provision of visibility. It has been argued that television education is a tool used in foreign experience and tested in national pedagogy. It is noted that television education plays an important role in mastering the basics of science, developing competencies, developing independent, creative work and thinking.*

Quality assurance is the main criterion that determines the level of functioning of the system, its requirements, needs and recognition. Educational reform puts a lot of demands on teachers. Improvement of the content of education, training of competitive personnel, competence-based approach to the organization of educational process, effective use of ICTs and innovative technologies of education, cooperation on the basis of partnership pedagogy, development of innovative methods to improve the quality and effectiveness of education. turned.

The use of the concept of 'quality' in the learning process has a particular meaning. The quality of education is determined by the DTS, qualification requirements, and its implementation and validity. The quality of the education process in each country is based on internal and external factors. While the internal factor represents the level of development of the country's education system in line with this nation's development, external factors are linked to international quality management requirements.

One of the key factors in ensuring the quality of education is the organization of an effective learning process. It is important to choose the right pedagogical and innovative technologies, depending on the course and form. The quality of the lesson depends primarily on the competent competence of the teacher, the student's broad outlook, high thinking and intellectual abilities.

Internet learning and e-learning are becoming more popular today. Teaching on TV is more convenient and effective. It can be seen that television is widely used in educational systems as a teaching tool.

Visual media for foreign language teachers has already become an additional component of the training process. The examples from the current research show the benefits of using television in education.

Television provides information in a variety of ways: not only in the form of images but also in motion, voice and timed text. A great deal of audio and visual information is what makes learning more effective, that is, each one complementing each other.

When viewing is an active process and the purpose of the display is to achieve a deeper and more perfect effect.

Seeing is believing, but also remembering. When a person has a memory, he or she will remember more. Two times the amount of information that is seen and heard is stored in memory. Researchers conclude that human memory is the following:

- 10% when reading
- 20% when listening;
- 30% when seeing;
- 50% of information is remembered when viewed and heard.

The role of television in teaching accurate and natural sciences is very important. Social media is one of the most popular subjects that can be taught on television.

Teaching children and teenagers to foreign languages through television, including local TV channels, in accordance with the Decree of the President of the Republic of Uzbekistan dated December 10, 2012 "On measures to further improve the system of learning foreign languages" production and broadcasting of programs on the history and culture of other nations, achievements of world science and technology with the use of Uzbek-language subtitles with regular subtitles. works on increasing There will be television sessions on the channels "Uzbekistan", "Youth", "Culture and Enlightenment", "Through the World", "Bolajon", "Diyor", "Mahalla". The use of television programs in countries where television is taught in a foreign language enhances the authenticity of the material. Authentic materials help students to learn and understand foreign languages.

Teaching Uzbek language and literature on television, analyzing issues of language and literature is a key factor in building a high spirituality. Teaching Uzbek language with television is also an important tool in enhancing the status of the state language. The following benefits of television in teaching Uzbek are:

- TV is one of the most popular (political, cultural, scientific and educational) means of disseminating information. The state language is reflected in television. Language shows help to develop speaking skills and communicative skills;
- Proper use of TV programs can optimize the management of Uzbek language education and content. For this reason, television is not only a source of social information for the audience, but also a means of disseminating universal cultural values;
- TV is a promoter of national values. National and cultural features are expressed first of all in the language. Language shows and literacy classes play an important role in nurturing a spiritually mature and spiritually mature generation.

It is necessary to establish a separate television and science channel for education and training of the above-mentioned TV channels and to organize them according to a strict schedule. It is necessary to solve the problem of staffing in the organization of educational programs on TV. For this purpose it is necessary to attract experienced, educated and competent teachers from the schools, academic lyceums and higher educational institutions, to create the necessary conditions for television. Each subject will be required to set up separate classrooms and provide computer technology, internet and other multimedia tools.

Training sessions should be taken into account in the Republic's schools, vocational colleges and academic lyceums. Given that some schools in the country are organized in two shifts, the secondary education needs to be adjusted accordingly. Students will have the opportunity to sit in front of the TV and listen to the TV sessions during their free time. For the colleges and academic lyceums, it is advisable to arrange a TV session in the afternoon.

The study of all proposals for the organization of television education, especially its funding, is of great importance. Funding is provided through local budgets, local and international funds, and advertising.

In television education, it is important to create a series of "Academic Hours" in each field.

The quality of education materials should be ensured. The quality of the educational material is the characteristic of the learner. The quality of the learning material is determined by the user as he or she learns new facts, new aspects, and innovative approaches in learning the material.

It is necessary to create textbooks that meet the goals and objectives of each stage of education - secondary school, secondary special and higher education.

In television education, attention should be paid to the formation of oral and written speech communications. Written speech helps to develop thinking. Spelling, writing lessons, and reading speeches are important in raising young people's literacy and thinking skills. The introduction of television education will also enhance the prestige of television. The negative impact of some poor quality programs is also eliminated.

#### **References:**

1. Urazbaev Kh, Babakhanova N. *An integrated view on the problems of second language acquisition: Bulletin of GulSU*, 2016, №4.
2. Okhunova K. *The authenticity of writing activities in engineering English classes: Scientific bulletin of NamSU*, 2018, №2.
3. Tursunov IN. *Modern informational education: Philology: questions of language and literature, Tambov*, 2006, №2.

**Zarukhan Utemurodova,**  
Senior Lecturer,  
Institute of Architecture and Civil Engineering

### **Of Information Technologies Importance in Teaching Language Skills**

**Key words:** *motivational effects, media literacy, self-control, knowledge, skills, abilities, educational process.*

**Annotation:** *this article discusses issues related to the effective use of information technology in teaching language skills to students of a non-linguistic university.*

В центре внимания всегда должна быть цель, которую все учащиеся могут успешно изучать в соответствии со своими индивидуальными требованиями, поддерживаться использованием

цифровых средств массовой информации в группе. Если это удастся, оцифровка может внести ценный вклад в эффективную и справедливую систему образования.

Многочисленные предварительные исследования показывают, что последствия использования средств массовой информации также находят свое выражение в междисциплинарных областях компетенции. Так, например, в связи с проектами на ноутбуке или планшете, это заметно у студентов:

- мотивационные эффекты
- более тесное сотрудничество
- более высокая медиаграмотность
- более сильный самоконтроль
- более высокая когнитивная сложность может быть достигнуто.

Тем не менее, следует отметить, что мотивационные эффекты ограничены во времени, особенно если эффект относится только к техническому артефакту, то есть к обращению с устройством, и что медиаграмотность здесь понимается не в полном смысле, а в частности с точки зрения знакомства и сложности в работе с техническим оборудованием.

Ожидается более высокий успех в обучении - с точки зрения приобретения знаний, способности решать проблемы или переносимости, если:

- представление информации в виде текста и изображения, как если бы оно было представлено только в виде текста,
- иллюстрации текста представлены в виде аннотированных иллюстраций, как если бы иллюстрации были без комментариев,
- информация в тексте и изображении интегрируется и представлена так, как если бы сначала был представлен текст, а затем иллюстрации.

В основном предполагается, что это потенциально требующие обучения изображения или иллюстрации.

Что касается сенсорных модальностей, следует отметить, что более высокий успех в обучении можно ожидать, если:

- представление информации в звуковой форме и визуально, как если бы оно было представлено только визуально или только в виде звука,
- представление информации в звуковой форме и визуально одновременно, как если бы она воспроизводилась на и визуально последовательно,
- представлять информацию визуально в непосредственной близости друг от друга, как если бы они были представлены пространственно разделенными.

В упрощенной форме, четыре вопроса могут быть названы в отношении вопроса о влиянии цифровых медиа на школьные уроки:

- цифровые медиа или медиа предлагают сами,
- учебные процессы, в которые интегрированы медиа-предложения, и
- актеры, непосредственно участвующие на занятии, т.е. преподаватель и студенты.

Более высокая эффективность использования компьютера отмечается в том случае, если

- преподаватели подготовлены к использованию средств массовой информации путем соответствующей подготовки
- обучение предлагает разнообразные возможности обучения, такие как услуги поддержки, планирование с переменным временем,
- студент контролирует собственный процесс обучения, например, в отношении выбора заданий, определения скорости обучения, возможностей повторения и т. д.,
- поддержка взаимного обучения, то есть когда цифровые медиа интегрированы в рабочие контексты, в которых студенты работают не в одиночку, а парами или в больших группах,
- предоставляются возможности обратной связи, то есть когда студенты получают информацию о прогрессе в обучении, ошибках или путях обучения из среды.

Учебный процесс также может быть описан различными составляющими, например, целями обучения, обработанным или отредактированным содержанием, дидактической структурой процесса, используемыми социальными формами, используемыми методами или теоретическими последствиями обучения. Здесь также можно видеть, что учебный процесс может принимать различные формы и процессы из-за особенностей отдельных аспектов.

Тем не менее, использование средств массовой информации существенно не меняет их стиль преподавания, поскольку ранее они использовали более ориентированные на шулера и более конструктивистские методы обучения, которые в дальнейшем упрощаются ноутбуками и приносят качественные преимущества.

При тестировании новых форм обучения преподаватели очень новаторские и имеют высокие ожидания по самоэффективности для успешного использования компьютеров в группе. Отправной точкой обычно является совместно разработанная и скоординированная медиа-концепция или медиа-программа, которая в то же время является выражением общих целей (иногда называемых общими видениями) школы в целом. Второй аспект касается педагогического управления ИТ. Как в контексте управления ИТ, так и с точки зрения, например, развития преподавания, должны быть созданы подходящие системы поддержки и структуры сотрудничества. Это может варьироваться от совместной разработки классной комнаты или консультирования и наставничества для коллегиальных дел до создания структур технической поддержки, чтобы освободить учителей от педагогических задач, а не излишне связывать ресурсы с помощью технических задач. На личном уровне ключевым компонентом успешной интеграции средств массовой информации является непрерывное образование в колледже, особенно в том, что касается медиа-дидактики и навыков медиаобразования. В конечном итоге, более широкое признание и более широкое распространение цифровых медиа в классе может быть достигнуто только в том случае, если учителя, с одной стороны, чувствуют себя хорошо подготовленными к этим задачам, а с другой стороны, получают систематическое непрерывное образование и подготовку. Ключевая позиция в интеграции цифровых медиа в школьные контексты принадлежит руководству школы. Если он поддерживает ответственных учителей в руководящих группах, а также весь персонал в реализации учений как идеологически, так и организационно, выполняется важное условие успеха.

Дети и молодые люди учатся как в неформальном, так и в формальном контексте, делая это в неформальном контексте, особенно в средствах массовой информации и через них. Это

означает, что школьные учебные процессы и неформальные учебные процессы должны коррелироваться гораздо сильнее. Здесь цифровые медиа играют важную роль в качестве средства и предмета учебных процессов. Важно изучить возможности и разработать сценарии того, как неформальные контексты обучения во внеаудиторной области могут сочетаться с формальными процессами обучения.

Для того чтобы цифровые медиа были эффективными в классе, необходимо открытое отношение, открытое к техническим и дидактическим разработкам, а также соответствующие медиапедагогические компетенции для тех, кто отвечает за образование. Речь идет не о реализации пунктуальной медиа-индуцированной революции, а о способности и готовности постоянно развивать педагогические формы преподавания и обучения в меняющихся технических условиях. Развитие и развитие такого мышления и компетенций ставит задачу на всех этапах подготовки учителей (обучение, подготовка, начальный уровень, непрерывное образование).

Изучить различные стратегии для дальнейшего развития цифровых технологий в школьном секторе. С одной стороны, важно поддерживать преданных и творческих учителей в разработке новых концепций и дидактических подходов, но с другой стороны, необходимо обеспечить, чтобы не только учащиеся извлекали выгоду из преданных учителей, но и - в интересах равных возможностей - все студенты приобретают компетенции в области обучения с цифровыми медиа или находят условия для использования цифровых медиа для поддержки процессов преподавания и обучения. Тем не менее, это также требует, чтобы они были оснащены специальными компетенциями, которые позволяют им успешно использоваться. И, наконец, что не менее важно, это означает, что необходимо прилагать усилия в области образования, профессиональной подготовки и повышения квалификации учителей для дальнейшего продвижения обучения с помощью цифровых средств массовой информации по предметам в современных условиях.

В заключение можно сказать, что сегодня наши уроки без ИТ не вводят. Существует четыре языковых навыка: письмо, чтение, аудирование, разговорная речь, и для этого нам нужны ИТ. Потому что ИТ облегчает нашу работу.

### **References:**

1. Solovova EN. *Methods of teaching foreign languages*. Moscow, 2016; 239.
2. Karimova MT. *Issues of using ICT in Russian language lessons in national groups: UzMU News*, 1991, No. 2.

**Dilshoda O. Nurfaizieva**  
Lecturer,  
Termez State University

## **Written and Oral Skills in Foreign Language Lessons**

**Key words:** *receptive, productive, written and spoken language, speech, communication.*

**Annotation:** *this article deals with the development of written and oral speech of students in a foreign language lesson.*



Das Erlernen einer Fremdsprache ist ein komplizierter interaktiver, sozialpsychologischer und linguistischer Prozess. Geschieht er durch systematische Unterweisung, wird versucht, die in ihn eingehenden Faktoren zu kontrollieren. Einer der wichtigsten sind die Sprachen, die in den Lernprozess involviert sind und das Verhältnis zwischen ihnen. Mindestens zwei Sprachen werden miteinander in Zusammenhang gebracht: die Muttersprache des Lerners und die zu erlernende Fremdsprache. Schwierigkeit und Geschwindigkeit des Lernprozesses können wesentlich durch das Verhältnis beider Sprachen beeinflusst werden.

Außer Muttersprache und Fremdsprache können sich noch andere Sprachen auf den Prozess des Fremdspracherwerbs auswirken. Der Lerner mag schon andere Fremdsprachen erlernt haben, die zu seiner Muttersprache und der neu zu erlernenden Fremdsprache in einem bestimmten Verhältnis stehen, was deren Erlernung wesentlich beeinflussen, vor allem erleichtern kann. Wer Russisch als Fremdsprache gelernt hat, wird es leichter finden, Polnisch oder Bulgarisch zu lernen, als ein Lerner, dem jede slawische Sprache fremd ist.

Traditionell wird in der Fremdsprachendidaktik zwischen medienspezifischen Fertigkeiten unterschieden:

	rezeptiv	produktiv
mündlich	Hörverständnis	Sprechfähigkeit
schriftlich	Leseverständnis	Schreibfähigkeit

Die spezielle Beschäftigung mit der gesprochenen Sprache in soziolinguistischen Teildisziplinen wie Diskursanalyse und Ethnographie der Kommunikation hat als ein Nebenprodukt auch die Beschäftigung mit den Besonderheiten der geschriebenen Sprache bzw. mit den Unterschieden zwischen beiden nach sich gezogen, denn Linguisten, die sich mit transkribiertem Sprachmaterial beschäftigten, erkannten, daß für dessen Analyse sehr gut eingeführte sprachwissenschaftliche Kategorien wie z.B. der Begriff des Satzes nicht taugten.

Es gibt zahlreiche Arbeiten über das Thema „Differenzen zwischen geschriebener und gesprochener Sprache“. Der entscheidende Unterschied ist, dass geschriebene Sprache vom Prozess der Sprachproduktion abgelöst wird und für sich weiterbesteht. Geschriebene Sprache ist autonome Sprache. Demgegenüber ist gesprochene Sprache an die Sprecher und Hörer gemeinsame Sprechsituation gebunden, so dass auf gemeinsame Vorinformation Bezug genommen werden kann und außerdem die Möglichkeit des unmittelbaren Feedbacks besteht. Diese modalitätenspezifischen pragmatischen Bedingungen wirken sich auf die Form des sprachlichen Produkts aus. Bevor das an einigen Beispielen illustriert wird, sollen diese pragmatischen Rahmenbedingungen hier im Anschluss an Kay (1977), Olson (1977), Pawel/Syder (1983) und Coulmas (1985) in einer zusammenfassenden Übersicht dargestellt und kurz besprochen werden.

<p>Gesprochene Sprache</p> <ol style="list-style-type: none"> <li>1. Unmittelbare Kommunikation der kopräsenten Gesprächspartner</li> <li>2. Alles Gesagte ist Reaktion und somit gemeinsames Produkt der Teilnehmer.</li> <li>3. Jeder Beitrag ist spezifisch auf einen Adressanten bezogen und auf ihn abgestimmt.</li> </ol>	<ol style="list-style-type: none"> <li>1. nicht situationsgebunden</li> <li>2. Der Text wird von einem einsamen Produzenten hergestellt, der vom Publikum getrennt ist.</li> <li>3. Die Adressanten sind prinzipiell anonym. Entsprechend wird der Text so gestaltet, dass er</li> </ol>
---	--

<p>4. Äußerungen sind flüchtig und unterliegen zeitlichen Restriktionen für Memorierung und Verarbeitung.</p> <p>5. Die Bedeutungsvermittlung geschieht mit sprachlichen und parasprachlichen Mitteln.</p> <p>6. Die Äußerungen sind egozentrisch. Der Sprecher kann ostensiv auf Gegenstände der Umgebung verweisen.</p> <p>7. Äußerungen haben neben inhaltlichen auch phatische Funktionen und stehen im Zusammenhang mit einer sich entwickelnden Interaktion.</p> <p>8. Die Rede ist dynamisch, korrigierbar, aushandelbar und insofern provisorisch.</p>	<p>von einer allgemeinen Gruppe verstanden werden kann.</p> <p>4. Herstellung und Verarbeitung des Textes unterliegen keinen bzw. sehr viel weiteren zeitlichen Restriktionen.</p> <p>5. Die Bedeutungsvermittlung geschieht ausschließlich mit sprachlichen Mitteln.</p> <p>6. Referenz auf Gegenstände muss sprachlich explizit gemacht werden, wobei nur situativ verständliche Deixis vermieden werden muss.</p> <p>7. Texte sind unpersönlich und vermitteln nicht notwendig Informationen über die Persönlichkeit des Autors.</p> <p>8. Der Text ist statisch, autonom und definitiv.</p>
--	---

Die in den obigen acht Punkten zusammengefassten Kontraste zwischen gesprochener und geschriebener Sprache sind plakativ und summarisch. Sie beziehen sich auf typische geschriebene und typische gesprochene Sprache. Selbstverständlich gibt es auch Zwischenformen wie z.B. den Brief oder das Telefongespräch, wo einige der genannten Rahmenbedingungen nicht gelten.

Als Rede manifestiert sich die Sprache typischerweise in einer Kommunikationssituation, deren physische Eigenschaften sich für die beteiligten Gesprächspartner prinzipiell gleich darstellen, so dass sie auf dieselben in ihren Redebeiträgen Bezug nehmen können. Schriftliche Texte sind demgegenüber typischerweise in dem Sinne von der Situation ihrer Produktion unabhängig, dass sie auch außerhalb derselben verständlich sein müssen. Die gesprochene Sprache ist dialogisch. Mit dem gesprochenen Wort wird reagiert und auf es wird reagiert. Im Wechsel von Aktion und Reaktion nimmt so jeder Gesprächsteilnehmer Einfluss auf den Beitrag des anderen: Das Gespräch entsteht als ein gemeinsames Produkt mehrerer, während der geschriebene Text von einem Verfasser hergestellt wird, der von seinem Publikum getrennt ist. Er muss den Text deshalb so gestalten, dass er für das anonyme Mitglied einer Adressantengruppe verstehbar ist. Der Sprecher kann seine Rede andererseits dem individuellen Gegenüber in einer speziellen Situation anpassen. Dabei unterliegt er jedoch den Restriktionen der Echtzeit, in der sich seine Rede manifestiert. Die gesprochene Sprache ist flüchtig und im Augenblick ihrer Realisierung bereits vergangen. Die Restriktionen des Memorierens und Verarbeitens sind daher sehr viel enger als im Fall der geschriebenen Sprache, die sich als ein von zeitlichen Beschränkungen unabhängiges Produkt manifestiert, das zum Zweck des Verstehens und Erinnerns prinzipiell beliebig oft betrachtet werden kann. Als permanent vergegenständlichte Äußerung macht der Text das Memorieren in gewissem Sinne überflüssig. Auch hinsichtlich der Verarbeitung längerer Texte bringt die permanente Materialisierung einen wesentlichen Unterschied gegenüber der gesprochenen Sprache mit sich: Vorausgegangene Textstellen können wieder aufgesucht und auf Inhalt und Form untersucht werden. Das sprachliche Gedächtnis für die Form in einem Gespräch vorausgegangener Äußerungen ist andererseits, wie die Forschung gezeigt hat (z.B. Olson, Hildyard 1983), äußerst unzuverlässig. Auch bezüglich der Bedeutungsvermittlung unterscheiden sich geschriebene und gesprochene Sprache. In letzterer wird von sprachlichen ebenso wie von parasprachlichen Mitteln – Gestik, Mimik, Stimmvolumen,

Klangfärbung, Akzente etc. – Gebrauch gemacht, während sich der schriftliche Ausdruck weitgehend auf das explizit Verbalisierte beschränkt. Explizit muss auch jeder Gegenstandsbezug sein, wenn der Text aus der Situation herausgelöst wird. Deiktische Wörter wie *hier, jetzt, heute, morgen, da drüben* etc. sind in der gesprochenen Sprache auf das hier und jetzt des Sprechers bezogen und daher in ihrer Bedeutung eindeutig. In der geschriebenen Sprache ist das nicht der Fall, weswegen sie vielfach durch andere, nicht deiktische Wörter ersetzt werden müssen. Während geschriebene Texte einerseits explizierter sein müssen als gesprochene Äußerungen, drücken sie andererseits weniger aus; denn Äußerungen haben neben inhaltlichen auch phatische Funktionen, indem sie als Mittel der Entwicklung persönlicher Beziehungen dienen. Sie beinhalten Mitteilungen nicht nur über den Gegenstand der Rede, sondern auch über den Sprecher. Ein schriftlicher Text muss demgegenüber nicht unbedingt Aufschluss über die Persönlichkeit des Autors geben. Im wesentlichen besteht er als ein von Produzent und Situation losgelöstes Produkt, das aus sich selbst heraus verständlich sein muss, da typischerweise bei der Rezeption der Leser dem Verfasser keine Rückfragen stellen kann. Der Text ist autonom statisch und definitiv. Der mündliche Ausdruck speziell im formal nicht beschränkten Gespräch, hat stärker provisorischen Charakter: Sprecher können sich selbst und gegenseitig verbessern und Verständnisfragen stellen. Sie konzentrieren sich mehr darauf zu verstehen, was der Gesprächspartner meint, als darauf, was seine Äußerung bedeutet.

Geschriebene Sprache ist insofern autonom, als die zu vermittelnde Bedeutung vollständig im Text enthalten sein muss, während mündlich wichtige Bedeutungsbestandteile durch paralinguistische Mittel vermittelt werden. Geschriebene Sprache ist kürzer und stärker integriert als gesprochene; letztere ist fragmentarischer und enthält Elemente, die auf die Sprechsituation bezogen sind.

Die meisten Sprachen der Welt sind nicht verschriftet, d.h., sie werden nicht in schriftlicher Form verwendet. Für die anderen Sprachen aber und das sind die größten und wichtigsten – spielt die Schrift eine bedeutende Rolle. Es ist keine Übertreibung, dass die Verschriftung einer Sprache das wichtigste Ereignis in ihrer Geschichte ist.

Schrift ist deshalb so wichtig, weil sie ein Mittel der Objektivierung von Sprache ist und sich dadurch als Instrument der Normierung anbietet. Gewiss können auch schriftlose Sprachen normiert werden, bei ihnen kann aber die Norm niemals von Individuen abgelöst werden, wohingegen die vergegenständlichte anonymisierte Schriftsprache den Gedanken entstehen lässt, dass Normen der Sprache selbst innewohnen. Außerdem ist die Schrift das ideale Mittel, um einem Standard überregionale Geltung zu verschaffen. Sie ermöglicht den mehr oder minder bewussten Eingriff in die Entwicklung einer Sprache, da ein Standard – von wem immer er gesetzt worden sein mag – festgehalten werden kann.

Für den Lernerfolg hat das je nach Sprache durchaus unterschiedliche Konsequenzen, was mit den sprachspezifisch unterschiedlichen Differenzen zwischen gesprochener und geschriebener Sprache zusammenhängt. Schrift ist in jedem Fall ein Normierungsinstrument.

### **References:**

1. Bernd-Dietrich Müller. *Vocabulary work and conveying meaning*, 1994.
2. Desselmann G, Hellmich, H. (1981), *Didactics of foreign language teaching*. Leipzig, 1981.
3. *Documentation of a workshop discussion at the Goethe-Institut Munich from 24th to 26th October 1985, method transfer or adapted forms of teaching?*

## **Features of Improvement Sensate – Expressive Speech While Teaching Listening Students Applying Mnemonic Base**

**Key words:** *strategies, mnemonic basis, interaction, mnemonic technique, Psychodrama, emotional, language*

**Annotation:** *the article emphasizes developing emotional and expressive speech through listening comprehension strategies, to motivate students to express their attitude to critical life successes and problems, to base their views on thinking and to encourage students to express their emotional expression in English. The assessment and correction of the level of formation of general and interdisciplinary integration competencies in basic secondary disciplines in accelerated cultivation of the base.*

According to the concepts in the Decree of the President of the Republic of Uzbekistan “About measures on improvement of the system of study foreign languages” dated December 10, 2012, the task of improvement of organization of continuous study foreign language in all stages of education system, grow qualification of the teachers and supply with modern guidance materials was allotted (1). Today to know several languages is demanded from the experts who organize the activities according to the requirement of national program of training personnel. So, very big tasks are allotted on the teachers of foreign languages. The personality of teacher appears to the arena as one of the main subject at carrying out all significant tasks established by the state in process of education reforms. Therefore, if the teacher will be opened to the new pedagogical innovations only, target introduction of established innovation concepts to the process of education will be ensured. In this point of view organization of innovation pedagogical activities by the teachers of foreign languages in the system of higher education, study theory and practice of this process, its improvement refer to the kinds of topical questions.

At prompt growing of sensate – expressive speech in English language at the students according to the mnemonic foundation there is the possibility to estimate and correct the level of formation of general re supporting, general education subjects and inter subject integrated competences.

Improving sensate – expressive speech via strategy of comprehension by listening requires newly approach, attitude to the education.

The strategy of comprehension by listening at the lesson of English language at higher education institutions stipulates carrying out the following complex measures:

- 1) speeding up technical and technological provision at the lesson, widely implement modern, adapt technologies;
- 2) growth healthy competitiveness in the collective, widen spiritual range of measures at studying language;
- 3) develop at students skills, knowledge, qualification, competences and others.

We may use interaction as working in small groups for expressing their opinion about lovely seasons. A passage from the lesson plan is given as an example,

**1. The teacher asks SS to tell her what season they like and why.**

Students express own conclusions.

( I like ... because ... )

**2.The teacher gives instruction to be divided into 4 groups.**

Who likes ... take these places.

Take these sheets of paper and fill the gaps. Then make the posters.

**Students may be divided into 4 groups depending on seasons they like. Each group will express the opinion about certain season. ” I can do:” , etc.**

**Teacher may estimate the students after they have completed the task.**

*At the end of the stage:*

1. We have spoken about seasons today. I hope you know much about seasons of the year. At home you should complete the questionnaires asking your families what seasons they like.

**Teacher will hand out questionnaires to all participants.**

In problematic situations the strategies of comprehension by listening during the process of teaching English to students require practicing the language and use similar tasks.

Consisting of set of books and multimedia resources is attractive. First –textbook used during the process of the lesson is “Pupil’s book”. Second – Workbook is intended for work upon himself by the student and it may be named as exercise book fulfilling the tasks at the lesson and at home. Taking into account the development of listening skills audio materials are collected in it. Third– Teacher’s book written as methodical recommendation. Also complex of tasks training independent work on phraseological verbs are entered to the manual. Thus additional tasks for independent work of students, the opportunity such as conducting several kinds of presentations in small groups are given.

**For example, in strategies conducted in small groups you may apply to the student with the following questions:**

- Today we’ll revise some words.

Look at the board, please. Repeat after me.

- 1) mother
- 2) father
- 3) sister
- 4) brother
- 5) grandmother
- 6) grandfather
- 7) uncle
- 8) aunt

Thank you, now I want to listen to everyone in English.(Teacher asks each student how to translate this word to English).

I’ll show you the cards and translate into Russian “What is this?” please.

Good thank you.

Now answer my questions:

- Have you got a family?
- + Yes, I have / No, I haven’t
- Have you got a mother?
- + Yes, I have/ No, I haven’t
- Have you got a father?

+ Yes, I have / No, I haven't  
 - Have you got a sister?  
 + Yes, I have / No, I haven't  
 - Have you got a brother?  
 + Yes, I have / No, I haven't  
 - Do you like have you got a grandmother?  
 + Yes, I have/ No, I haven't  
 - Have you got a grandfather?  
 + Yes, I have/ No, I haven't  
 - Very well done! Thank you.  
 Choose the correct translation:

For improving sensate – expressive speech via strategy of comprehension by listening it is important to apply the words which have mnemonic basis. For example, **skirt** in English language (юбка), may be learned as rick (gathering) of hay. This word in English will be read as: skirt. So, as hayrick is in the form of skirt, the quality of quick memorize it will increased. **Pastime** (время провождение). Reception pronunciation (phonetic association) — “pastime”. Mnemonic model: some people spent free time dawdle away. **Puddle** (лужа): Reception pronunciation (phonetic association) — “падл”. Mnemonic model: I fall to the puddle by feather thing. **Apple** (яблоко). Reception pronunciation close to the word "application".

From the psychological point of view mnemotechnique – is mental transaction causing resembling connection between events. Finding close “relatives” of foreign words is useful at learning the language. Psychologists already proved that as far as these connections seem laughable, meaningless, so far strong they settle in the human intellection.

At English lessons importance of multimedia appendixes given in the textbook is very crucial. Thus different strategies, for example, at applying strategy of “weak component”, “Tree” while teaching English it is purposeful to use animated slides, video tapes, graphic drawings, audio tapes, tables, color images to the multimedia education facilities. Effectiveness of the technology of multimedia study is related to correct organization of education process and working places together with the level of working out of the software tools.

For improving sensate – expressive speech by listening the following is necessary: individual training; continual conduct analytical tests by using PC; appraise reaching to training targets. In the technology of multimedia training the most favorable conditions is created for review the training cycle.

In this training technology the function of pedagogue consists of the following: prepare software tools; organize the educative process (schedule of training, test operation, control) group, within school subject; create working places, give instructions, sectoral management; learners affiliation, provide individual training.

At using multimedia technologies data transfer has important place. For improving sensate – expressive speech by listening it is necessary to pay attention to the following:

- 1) learn new words and pronounce them;
- 2) be ready to automatic learn lexical material;



- 3) develop monologue speech;
- 4) formation and development of reading practice. Here the following pedagogical tasks have important role:
  - formation of phonetical skills, i.e.to know the number of letters and the number of syllables there are in the word;
  - formation of oral speech practice;
  - conduct memory exercises;
  - formation of skills to collect attention and cogitation;
  - develop skills of notional discussion;

Exercises intended for improving sense – expressive speech by listening satisfy aspiration of students to express their attitude to the important life attainments and problems and create chances to justify their own point of view.

For solving problems which are in the system of education in innovation processes occurring in present period we need people capable to master new information and capable to self-estimate of mastered knowledge, who capable to make important decisions, who think independently.

### **References:**

1. Resolution of the President of the Republic of Uzbekistan № -1875. December 10, 2012. «About measures on further improvement of the system of study foreign languages». – p. 8
2. Azizkhodjayeva NN. Pedagogical technologies at training teacher. – Tashkent, 2000; 135
3. Pidkasisty PI. Pedagogics: Study guide for students of pedagogical education institutions. Moscow, 1998; 638.
4. Stephanovskaya TA. Pedagogics: science and art: Study guide for students, teachers, postgraduates. Moscow, 1998; 355.
5. Shchukin AN. Foreign language learning theory (linguo- didactic fundamental): Study guide for teachers and students of linguistic institutions. Moscow 2012; 336. 6. Stem KhKh. Fundamental concepts of language teaching. Oxford, 1983; 594.

**Mukhabbat A. Yusupova,**  
Independent researcher,  
Chirchik State Pedagogical Institute

### **Successful Way of Teaching English Higher Education Students**

**Key words:** Competent approach, skills, qualifications, efficiency, student, the english language, communicative competence.

**Annotation:** the article highlights the competent approach of project work in teaching English in higher education institutions as well as the process by which students develop skills to apply the knowledge and abilities acquired by students in their personal, professional and social activities. Various views of scholars are also given as an example.

A competent approach should be taken into account while organizing project lessons for students in teaching English in higher education. A competent approach has been implemented in educational institutions of the country since 2012. This concept is interpreted as teaching students how to effectively apply different types of skills in situations of personal, professional and social life (7). It

emphasizes the competence to apply the acquired knowledge, skills, and practice to emerging uncertain, new, problematic situations (2). In particular, a number of scientific studies are conducted in the Republic on the competence, competence approach in studying foreign languages, the levels of competence, the requirements and criteria for their evaluation. In accordance with the Decree of the First President of the Republic of Uzbekistan № PD-1875, December 10, 2012, "On measures to further improve foreign language learning system", (1) the implementation of the competent approach and compliance of the competence requirements with international requirements has begun. The main purpose of teaching foreign languages at all levels of education in the Republic of Uzbekistan is to form a communicative competence in the foreign language for multicultural educators to work in the daily, academic and professional fields.

Competence-based learning is the process by which students develop the skills they need to apply the knowledge, skills and abilities acquired by students in their personal, professional and social activities. In this regard, B. Hodjaev's research states that three elements of knowledge, skills and competence, three of which are traditional elements of competence: practical experience, competence, and promotion of competence, are based on a competence approach (3).

In today's global information age, in the context of interethnic and intercultural communication, the ability to use communication information as quickly and as widely as possible, to manage it within one's own business and in a particular profession, requires a high level of competence in communicating with people of different countries. The world of information around us today is the time requirement for everyone to find necessary data and utilise the information they need to succeed in their learning and daily activities. It is worth noting that the importance of knowing a few languages and practicing it is very important. To be able to communicate effectively using information and information, you need to be able to explain your ideas to others, understand others' opinions, and engage in discussions that will require the formation of a communicative competence of a future English teacher.

The term communicative competence was first used in 1972 by American linguist D. Hymes. In his view, this competence means that the language is appropriate in a given situation. The use of rules for understanding and conveying social content demonstrates the emergence of communicative competence. D. Hymes's work is devoted to the development of this type of competence in his native language. The problems of developing communicative competence in teaching a second language were studied in the 1980s by M. Canale and M. Swaine. In particular, E.I. Passov views communication as a process of communication about the quality and features of the learning process.

E.G. Azimov and A.N. Shukin's methodological literature describes how communicative competence can be solved through the use of a foreign language to address issues of relevance in everyday life, learning, production and cultural life; achieving communication goals using language and speech tools. It is important to note that communicative competence is the mother tongue, the official language of the country of residence, and foreign languages for communicating with people in society; be able to express his or her opinion in oral and written words clearly and accurately; be able to ask questions logically and respond logically to questions asked; be able to adapt to the communication situation, follow the culture of communication during communication; be able to persuade the interlocutor of his/her opinion while respecting the opinion of the interlocutor; self-management in conflict situations; It includes many aspects, such as problem-solving and dispute-making.

Y. Zhukov calls it metacompetition or "core competence" to demonstrate the importance of communicative competence (4). According to the scientist, this type of competence is a social, professional, interpersonal competence that connects them. At the same time, professional, social and interpersonal competence are interpreted as components of communicative competence. We agree that communicative competence is one of the main characteristics of a person's effectiveness in communicating with the world in all aspects of his life.

Based on the communicative competence requirements, the following components are recommended:

- knowledge of industry vocabulary;
- speech development (clear and accurate speech);
- development of written speech;
- adherence to ethics and communication ethics;
- acquisition of communication tactics;
- acquisition of communication strategy;
- to know the peculiarities and problems of the dialogue participants;
- be able to analyze external signals (body movements, facial expressions, speech tone);
- conflict prevention;
- self-confidence;
- be able to listen to others;
- mastering public speaking skills;
- mastering acting skills;
- ability to organize and conduct negotiations;
- empathy for others;
- understanding of the interests of others.

These components are characterized by the psychological aspects of communicative competence. At the same time, many other analyses of the mentioned components and communicative competencies confirm that this competence is not uniform across all areas.

Communicative competence is not formed by the learner in the language, but is formed by a range of knowledge, skills and abilities that can be applied. The content of communicative competence varies widely in the scientific and methodological literature. In particular, D. Hymes confirms that communicative competence consists of grammatical, socio-linguistic, strategic, and discursive competences (5).

D. Izarenkov tries to integrate elements of communicative competence into three main components: language, private and pragmatic competences. In the drawing of a communicative competence of a foreign language student, developed by E. Nazarenko, we see that its components are interconnected and form a complete set. At the same time, the components of competence are created through the equal application of knowledge, skills and abilities.

In all of these studies, communicative competence is included as a core competence. While the formation of basic competencies is the responsibility of every educator, the formation and development of private competences is the responsibility of the science teacher.

There is a constituent element of communicative competence, which is the formation of professional qualities. In the communicative competence of the teacher there are motivational, acmeological, informative, meaningful, and operational components.

E.V. Tarmaeva notes that the process of forming communicative competence in the future teacher will be successful only if the following pedagogical conditions are met:

- communicative competence is recognized as the teacher's readiness to interact with the learning process by the subjects of the learning process;
- the learning process is organized as a dialogical and communicative interaction between the learner and the teacher, which enables the development of empirical orientation in empirical teaching;
- the formation of socially valuable attitude of the trainee in the context of future professional activity (6).

The aforementioned competence system describes a personalized approach to teaching English, its individualization, differentiation, humanization and fundamentals. Mastering a set of active, personal and communicative competencies ensures the optimal level of professional competence formation and development for future English teachers.

These elements, which determine the skills of the specialist, arise and are evaluated through professional communication during the work process. Therefore, in our view, professional competence and professional communication are inextricably linked. In order to develop their own competencies, they will be taught the terminology of the field, theoretical knowledge, and their application in specific situations through the knowledge, skills and abilities of a particular subject. Speech competence in language education is critical to developing professional communication competencies.

In conclusion, it is worth emphasizing that the importance of using project work to develop students' competencies and skills in teaching English in higher education is reflected. Improving the quality of education is one of the most important pedagogical problems in the world today. To solve this, modernization of educational content requires the development of innovative educational technologies.

### **References:**

1. Karimov I. *On measures to further improve foreign language learning system, December 10, 2012, Decree № PD-1875.*
2. Aminov NA. *Diagnostics of pedagogical abilities. Moscow, 1997.*
3. Vardanyan YuV. *The structure and development of professional competence of a specialist with higher education: based on the training of a teacher and psychologist: thesis...dr. ped. Sciences. Moscow, 1998; 353.*
4. Zhukov VP. *Semantics of phraseological turns. Moscow, 1978; 160.*
5. Raytsev AV. *The development of professional competence of students in the educational system of a modern university: thesis...dr. ped. sciences. St. Petersburg, 2004; 309.*
6. Tarmaeva EV. *The development of communicative competence in future teachers: thesis... can. ped. science. Ulan-Ude, 2007.*
7. Zakharova VI. *Sociolinguistic features of teaching in civil servants advanced training institutions on the problem of interaction between the authorities and society: Speech at the International Conference "Science and Modern Education", November 14-15, 2014, Serbia, University of Niš.*

**Mamlakat A. Ruzmetova,**  
Lecturer,  
Chirchik State Pedagogical Institute;

**Galina N. Krivosheeva,**  
Lecturer,  
Chirchik State Pedagogical Institute

## **Method of Teaching English Grammar**

**Keys words:** *memorization-based techniques, diagramming sentences, learning through writing, deductive teaching, the eclectic way.*

**Annotation:** *teaching grammar has been regarded as crucial to the ability to use language. For this reason, this article introduces a five-step procedure for teaching grammar.*

English grammar is notoriously difficult to learn for both native and second-language speakers. There are so many intricacies, obscure rules, and exceptions that it comes as no surprise that different generations of teachers have used various approaches to teaching grammar to train literate English writers. In the past, memorization-based techniques that relied on repetition slowly gave way to more creative methods. Today, we live in a society that prizes literacy and is willing to adapt to more effective methods to achieve the best results in teaching grammar.

Diagramming Sentences - One of the older forms of teaching grammar, diagramming sentences, first appeared in the 19th century. This method involves visually mapping the structures of and relationships between different aspects of a sentence. Especially helpful for visual learners, this method disappeared from modern teaching at least 30 years ago. Different forms of diagramming are used to visualize sentences, from the Reed-Kellogg System to dependency grammar, but all organize the functions of a sentence in a way that illustrates the grammatical relationships between words. More recently, diagramming sentences has had a small pop-culture resurgence in prints of famous opening sentences and websites that allow you to diagram to your heart's content.

Learning Through Writing- This method is often used in schools in the U.S. and Canada. Students are encouraged to explore language through creative writing and reading, picking up correct grammar usage along the way. If there are specific problems with certain grammatical rules, these are covered in a more structured lesson. An emphasis is now being placed upon language acquisition over language learning, as it has been observed that learning grammar by memorization does not work well and that students are better able to recognize and understand grammatical rules when lessons are more interactive (i.e., they have to apply these rules in their own writing). Repeated practice is also important and easily achieved through creative or personal writing exercises. This article, posted by *The Atlantic*, suggests that to better equip future adult writers, teachers in the 21st century should consider dropping outdated grammar teaching techniques in early education and opt for learning through writing techniques. Inductive Teaching - The inductive method of teaching grammar involves presenting several examples that illustrate a specific concept and expecting students to notice how the concept works from these examples. No explanation of the concept is given beforehand, and the expectation is that students learn to recognize the rules of grammar in a more natural way during their own reading and writing. Discovering grammar and visualizing how these rules work in a sentence allow for easier retention of the concept than if the students were given an explanation that was

disconnected from examples of the concept. The main goal of the inductive teaching method is the retention of grammar concepts, with teachers using techniques that are known to work cognitively and make an impression on students' contextual memory.

Deductive Teaching - the deductive method of teaching grammar is an approach that focuses on instruction before practice. A teacher gives students an in-depth explanation of a grammatical concept before they encounter the same grammatical concept in their own writing. After the lesson, students are expected to practice what they have just been shown in a mechanical way, through worksheets and exercises. This type of teaching, though common, has many people—including teachers—rethinking such methods, as more post-secondary level students are revealing sub-par literacy skills in adulthood. As one former teacher states, deductive teaching methods drive many students away from writing because of the tediousness of rote learning and teacher-centered approaches.

Interactive Teaching - Another method of teaching grammar is to incorporate interactivity into lessons. Using games to teach grammar not only engages students but also helps them to remember what they've learned. This method allows teachers to tailor their lessons to the different learning styles of students. For instance, each student can be given a large flashcard with a word on it, and the students must physically arrange themselves into a proper sentence. Other games can include word puzzles or fun online quizzes. Over the years, many methods have been developed for teaching grammar and have been built upon, abandoned, or combined, all with the same goal in mind—teaching students how to communicate effectively and understand how to use the English language. Because of the grammatical complexity of English, each method has its pros and cons. Some lessons are less likely to be remembered, while others may require more in-depth explanation and practice. Regardless of how grammar is taught, a well-rounded understanding of English grammar is the most important factor in improving the literacy of students.

The eclectic way. Both methods above offer advantages. The deductive method is quick and easy for the teacher. Where a difficult grammar point has to be presented, and perhaps explained because the concept is not one that is in the mother tongue, this is probably the better way. Where time is short, it is useful, even for a simple grammar point. Many learners, especially older ones, prefer the deductive approach because they want to know how the language works. The deductive method requires the students to identify the rule for themselves. It has the advantage of involving the students much more. The belief is that such learning will be more effective, though there is no certainty about this. This is probably the better approach for grammatical regularities which are easily perceived, understood, and applied. Eclectic teachers will use all three of these strategies at various times. This will make it easier to fit the lesson into the time available, as well as enabling them to suit the differing needs and learning styles of the students. Grammar points which do not appear very useful are best avoided. Just draw attention to their presence in the text and move on, having raised the students awareness of the feature. If you do choose to teach a grammar point, use either the deductive or the inductive method, depending on the circumstances. When you yourself are talking, do not be afraid to use grammar forms that the students have not met. Provided the context makes the meaning clear, you are giving them valuable exposure and real life practice in decoding utterances which contain forms they do not know. Teachers need to know terminology in order to find helpful pages in reference book, but school children do not need to know words like auxiliary, preterit, reflexive pronoun and gerund in order to speak fluently. Teachers who use unnecessary terminology will appear pedantic, and most of it will be utter nonsense to the students anyway.



The ultimate goal of teaching grammar is to provide the students with knowledge of the way language is constructed so that when they listen, speak, read and write, they have no trouble applying the language that they are learning. Language teachers are, therefore, challenged to use creative and innovative attempts to teach grammar so that such a goal can successfully be achieved. In other words, whatever exercises are given, the most crucial thing is that the teacher provide the students with an opportunity to be able to produce the grammatical item making use of syntactically and semantically correct examples of sentences comprised of appropriate and relevant vocabulary.

**References:**

1. Khalilova GA. *Methods of teaching grammar: Young scientist*, 2017, No. 17; 301-302. [Internet] Available from: <https://moluch.ru/archive/151/42755/>
2. Azar B. *Understanding and using English grammar*. New Jersey, 1989.
3. *Perfect your English: The easy way*. Hertfordshire, 1990.
4. [Internet] Available from: <https://www.inklyo.com/methods-of-teaching-grammar/>

**Gaukhar S. Khaldarchayeva,**  
Lecturer,  
Chirchik State Pedagogical Institute;

**Ro'zikhon B. Usmonova,**  
Lecturer,  
Chirchik State Pedagogical Institute

### **Methods of Teaching Paradigmatic Possibilities Language-Related Competencies**

**Keys words:** *paradigm, Pragmatic competence, 'paradigmatic relation, Pragmatic norms, Paradigmatic contrasts.*

**Annotation:** *in this paper we deal about the paradigm, grammatical structure of paradigmatic sentence and the method of teaching paradigmatic possibilities.*

In recent years, linguists have become aware of the significance of lexical structure as a means of ascertaining and exploring the organization of concepts in the mind. In science and philosophy, a paradigm is a distinct set of concepts or thought patterns, including theories, research methods, postulates, and standards for what constitutes legitimate contributions to a field. Pragmatics is the way we convey the meaning through the communication. The meaning includes verbal and non-verbal elements and it varies according to the context, to the relationship between utterers, also to many other social factors. Use paradigmatic when you're talking about things that are archetypal or representative of some category and you want to sound impressive. You'll come across it if you study the subject of linguistics, where "paradigmatic analysis" is one way of analyzing a text, by examining patterns within it. The Greek word for "pattern," paradigm, is the root of paradigmatic. Its dynamic growth makes English an international language that connects people all around the world. As a consequence, English can be regarded as the common focus of all English speakers who do not share a language or a culture. As a matter of fact, English is spoken in different settings and levels of intercommunication. As a result, speakers must know many pragmatic elements in order to avoid inaccuracies and misunderstandings during communication. Such a great usage of English language

requires a pragmatic competence which will help all those who speak or learn English as a second language. Thomas defined pragmatic competence as "... the ability to analyze language in a conscious manner." Pragmatic competence refers to the ability to comprehend, construct utterances which are accurate and appropriate to the social and cultural circumstances where the communication occurs. Pragmatic competence should be a leading goal for all those who teach English as a second language, which simultaneously represents a challenging task as well (1). A paradigmatic relation is a relation that holds between elements of the same category, i.e. elements that can be substituted for each other. It contrasts with syntagmatic relation, which applies to relations holding between elements that are combined with each other. The opposition between 'paradigmatic' and 'syntagmatic' relations is an important dichotomy of structural linguistics.

The term 'paradigmatic relation' was introduced by Louis Hjelmslev. Ferdinand de Saussure, who established the opposition between the two types of relations in structuralist linguistics, used the term associative relation for what Hjelmslev called paradigmatic relation (2). Paradigmatic contrasts at the level of sounds allow one to identify the phonemes (minimal distinctive sound units) of a language: for example, bat, fat, mat contrast with one another on the basis of a single sound, as do bat, bet, bit, and bat, bap, ban. Stylistically, rhyme is due to the paradigmatic substitution of sounds at the beginning of syllables or words, as in: 'Tyger! Tyger! burning bright / In the forests of the night.'

On the lexical level, paradigmatic contrasts indicate which words are likely to belong to the same word class (part of speech): cat, dog, parrot in the diagram are all nouns, sat, slept, perched are all verbs (4). Successful communication entails much more than following the rules of grammar, having a large lexicon, and speaking in a way that is intelligible to the listeners. What language learners also have to attend to is how meaning is constructed in context. They have to select appropriate language forms depending on the situation and the person they are speaking with. *Pragmatic competence* (sometimes also called pragmatic ability) refers to using language effectively in a contextually appropriate way. People who interact with each other work jointly to co-construct and negotiate meaning depending on factors such as their respective social status, the social distance between them, the place of interaction, and their mutual rights and obligations. *Pragmatic norms* vary across languages, cultures and individuals. They are so deeply intertwined with our cultural and linguistic identities that learning pragmatics norms of another speech community, especially in adulthood, can be quite challenging. This is because culturally appropriate linguistic behaviors in the target language may differ in many ways from those in the first language (or languages). Think about the language and culture you identify with most closely (it can be your first language or another language that you use extensively in your daily life). If your language is like Russian, German or French, and makes a distinction between formal and informal ways of addressing another person (i.e., ТЫ/ВЫ, du/sie, tu/vous), it may be difficult for you to use informal ways of addressing people of higher status such as your boss, supervisor or professor. Conversely, if your language makes no such distinction and you are learning a language that does, it may be unnatural for you to differentiate the forms of address you use depending on whether you speak to a friend or to someone of a higher social status. Languages also differ in regards to *speech acts*, or utterances that are intended to perform an action, such as apologies, requests, invitations, refusals, compliments and complaints. Think about compliments. How would you respond in your first or strongest language if a good friend complimented you in the following way?

**Friend:** "Your hair looks great! Did you just get a haircut?"

**You: "...?"**

A native speaker of American English is likely to say something along these lines, "Oh thanks, I just styled it differently today. I'm glad you like it." On the other hand, a Russian may say something like, "Oh really? It's a mess. I spent a whole hour this morning trying to style it, and that's the best that came out of it." It is all good if these speakers are interacting with someone of the same language background or someone who is well versed in the pragmatic norms of the same language. But put an American and a Russian together, and the interaction may end in an awkward silence because the compliment was turned down (if it's the Russian responding to the compliment), or a bewilderment at the other person's immodesty (if it's the American who is responding). This and other instances of *pragmatic failure* can cause much more misunderstanding than grammatical or lexical errors (3).

**References:**

1. *The role of Pragmatics in English Language Teaching. Pragmatic Competence Article, 2013.*
2. Lyons J. *Introduction to Theoretical Linguistics. Cambridge, 1968.*
3. *Learning and teaching pragmatics. Oxford, 2018.*
4. *Concise Oxford Companion to the English Language*

**Nafisa Kakhkharova,**

Lecturer,

National University of Uzbekistan;

**Barchinay Eralieva,**

Lecturer,

National University of Uzbekistan

### **Teaching Oral Presentation Skills**

**Key words:** *communication skills, oral presentation, multimedia.*

**Annotation:** *this article discusses the possibility of increasing the motivation of foreign languages by university students by creating the conditions for the formation of lexical skills using multimedia tools. The aim is to familiarize and analyze the use of multimedia presentations, their role and capabilities in the process of teaching foreign languages. The main issues to be considered are: the concept of multimedia presentation, the methodological foundations of their application, the features of the use of this multimedia product in a university and the requirements for teachers using the technologies under consideration.*

Language is a subject. It is also a kind of tools and means. Human beings communicate with each other by way of languages, jointly contributing to the formation of the global village. Spoken language is an important form and means to realizing the value of languages. Correspondingly, oral English teaching is one of the most important contents in English teaching.

In a traditional teacher centered classroom, the assessment criteria have already been established with learners' ideas not incorporated into those pre-existing rubrics. Therefore, learners tend to adopt a passive attitude towards the assessment of their oral performances because they are rated by only one person- their teacher. If learners are challenged to define and co-create the evaluation rubric together with their teacher, they will gain more responsibility for their learning as well as improve the reliability of the peer assessment activities themselves. Reliability is a factor due to the fact that using pre-existing rubrics might result in learners being unaware of the description detailing the evaluative

criteria, thereby resulting in an incomplete or poor assessment of peers. This co-creation of evaluative criteria by teacher and learner is almost as important as the actual assessment itself. Therefore, co-participants must be very sensitive in identifying these criteria.

Speaking is one of the four language skills (reading, writing, listening and speaking). It is the means through which learners can communicate with others to achieve certain goals or to express their opinions, intentions, hopes and viewpoints. In addition, people who know a language are referred to as 'speakers' of that language. Furthermore, in almost any setting, speaking is the most frequently used language skill. As Rivers (1981) argues, speaking is used twice as much as reading and writing in our communication. Developing speaking skills is of vital importance in EFL programs.

Taking into account the importance of developing EFL speaking skills, it is vital to determine the most useful techniques and activities which can help EFL learners improve their speaking skills. Celce-Murcia (2001) believes that oral presentation is an activity which improves students' speaking skill. Meloni and Thompson (1980) claim that if oral presentation is taught in the classes, the EFL learners will enjoy their education. Brooks and Wilson (2014) say that the students' language skills in sharing ideas may be developed if the teachers use poster presentation in classroom. They argue that the students' oral presentations can enhance speaking skill in English classrooms since the learners will be able to listen to others' presentations and acquire English structures used in their oral presentations. Brooks and Wilson (2014) believe that oral presentations are one of the activities to allow students find the opportunity of communicating with other learners in the class to improve students' motivation to learn English.

In oral English teaching, students are the implementers, while teachers play different roles during this process. Teachers are conductors, guiding students to start activities. They are directors, designing scenarios for the activities and assigning roles to students. They are also critics, evaluating students' oral expression appropriately. The appropriateness of roles that teachers play can change the traditional oral English teaching which is teacher-centered. In this way, teachers can develop students' initiatives to a large extent and improve their abilities of oral expression in English.

Oral presentations have become part and parcel of most courses offered in institutions of higher learning. The importance of oral presentation, also termed as public speaking, has been recognized and emphasized widely, and many undergraduate programs require students to make oral presentations as part of their coursework. Developing oral presentation skills is deemed very important in the present era because students who equip themselves with such skills stand to benefit in a number of ways. Good oral presentation skills will empower students to communicate complex ideas and information in a manner that would be easily understood by the audience.

The main goal of an oral communication skills course is to teach students to communicate in English in a fluent manner. The course is not complete, however, until instructors teach students oral presentation skills. Oral presentation skills are an extension of oral communication skills: The former deals with planned usage of language; and the latter, mostly with unplanned usage of language. Once students have acquired some fluency in oral communication skills, they can learn oral presentation skills.

Oral presentation or public speaking is a form of communication which is intended to convey certain ideas, messages and information. In order to make effective oral presentations, certain communication skills need to be employed so that the ideas, messages and information that have been

created are easily understood by the audience. However, in many classroom situations, it has been observed that most students are not able to deliver effective oral presentations, even though they may have done thorough preparations in written form. It is common to find most students getting the jitters, which get even worse especially if oral presentations are part of their coursework. Even though these students undergo courses that are specially designed to develop the strategies and skills which are considered necessary for effective oral presentations, many of them are still not able to deliver effective speeches.

The rationale for choosing oral presentations as an activity designed to improve learners' communicative competency includes: to make learners more aware of the importance of presentation skills in English in a variety of different present and future contexts; to get learners more invested in the evaluation process itself; to encourage learners to think about the criteria that form an effective presentation; to have learners involved in the formulation of the evaluation criteria; and have learners receive evaluation from their peers as well as reflect critically on this style of assessment and how it affects their own performances.

Situated within the broad framework of social-cultural theory, while referencing genre and situated learning, oral presentations can be seen to exemplify the major tenets of communicative language teaching, employing Task-Based-Language-Teaching as the primary educational methodology. Overall, the purpose of teaching presentation skills for communicative purposes is to empower students to investigate, articulate, and directly share their ideas with their teacher and peers.

Languages are being developed every day, while the future is constantly changing. Therefore, in oral teaching, teachers should not play their role passively by teaching according to the textbooks that have been unchanged. On the contrary, they should learn to research and explore unceasingly.

Suhomlinski V.A. once said that if you want teachers' efforts to bring fun to themselves and to avoid everyday classes from becoming a tedious obligation, you should lead every teacher to the happy road of coordination teaching. Due to its freedom, oral classes are popular among students, which is very significant in improving students' ability to use English in practice. Although oral classes are student-centered, teachers are very important during this process. It is very hard to achieve the ideal performance without the participation of teachers. Both teachers and students can benefit from oral teaching if teachers can play the roles of demonstrators, conductors, directors, and commentators well.

To conclude, oral presentation is another way for communication skill. If it is well prepared, structured, and organized, it will be beneficial and enjoyable activity for learners. This practice is one of speaking activities that aims to develop the students' proficiency level in English and to help them to build self-confidence in their ability to speak in public. Oral presentation can be a beneficial way to deal with students' difficulties in speaking skill. Oral presentation is one type of communication, which aims to develop the students' ability to perform in English.

### **References:**

1. Apple M. *Language learning theories and cooperative learning techniques in the EFL classroom: Doshisha Studies in Language and Culture*, 2016, 9(2); 277-301.
2. Zhou Y. *Enhance oral English teaching from cross-cultural perspective great masters: J Edu Technol*, 2015, 23(18); 64-68.
3. Otschi J, Heffernan N. *Factors predicting effective oral presentations in EFL classrooms: Asian EFL Journal*, 2016, 10(1); 65-78.



## **Teaching Linguistic Competence Through Humanistic Approach**

**Key words:** *linguistic competence, humanistic approach, language teaching, grammar, development, theory, characteristics.*

**Annotation:** *in this article linguistic competence and humanistic approach are analyzed. Chomsky introduced the notion of linguistic competence to explain exactly of what the grammar is a theory. This notion of linguistic competence is an important contribution to understanding language and linguistics. If we clarify history of humanistic approach, this approach to education enhance is one on the learners as an individual, taking their interests and goals as the basic to organize or to mold and facilitate their learning experience.*

### **Introduction**

Today we have several approaches of teaching linguistic competence. One of them is humanistic approach. Firstly, we will clarify differences between approach and method. An American applied linguist, Edward Anthony (1963) proposed an ‘approach is the set of basic assumption and beliefs about language and language teaching; method is the level at which planning takes place to put a theory into practice’.

‘An approach is a set of correlative assumptions dealing with the nature of language linguistic and the nature of language teaching and learning; it describes the nature of the subject matter to be taught; it is more theoretical and forms the basis of any method to be formulated; an approach is axiomatic’ and whereas. As our topic is teaching linguistic competence through humanistic approach firstly we gave definition for linguistic competence.

### **Study of linguistic competence**

When you say linguistic competence you mean the fact that language and language use manifest themselves in speaking or the activity of speaking. Competence is the ability to do something well or effectively. Speakers know about linguistic competence only if they verify someone speaking and reflect on the fact of speaking. With this they verify that they themselves speak and if they speak they have previous knowledge about what linguistic competence consists in. Linguistic competence consists in speaking. Language and language use are nothing but mental elaboration made on the fact that people speak everywhere and every when (5). The problem with language and linguistic topics consists in determining the degree of reality (4) of the concept of language and linguistic competence. Language in itself is a concept designating a reality manifest in speaking. Linguistic competence as a concept and a reality this is closely linked with speaking. Language and linguistic competence cannot be verified in themselves but in speaking (3).

Chomsky introduced the notion of linguistic competence to explain exactly of what the grammar is a theory. This notion of linguistic competence is an important contribution to understanding language and linguistics. Chomsky combined this with two philosophical views about linguistics. First, he saw linguistics as part of cognitive psychology. Linguistics aimed at telling us something about the minds of language users. Knowing a language is, after all, fundamentally a mental matter. And the ability to learn language is a mental ability.



Competence is one of the central concepts in the theorizing of the transformation school. The term has been introduced by Chomsky, who uses it mainly to characterize those issues that are the proper concern of grammar, while relegating other issues concerning speech behavior to performance. The competence – performance distinction has become part of the stock –in- trade of transformationalists, and is employed by them extensively in handling phenomena that are occasionally cited by their critics as militating against their theories.

### **What is humanistic approach?**

Traditional teaching and humanistic differently define success. On the one hand, the traditional approach to success indicators in teaching takes into account only one component and that is the extent to which the material has been covered. The covered degree is defined by the student's grade. In this case, ignores the fact that the grade and the interpretation of the degree of material coverage is subject to the individual criteria of each teacher. It is also neglected that the individual characteristics and abilities of each student must be taken into account when assessing the covered material. Unlike the traditional, the humanistic approach to the success criterion is based also on other criteria: the development of certain characteristics in students, the acquisition of self-confidence, the development of various social and emotional abilities. Thus, the success in learning foreign language is determined by the cognitive structure, as well as the emotional and affective characteristics and characteristics of the personality. The ultimate goal of humanistic teaching is to create responsible civil society that accepts different cultures, in which it is greatly assisted by knowing one or more foreign language. The use of humanistic approach begins with the thoughts of what makes an experience educational. A humanistic perspective.

Humanistic approaches emerged in the mid –twentieth century which counterbalance to exclusively intellectual accounts of learning, such as mentalism. “Humanizing” means ‘making better’ or ‘improving’ and whereas ‘humanistic’ is basically synonymous with ‘good’ aspect (Hilgard). Effective teaching and learning engages the whole person involving the mind, the body and the heart. The learners are the central person in the act of learning. Creativity involvement and enjoyment are the essential elements for lifelong learning. A humanistic approach to education enhance is one on the learners as an individual, taking their interests and goals as the basic to organize or to mould and facilitate their learning experience.

The humanistic approach mostly emphasise upon recognize, valuing the dignity of one's own self – worth of every individual learner and upon developing the self – concept of the learner so, it starts from the assumption that the learner must feel positive about themselves about their ability to improve and progress towards the realization of their full potential and for this is the learner must have a clear and accurate understanding of their own strengths and weaknesses.

In practice, a humanistic method of education emphasizes on standards, targets, testing and standardized curriculum (Wang). Humanistic theories of learning seem to be highly value focused and hence more like prescriptions rather than descriptions. It characterizes the ‘natural desire’ of everyone to learn. So, the teacher requires a great deal of authority and becomes a facilitator.

From 1970s, humanism in education has impressed more and more people's attention. It is analyzed that person cannot satisfy his own basic needs both physically and psychologically so the person fails to put effort on his language learning whole –heartedly. Language learning the affect which does not mean only the basic needs of human body on the whole it means the condition of the physical and

psychological activities too. Thus humanistic approach is closely connected and have many theoretical educators' to arouse interests in this field to do research in which concept related to humanistic approach stating that the learners' first to be treated as human being, then as a learner.

Language learning as a process which involves the whole person which it takes into account both the passion and spiritual needs of an individual too. According to Brumfit (1982) the philosophy behind the approach is the ideal world in education should consist of 'autonomous, creative and emotionally secure people' (Nagaraj)

Stevick's (1980) classification outlines the most important characteristics of humanism such as feelings which include personal, emotional and aesthetic appreciation whereas social relations involve the side of humanism which encourages friendship and cooperation and so intellect refers knowledge, reason and understanding with self-actualization which is the quest for full realization of one's own deepest true qualities.

With specific regards to English language teaching, the Longman Dictionary of Applied Linguistics (1985) defines the humanistic approach as it concentrates and put effort to the development of human values, growth of self –awareness and in the understanding of others, sensitivity of human feelings and emotional and includes active students' involvement in learning and in the way which learning takes place. Hence, humanistic approach of English language teaching rightly said to be students' – centered or learners' – centered.

Correspondingly, its experiential emphasis refers as much to awareness of emotional feelings as to direct, active involvement in real context of learning. Thus, humanism briefly defines saying that it is not really possible to teach anybody anything, but it is possible only to help learners in their acquisition process. Humanistic approach is the recent and most thought –provoking English teaching method. The methodologies namely, Silent way, Community Language Learning, Suggestopedia and Total Physical Response being discussed, under the title Humanistic Approach were almost all well developed by people in profession.

Maslow (1968) describes that the humanistic approach encompasses three levels firstly, on a campus level which includes open classroom, class meeting and finding alternative ways of assessment. Secondly, on a class level this depends on curriculum such as teaching topics that are directly relevant to the students' lives and include teaching assertiveness training.

On a more practical level, Maslow (1968) suggested that teachers should eliminate environmental obstacles that prevent students from engaging in self –initiated exploration and experimentation. Similarly, Rogers suggest for teaching to cultivate a trusting environment. According to Krashen there are two independent systems of second language performance like 'the acquired system' and 'the learned system'.

The first system called 'acquired system' or 'acquisition' is the product of a subconscious process very similar to the process learners' undergo when they acquire their first language. It requires meaningful interaction in the target language in which natural communication the speakers are concentrated not in the form of their utterances, but mainly in the communicative act. The second system called the 'learned system' or 'learning' is the product of formal instruction and it comprises a conscious process which results in conscious knowledge about the language, for example knowledge of grammar rules. The methods which involve language learning should practice grammar

as a part or central of language teaching and on the other side the errors should be corrected in language learners’.

The teaching of grammar in a classroom can be helpful in the way that the students are interested in learning about the language. Language appreciation will only result in language acquisition when grammar is taught in the language that the students are receiving by not only the content of the lecture itself instead, that is only an aiding. The study of grammar which is responsible for the students’ progress in second language learning, but in reality their output is coming from the medium and not the message. The subject matter that held their interest in second language learning is concerned, as long as it required extensive use of the target language.

### **Conclusion**

For students who study foreign language, linguistic competence is important. Students can have difficulties when they communicate. Humanistic approach is fruitful way of improving linguistic competence. Traditional method of teaching can’t improve communicative competence of students. In these keys activities which are based on this approach will be useful.

### **References:**

1. Anthony A. *Approach, Method and Technique: ELT Journal*, 1963.
2. Brumfit Ch. *Problems and principles in English teaching*, 1982.
3. Coseriu E. *Competencia linguistic: elementos de la teroia del hablar*, 1992.
4. Ortega y Gasset J. *Sobre la nazon historica. Alianza Editorial*, 1996.
5. Martinez del Castillo J. *Semantics and Lexicology. Almeria: Universidad de Almeria*, 2012.
6. Martinez del Castillo J. *Studying linguistic competence: The problem. Macrothink Institute*, 2016.
7. Maslow A. *Toward a psychology of being*, 1968.
8. Stevick W. *Teaching languages: a way and ways*, 1980.

**Sarvar S. Ismatov,**  
*PhD, associate professor,*  
*Mirz Ulugbek National University of Uzbekistan*

### **How to Use “Ideas Worth Spreading”**

**Key words:** *information technology, set, innovations, research, concept.*

**Annotation:** *today world is in the net of constantly renewed information and knowledge. Present situation requires most of educators to be familiar with ICT to be updated and to follow the latest innovations taken place in policy of education. In some countries understanding ICT and mastering the basic skills and concept of ICT is regarded as a part of core education, together with reading, writing and numeracy. As it is seen from many researches, print media are not capable of being in the same speed as ICT to deliver the great amount of information across the globe. The article gives some recommendations on how to use information technology in the process of teaching foreign languages.*

Some book writers agree that today teachers’ attitudes to high tech equipment vary. However, it is considered as the “future of language teaching” at the same time it is assumed as a fairly expensive “white elephant”.(5). Kessler (2009) believes that benefits of technology for learners of language is

the creation of opportunities to use language in authentic context. I agree that there is a great value of using ICT for self study, self assessment, continuous and autonomous learning and it is really well worth the effort. According to Amin Syed (2009) “ICTs can enhance the quality of education in several ways, by increasing learner motivation and engagement, by facilitating the acquisition of basic skills, and by enhancing teacher training. ICTs are also transformational tools which, when used appropriately, can promote the shift to a learner centered environment. ICTs, especially computers and Internet technologies, enable new ways of teaching and learning rather than simply allow teachers and students to do what they have done before in a better way (3). ICT has an impact not only what students should learn, but it also plays a major role on how the students should learn.”

One of the creative uses of ICT as interactive and audiovisual materials in the classroom is TED Talks. Wikipedia defines TED as conferences started in 1984 in California USA, and mostly it represents ideas by scientists and modern activists under the popular slogan “Ideas worth Spreading”. In fact TED Talks become very popular around the world not only among learners of English but also among businessmen, designers, team managers, scientists The interests explained by many factors including wonderful opportunities to self development, self realization, to start own business and build up a powerful team (1). Today more people are aware of TED, and they are available online by using specific Apps or can be downloaded from you tube, and obviously, nowadays with improved technology, the ICT tools are not only computers or lap tops, they are cell phones, i-pads, which can be found in every learners’ hands. Using TEDs in the classroom can be supplementary materials to main task or it can also be a primary recourse. Arntsen (2016) states that for a short period in its history, "TED Talks" managed to win fame and world recognition, together with small conferences "TEDx", held throughout the world. For today there are more than 2000 "TED Talks". All accessible and free online presentations, inspire millions of people to overcome difficulties in life and achieve success in different areas of life. Not surprisingly, teachers use these high-quality materials for self-improvement, and also in their lessons.

The aim of this article is to give a practical overview of the steps involved in using TED Talks in the classroom and introduce teachers with blogs where they can find extra materials on using presentation as well as designed classroom activities, with the opportunities to post their own lesson plans. The educational purpose of “ideas worth spreading” is unimaginably informative. Sometimes learners stuck in their learning by slow success and ambiguous language, in this tough time TED Talks can play the role of motivator and encourager, because the topic in TED Talks are varied.

Although the introduction of new supplementing material, such as "TED Talks" in the educational process, may seem complicated, but the efforts is rewarding. The most important moment in using Ted Talks is preparation as Samuel Taylor Coleridge said “he who is best prepared can best serve his moment of inspiration” The first step (2).

Teachers firstly, should choose an appropriate TED Talks for students and prepare themselves for the most effective teaching. They are very diverse in terms of difficulty and the longitude of sounding. Choosing the right TED Talk from such an extensive library is an initial and important task. The content should correspond to the level of the students, as well as the purpose of the lesson. Teachers can offer “comprehensible Input” (i+1) + L1 level, i. e one level higher, according to the theory of second language acquisition, developed by Stephen Krashen. When speaking about the level, it is necessary to determine whether a specific TED conversation is suitable for the language level, and

this is one of the biggest problems. Certainly, when listening to some of the speeches, they are clear, and some because of dialects and specific vocabulary require more time and repeated listening. Thanks to ICT nowadays it become possible to use online analyzers that will analyze the complexity of the vocabulary and help teachers find the right level of language for the listener (6). And also it is possible to write TED Talks scripts using online services: "voice dialing" - speech recognition or Audio Extractor or [http // speechpad.ru](http://speechpad.ru). For carrying out the lexical-semantic analysis of the text i.e sort them into different categories and find out the category of everyday vocabulary or academic words, teachers can use the website, lextutor.

The second step is choosing the content and duration.

Completely new topic may be frustrating for students as TED Talks, quite complex in terms of language learning material. Speakers Talks are often fast, contains highly specialized vocabulary and covers complex topics. For these reasons, it is necessary to choose speeches that complement the topics in the textbook or topics, and familiar to students. Duration also plays a role in the selection process (4). Because the material is often complex, and students will probably have to listen for several times to understand the content. For advanced students, longer speeches the duration of which is less than 6 minutes are appropriate. For students of low levels, it is recommended to work with presentations from 1 to 2 minutes.

The third step is creating Pre –While and Post activities

Tasks for Pre listening. To activate students background knowledge and keep students interested in, teacher may take some images from the video or from the PPP of the speaker, and ask questions related to the topic of the Talk. After guessing the topic, it is high time for vocabulary tasks, it can be matching task with definition, crosswords, short quiz or card with definitions.

While activity -tasks while listening

While students are listening to TED Talk, Gap filling exercises or short answer questions can be selected. With more advanced levels teachers can ask to take notes on the main idea of the conversation. Similarly, students can write the plan of the Talk, and also write a summary including the main point and details, facts and opinions. Producing reports, critical reviews on the Talk can be used as a further step for designing blogs where students can interact as a whole class and share their findings and opinions.

Post activity-tasks after watching TED Talk.

After the students have processed the information about the conversation, there is a wide range of post activities, and since this is the production stage of the lesson, it is considered to be the most interesting. Discussions around the topic can be created for oral speech in the classroom or written in an online forum. Students at a lower level can express their agreeing or disagreeing, produce reflection, a request for clarification, paraphrasing the sentences and other types of assignments aimed at promoting and developing language skills. Group debates or individual student s presentations and asking student to provide subtitles of Talks by themselves using appropriate software and ICTs, translate and record the translation of the talk in their native language can be excellent complement for post activity and hometasks.



As it is seen ICT can alter simple recorded video files into interactive and creative process as it was suggested with TED Talk. Today, many TED Talks have been translated into many languages, including Uzbek. There is a blog of teachers with the slogan "lessons worth sharing" on ed.ted.com, where the teachers post their lessons created for specific TED Talks. I really hope that the readers of this article will publish their own tasks about how to use TED Talks in the Ted Ed blog and share with their colleagues of other languages as well. Thus Talks will be a wonderful complement in the lessons of other foreign languages, teachers and students in educational institutions of Uzbekistan will benefit a lot from ICT and its power in today's education.

### **References:**

1. Amin S. (2009) *An effective use of ICT for education and learning by drawing on worldwide knowledge, research and experience: ICT as a change agent in education*, 2009.
2. Arnsten T. *English language teaching with ted talks: Tesol connections*, 2016.
3. Daniels J. "Foreword" in *information and communication technology in education –a curriculum for schools and program for teacher development*. Paris, 2002.
4. Kessler G. *Student- initiated attention to form in wiki-based collaborative writing: Language learning and technology*, 2009, 13(1)79.
5. Scrivener J. *Learning teaching. Macmillan books for teachers*. Oxford, 2005; 354.
6. [Internet] Available from: [www.lexile.com](http://www.lexile.com)

**Fotima B. Akhrarova,**  
Lecturer,

Mirz Ulugbek National University of Uzbekistan;

### **Using Authentic Materials in Studying Foreign Languages**

**Key words:** *authentic materials, cultural facts, cultural conflicts, speech material.*

**Annotation:** *the modern concept of teaching foreign languages is devoted to the comprehensive study of language and culture. The purpose of such an education is to teach language through culture, culture through language and to promote the high moral and spiritual formation of the individual. Therefore, the use of authentic materials in teaching foreign languages is very important.*

Аутентичные материалы не только формируют коммуникативную компетентность студентов, но и повышают их познавательную мотивацию, то есть студенты не только осваивают материалы программы, но и знакомятся с ранее неизвестными культурными фактами. По словам С.Г. Терминасова, работа с аутентичными материалами заставляет читателя испытывать «культурные конфликты» и является основой для развития межкультурной компетентности и толерантности, а также сравнения различных культур (3, p. 65).

Преподавание иностранного языка относится к традиционному языку и речевому материалу, который лежит в основе термина «аутентичный», чтобы обеспечить более современный способ общения в естественной среде. Этот термин является одним из важнейших методологических условий формирования иноязычной коммуникативной компетенции. Стилистические тексты разных жанров, аудиозаписи, видеоматериалы, сериалы и художественные фильмы представлены в стране, где изучается история. В качестве оригинальных материалов мы можем выделить отдельные прагматичные материалы, включая рекламу, маркировку, живопись, рекламу, брошюры, меню и счета, открытки и многое другое.



Термин «прагматика» (от греческого означает прагматизм, действие). Это был представлен Чарльзом Уильямом Морри, чтобы представить раздел семиотики, исследующий признаки, используемые субъектами в 1930-х годах. Оригинальность прагматического материала позволяет общаться с реальными «живыми» предметами и дает реальный импульс для общения: студенты становятся участниками событий через интерактивные игры и испытывают все. Прагматические материалы можно разделить на группы в зависимости от содержания реальных конкретных функций, соответствующих предметной области общения и коммуникации. Например, коммерческая реклама в профессиональной сфере и образовательные программы различных учебных заведений, объявления о работе, планы работы студентов, социально-культурное воспроизведение произведения искусства, Карта города, спектакли, концертные программы и афиши, приглашения в супермаркеты, рестораны и кафе, различные виды рекламы о продаже различных товаров, бакалеи, торговые формы; семейные письма, открытки, приглашения, визитки, поздравительные открытки и многое другое. Список примеров может быть расширен и дополнен. Функциональность прагматичных аутентичных материалов может варьироваться. Они используются для обогащения знаний о стране. Акцент делается на усилении сравнительных и аналитических навыков учащихся для семантики языковых единиц и языкового и языкового восприятия, в организации речевого общения, в определенных областях общения и в ситуационных ситуациях. Хотя аутентичные прагматические материалы имеют ряд преимуществ, их использование в классе не должно быть развлекательным элементом, поэтому мы должны каждый раз ставить конкретные цели. Эта цель устанавливает алгоритм для аутентичного материала в каждом конкретном случае в практике иностранного языка.

Этот алгоритм включает в себя:

#### **Этап первый:**

Сенсибилизация - это воздействие на органы чувств посредством видения. Цель этого шага - вызвать интерес читателей. Для этого читателю будет предложено найти изображение или объект и выяснить, о чем идет речь. Читатель может высказать свое мнение по этому вопросу, за что читатель не подвергается критике или недооценке.

#### **Этап второй:**

Предвидение - это метод восприятия, предвидения, знания перед другими. В этом методе студенты отвечают на контекстные вопросы, представленные в коммуникативной ситуации. В этом случае студенты будут комментировать контент, даже если утверждение неверно.

#### **Этап третий:**

Глобальное понимание - первое чтение текста или быстрое чтение / просмотр гипотезы о том, что гипотеза читателя верна или неверна. На этом этапе мы используем упражнения, чтобы понять содержание документа.

#### **Четвертый этап:**

Больше понимания - текст отображается дважды, отвечая на вопросы о предмете, которые читатель сосредоточит на детализации каждого элемента, расположении точек, решении кроссовера, создании не менее 5 вопросов на текст / тему / изображение. сделаю.

### **Пятый этап:**

Концептуализация. На этом этапе учащиеся анализируют лексические и грамматические тексты и формулируют правила.

### **Шестой этап:**

Произношение - учащиеся играют в ролевые игры, пишут письма, диалоги по модели, песни, стихи, рецепты, статьи и многое другое, основываясь на содержании документа.

Как упоминалось ранее, существуют различные формы аутентичного прагматического материала. Например, рекламные проспекты могут помочь перевозчику понять культуру их языка, их менталитет, обычаи, образ жизни, стереотипы.

В качестве примера, мы ориентируемся на рекламные сообщения, опираясь на визуальную и социокультурную составляющую:

- Смотрите иллюстрированное рекламное сообщение: подумайте и напишите текст объявления. Напишите слоган для этой иллюстрации, представьте варианты группы и сравните их с оригиналом.

Задача, представляющая социокультурный компонент:

- Смотрите рекламные материалы из разных стран:

Такие задания помогают учащимся развивать критическое мышление, повышать мотивацию, стимулировать дебаты и улучшать учебу студентов. Аутентичные изображения (репродукции, рисунки, календари и т. Д.) Помогают учащимся развить навыки общения, грамматические навыки и навыки лексического синтеза. Например:

Технологическая карта этого урока состоит из двух этапов:

#### **1. Работа с фото.**

Студентам только показывают картину события. Группа подразделяется на:

- 1) Список людей, которые вы видите на картинке: объекты, люди ...).
- 2) *Mise en commun* (список создается с группой). Все слова, относящиеся к «*Pojar*» и «аварии», перечислены читателями: - *le feu, les pompiers, l'eau, la Police, les blessés, le sinistre, l'accident, l'explosion, les allumettes, allumer, brûler, éteindre, appel à l'aide, abbatre, s'effondrer.*
- 3) Определить возможные обстоятельства и обстоятельства.

Учитель предлагает ученикам картину и угадывает причины пожара.

- *qu'est-ce qui s'est passé? ( un feu, une explosion...)*
  - *où? ( dans un appartement, dans une cave...)*
  - *quand? ( à midi...)*
  - *qu'est-ce qui a causé le feu ou l'explosion ? (un ivrogne a oublié une cigarette, des enfants ont joué avec des allumettes...)*
  - *qui a été concerné? (les locataires de l'immeuble...)*
  - *quelles ont été les conséquences du sinistre? (trois blessés, les locataires sont logés chez des amis...).*
- 4) Разделите учителя на три части и раздайте лист белой бумаги формата А4 для каждой группы. Задача группы - написать статью из 90-100 слов на основе рекомендуемого материала. Эта задача требует 10 минут:

***Ecrivez un article de 100 mots maximum pour présenter l'incendie en répondant obligatoirement aux questions posées.***

Каждая группа читает свой текст вслух (считая слова и отвечая на все вопросы).

1. Учитель раздает ученикам оригинальный текст и организует работу над текстом.

## ACCIDENT. EXPLOSION À LYON

*D'un petit immeuble de trois étages du quartier Saint-Georges à Lyon, il ne reste plus qu'un amas de gravats, suite à l'explosion due au gaz qui s'est produite hier aux alentours de 13 h 50. Le dernier bilan faisait état de huit personnes hospitalisées: l'une est assez sérieusement blessée, une deuxième a subi un «effet de souffle» et les six autres ont été «choquées» ou «incommodées par la fumée», a indiqué le préfet délégué à la sécurité. Et au moins une personne est encore ensevelie sous les décombres. La centaine de pompiers n'a pu que très tardivement dans l'après-midi commencer les travaux de déblaiement car ils ont dû abattre auparavant le toit ainsi qu'une façade menaçant de s'effondrer à tout moment (2).*

Студенты читают текст и отвечает на вопросы: : (A deux cherchez dans l'article les informations suivantes)

- qu'est-ce qui c'est passé?
- où?
- quand?
- qu'est-ce qui a causé le feu ou l'explosion?
- qui a été concerné?
- quelles ont été les conséquences du sinistre

### Этап анализа.

На этапе подкрепления урока учитель инструктирует вас написать фразу на доске или на экране: «**Pour que l'incendien'aie pas lieu...», - il faut..., - il ne faut pas..., - on doit..., - on ne doit pas...**

Студенты думают об окончании фразы и делают выводы по теме. На следующем уроке учеников просят ответить на следующие вопросы. «**Pompier, est – ce un bon métier?**». Есть список, который раскрывает опасности и преимущества этой профессии. (**Faites la liste des risqué, des avantages d'un tel métier**).

Изучение следующего стихотворения в интерактивном режиме играет важную роль в формировании компетенции межкультурного общения для изучающих иностранный язык: Изучение следующего стихотворения в интерактивном режиме играет важную роль в формировании компетенции межкультурного общения для изучающих иностранный язык:

### ÉCOUTE ET CHANTE (TINGLAVAKUYLA)

Tête, épaules, genoux et pieds. Genoux, pieds.  
Tête, épaules, genoux et pieds. Genoux, pieds.  
J'ai deux yeux, deux oreilles, Une bouche et un nez.  
Tête, épaules, genoux et pieds. Genoux, pieds.  
..., épaules, genoux et pieds. Genoux, pieds.  
..., épaules, genoux et pieds. Genoux, pieds.  
J'ai deux yeux, deux oreilles, Une bouche et un nez.  
..., épaules, genoux et pieds. Genoux, pieds.  
..., ..., genoux et pieds. Genoux, pieds.  
..., ..., genoux et pieds. Genoux, pieds.  
J'ai deux yeux, deux oreilles, Une bouche et un nez.

..., ..., genoux et pieds. Genoux, pieds.  
 ..., ..., ... et pieds. ..., pieds.  
 ..., ..., ... et pieds. ..., pieds.  
 J'ai deux yeux, deux oreilles, Une bouche et un nez.  
 ..., ..., ... et pieds. ..., pieds.  
 ..., ..., ... et ... ..., ...  
 ..., ..., ... et ... ..., ...  
 J'ai deux yeux, deux oreilles, Une bouche et un nez.  
 ..., ..., ... et ... ..., ...

Правило игры: певец поет эту песню с читателем, и песня следует за каждым словом в песне. Например, касаются голова, плечи, колени и ступни. Студенты будут продолжать петь слова в первом куплете, вместо точек на следующей капле. Песня формирует у читателя компетенцию запоминать новые слова.

В частности, метод «лестницы» помогает учащемуся расширить спектр речи и свободно общаться на языке, который они изучают. Студент что-то говорит в этой игре. Например:

**je peux parler russe, mais je ne peux pas parler français.**

Второй студент повторяет сказанное ранее студентом, а затем приводит пример, например:

**1. Il (elle) peut parler russe, mais il (elle) ne peut pas parler français.**

**2. Je peux aller à Paris, mais je ne peux pas y rester. . .**

Таким образом, игра продолжается. - Когда член группы пропускает слово, прерывает или произносит слово, ученик покидает игру и ждет второго хода. Этот метод очень эффективен в улучшении мышления и разговорных навыков студентов, а также памяти. Приведенные выше примеры приведены в разделе «**Possibilité** (возможность)» - «**Impossibilité**» (невозможно), а затем круг “*désir – je veux*” («желаю»); Обязательство может быть выполнено в кружках, таких как *je dois* - запрет (запрет).

В заключение важно отметить, что, хотя изучение иностранного языка дает вам возможность познакомиться с миром, важно использовать наиболее эффективные и своевременные способы его эффективного использования и для наших блага. Использование различных дидактических игр на уроках иностранного языка является одним из практических инструментов для изучения языка и помогает устранить психологические негативные эмоции и чувства учащихся по поводу их беглости иностранных языков, а также помогает им самостоятельно мыслить и эффективно общаться. поощряет повышение компетентности.

### **Referéces:**

1. *Bubnova GI, Tarasova AN, Lone E. French language: book for the teacher. Moscow, 2011.*
2. *Boiron M, Rodier C. Documents authentiques écrits. Paris, 1998.*
3. *Ter-Minasova SG. Language and Intercultural Communication. Moscow, 2000.*

*Sevara M. Zufarova,  
Senior lecturer,  
Mirz Ulugbek National University of Uzbekistan;*

*Dilshoda Yu. Yuldasheva,  
Senior lecturer,  
Mirz Ulugbek National University of Uzbekistan*

### **Assessing Knowledge as One Key Factor of Learning Language**

**Key words:** *assessment, factor, approach, assessment methods, qualified assessment.*

**Annotation:** *assessment is one of the most important; it can be a central problem of modern teaching and learning of foreign languages. It plays an important role in meeting the expectations of the country's educational institutions learning the language and their parents. It is well known that knowledge assessment has its own approaches, traditions, culture, and even its own language.*

Предполагается, что в эпоху усиливающейся глобализации опытные учителя и инструкторы могут не только объяснить важные характерные особенности языковой оценки, быть осведомленными в ее важных особенностях, но и понять, как это реализовать в своей повседневной деятельности. Методы оценки очень разнообразны. Присутствующие здесь прекрасно знают, что «Язык - это зеркало этнической принадлежности», а «Хорошая оценка - это зеркало хорошего, квалифицированного обучения».

Квалифицированная оценка сегодня требует широкого спектра целей, таких как:

1. Сформировать информацию для студентов о своих знаниях.
2. Обеспечить достижение целей обучения.
3. Для дальнейшей мотивации изучающих язык.
4. Собрать данные для заинтересованных сторон, чтобы они знали знания учеников и определить их дальнейшее обязательство улучшить учебную ситуацию.
5. Собрать информацию для того, чтобы сообщить родителям о достижениях своих детей.
6. Выбрать изучающих язык для группировки их в соответствии с уровнем их знаний.
7. Определить сильные и слабые стороны изучающих язык для принятия необходимых мер по улучшению их языкового обучения.
8. Обеспечить сертификацию.
9. Узнать о соблюдении требований государственных образовательных стандартов.
10. Оценить качество учебного материала, дать диагностическую информацию, чтобы улучшить дальнейшее обучение в достижении коммуникативной компетенции.
11. Поддерживать преподавание и обучение.
12. Предоставить необходимую информацию об изучающих язык.
13. Предоставлять необходимую информацию о преподавателях, их преданности своей профессии и профессиональным знаниям.
14. Объективно оценить учебную программу, Государственные образовательные стандарты.
15. Оценить степень преемственности и преемственности используемых в учебниках материалов.
16. Повышать мотивацию учащихся к изучению иностранных языков, что, в свою очередь, способствует повышению престижа преподавателей и престижа учебного заведения, в котором преподаются иностранные языки.

Есть определенные обязательства, которые важно знать для тех, кто участвует в оценке: опытный оценщик или учитель, который является квалифицированным специалистом в своей области, должен:

- Знать или правильно понимать ключевые принципы оценки знаний современных иностранных языков;
- Быть знакомым с ключевыми технологиями оценки;
- Понимать различные этапы процесса оценки;
- Спектр мероприятий по оценке знаний;
- Быть в курсе цели внутренней и внешней оценки.

В преподавании и изучении иностранных языков лингводидактика или представители прикладной лингвистики различают два типа навыков: рецептивные и продуктивные.

Говорят, что навыки слушания и чтения восприимчивы, а письмо и речь - продуктивны. Несмотря на трудности, связанные с оценкой речевых навыков. Одно из продуктивных навыков, есть убедительные, я бы даже сказал убедительные причины, по которым говорению следует уделять как можно больше внимания, поскольку в современном коммуникативном преподавании языка речь является важным компонентом языка. учебная программа (1,2). Кроме того, все знают, что английский - это лингва-франка, то есть глобальный язык. В интересах продвижения четких международных коммуникаций мы должны признать важность разговорного английского языка.

Для этого есть еще одна причина: речь, как говорят, представляет собой сложный навык, который требует одновременного использования произношения, грамматики, лексики, беглости и понимания, включая социолингвистические аспекты речи, дискурса и стратегических компетенций, связанных с отношениями за пределами предложения, т.е. правила сплоченности и согласованности, обеспечивающие содержательное общение. Стратегическая компетенция - это «способ, которым учащиеся манипулируют языком для достижения коммуникативных целей» (3), то есть способность знать, когда брать слово, как продолжать разговор или завершить его, и как разрешить разговор или нарушения связи.

Многие специалисты настаивают на одинаковой ориентации как на беглость, так и на точность при составлении оценки речи, при которой 50% оценки учеников будет зависеть от таких аспектов беглости, как инициация и поддержание общения, а 50% будут зависеть от того, насколько точно ученик говорил.

Поскольку сейчас, как никогда ранее, речь играет важную роль в оценке знаний, для этого мы рекомендуем рубрику К.С. Фолса. Можно пересказать истории после прослушивания подлинного записанного на пленку текста или после его прочтения. Эта устная оценка состоит из четырех категорий: грамматика, словарный запас, беглость и произношение. Эта система оценки достаточно проста, и ее можно легко внедрить в учебный процесс. Его руководства также достаточно просты в применении. Его легко привести в соответствие с CEFR, если это важно. Агентство по авторскому праву позволяет воспроизвести эту таблицу, что, как вы знаете, очень редкая вещь.

Важно отметить, что для эффективного изучения языка важно посещение студентом языковых занятий. Они должны приходиться в класс на регулярной основе. Неудивительно, что плохая посещаемость тесно связана с плохими знаниями и плохими результатами тестов. Регулярное



посещение дает положительные результаты в приобретении ожидаемой коммуникативной компетенции.

Наша цель в этой презентации состояла в том, чтобы получить достаточную справочную информацию и обзор по овладению вторым языком, а также выработать определенные меры для оценки знаний учащихся.

Нельзя не согласиться с Х.Х. Стемм (4), когда он пишет, что проблема состоит в том, чтобы изучать поведение изучающих язык при изучении языка. Что делают учащиеся, чтобы выучить язык в классе или в условиях свободного обучения? Ответ:

- Чтобы использовать идеи самих учащихся:

- исследовать их цели, стратегии и методы, их мысли и чувства по поводу изучения языка, а также шаги и этапы, которые они считают необходимыми для овладения языком.

- Провести экспериментальные, наблюдательные или интроспективные исследования когнитивных процессов, связанных с изучением языка, таких как: посещение, имитация, запоминание, репетиция, исследование, сопоставление, отгадывание, сравнение, вывод, формирование гипотез, обобщение, проверка и планирование. Также было бы полезно изучить путем наблюдения, эксперимента или самоанализа мотивационные и аффективные сопутствующие факторы процесса обучения, например, настойчивость, восторг, разочарование, юмор и так далее. В настоящее время мы все еще находимся в начале непосредственного изучения поведения при изучении второго языка.

Общая цель тестирования учащихся - обеспечение качества и завоевание общественного доверия. Тестирование является сложным с точки зрения логистики, и существует множество моментов, в которых может возникнуть человеческая ошибка. Когда это произойдет, есть понятный протест. Доверие - это система, которая может быть подорвана. Поэтому наши экзаменационные или испытательные комиссии должны применять сложные подходы для обеспечения качества, снижения рисков и устранения ошибок. Оценка знаний включает в себя тест-сеттеров, маркеров и супервизоров. Если мы создадим надежную культуру для обеспечения качества, создадим эффективную систему внутреннего контроля, устраним человеческие ошибки, осуществим честные и прозрачные результаты и процессы апелляции, мы можем достичь поставленной цели.

Если мы начнем преподавать иностранные языки с учетом вышеупомянутых инструкций, это обеспечит благоприятную среду для изучающих язык, наши занятия достигнут целей, предусмотренных государственными образовательными стандартами. Экспонирование целевого языка в его естественной обстановке еще больше улучшит ожидаемые результаты в наших учебных заведениях.

### **References:**

1. Folse KS. *The Art of Teaching Speaking: Research and Pedagogy for the ESL/EFL Classrooms*. Ann Arbor, 2006.
2. Jones W. *Assessing Students' Oral Proficiency*. Dubai, 2005.
3. Brown HD. *Principles of language Learning and Teaching*. Prentice Hall, 1994.
4. Stern HH. *1986 Fundamental Concepts of Language Teaching*. Oxford, 1986.

**Shakhlo U. Kholikova,**  
Senior lecturer,  
Tashkent Institute of Textile and Light Industry;

**Aida M. Talipova,**  
Assistant,  
Tashkent Institute of Textile and Light Industry;

**Shakhnoza Kh. Yusupalieva,**  
Senior lecturer,  
Tashkent Institute of Textile and Light Industry

### **Problems in Teaching English Language at Classroom**

**Key words:** *teaching, structure of the sentence, spoken language, written language, interchangeable, peculiarity, similarity, category.*

**Annotation:** *one of the biggest problems mostly the teachers faced in teaching the English language is the spoken language and the written language is different from each other. The students easily understand and easily learn to speak the language. But the writing language is very difficult for them to understand.*

Students usually confuse in the structure of the sentence that how to make the sentence correctly. Specially they confuse in the grammatical patterns of the sentences. They cannot make the sentence grammatically correct easily. Mostly for the second level learners, it is the most difficult task to make the sentence correctly grammatical and structure wise. Because of the native language and the second language is totally different from each other. The requirements of the native language and the second language is totally different. They didn't make the correct structure of the sentences and correct placements of the tenses. Mostly the teachers faced the problem of correct formatting of the sentence and grammatical requirements of the writings in teaching the English language.

Teachers instructing students in learning English as another language often face with a variety of common and student-specific problems. Instructing students in the English language involves building a student's reading and speaking vocabulary and understanding of written and spoken English language. To facilitate a positive learning atmosphere for students and encourage them to practice and continue to learn the language, teachers should find ways to correct these common problems and reinforce the core information students need to effectively communicate in English.

Teachers of foreign languages may first notice that their lesson plans change over the course of the class. Classes may progress slowly despite your efforts. Students learning a second language often learn at different paces and generally learn material differently. Encouraging students to practice the skills learned in class and incorporating listening exercises, such as learning poems or parts of a favorite story in the new language out of class, students may be able to stay on track with your plan of instruction at a slightly slower rate. Tutoring or other supplemental activities can allow you to assist those students who need extra instruction on some material and maintain a close pace to the schedule you have set.

Another noticeable issue for English language teachers is having students fall back on their native language for conversation. It is often easier for students to communicate in their native language instead of English. It is usually frustrating for students to rethink and reword their thoughts into the

new language clearly. Diversifying your student groups so that not all of the students in one group speak the same native language will discourage students from reverting to their native language to communicate and encourage them to use the one they have in common.

Differentiating between in-class speech and real-world speech application can be tricky. Textbooks and in-class material instructing students on the fundamental aspects of the English language and proper grammar can be stilted and very unrealistic in terms of dialogue examples. When students are taught English as a second language, they may assume in-class speech patterns will be the same outside the classroom. Often, textbook language uses more uncommon or outdated terms and phrases, which can confuse and contradict what a textbooks show.

Students may be able hear and understand spoken English but confuse sentence structure and grammar when writing the same thing. Grammatical problems in writing are another problem teacher faces in teaching English language. It can be difficult for students to write clearly in a second language, as their native language may have different requirements for tenses and placement for sentence structure. Teachers often face problems with sentence formatting and grammatical requirements needed for writing to be coherent.

Building up a student's English vocabulary is one of the first issues teachers instructing students in a second language face. Thinking about one object and remembering two identifying names for it can be confusing for younger and older students. Incorporating interactive lessons to identify common objects and images is a great starting place for building vocabulary for everyday items. Activities and practice material focusing on recognizing and using words with the correct spelling are key elements of instructing students in English as a second language. English language is a global language. Learning English improves the individual's status and opportunities in education, technology, global trades, and business. Moreover, English plays an important role like a channel of communication. Teaching English has been an important issue in countries where English is not their first language, so learning second language is difficult for L2 learners because they cannot use English in real life situations, because they should learn sentences in textbooks not in a real environment.

Therefore, teachers should always look for useful strategies to reduce the difficulties of teaching English language, and they have to deal with many challenges and often have questions about the best ways to teach.

Teaching is a multidimensional process and teachers should pay enough attention to all skills of students such as: reading, writing, listening, and speaking. These skills are educated by teachers and learnt by students. There are various strategies that researchers have introduced based on their studies. These strategies may involve all skills. Researchers have different opinions about various strategies in teaching.

The lower the students' level or ages, the more probable it is that they will speak their native language most of the time. Some will even chat in pairs or small groups, completely oblivious to what is going on in class.

### **References:**

1. Abayev VI. *Synonyms and their semantical features*. Tashkent, 1981; 194.
2. Akhmanova OS. *Lexicology: Theory and Method*. Moscow, 1972; 323.
3. Arnold IV. *The English Word*. Moscow, 1986; 375.
4. *Bloomsbury Dictionary of New Words*. Moscow, 1996; 638.

5. Buranov J, Muminov O. *Readings on Modern English Lexicology*. Tashkent, 1985; 269.
  6. Burchfield RW. *The English Language*. London, 1985; 373.
  7. Canon G. *Historical Changes and English Word formation: New Vocabulary items*. New York, 1986; 458.
  8. Dubenets EM. *Modern English Lexicology (Course of Lectures)*. Moscow, 2004; 285.
  9. Ginzburg RS et al. *A Course in Modern English Lexicology*. Moscow, 1978; 276.
  10. *Modern methods of learning English by adults*. [Internet] Available from: <http://allstuds.ru/statti-po-angliyskomu-yaziku/2090-metodiki-prepodavanija-angliyskogo-jazyka-vzroslimi>.
  11. Shtaniko EV. *Methodological issues of ICT implementation at different stages of teaching the English language: Traditions and innovations in teaching native and foreign languages at a university: proceedings of an international scientific and practical conference*. Ivanovo, 2011; 97-101.
  12. Carver D. *Some propositions about ESP: ESP Journal*, 1983, N. 2; 131-137.
-

*Fatyma A. Mustakimova,*  
*Assistant,*  
*Tashkent Pediatric Medical Institute*

### **Aspects of Blood Circulation Physiology**

**Key words:** *heart, pump, aspects, work, vessels.*

**Annotation:** *the article includes data from the literature analysis on aspects of circulatory physiology, which are important for physicians, especially pediatricians, therapists, as well as the study of this problem remains an open question in theoretical medicine.*

The physiological significance of the oscillations created by the contractions of the heart and their role in providing one of the main tasks of the circulatory system, the transport function, has not received sufficient coverage in the literature.

The authors of the literature noted that in the circulatory system, the wave process that occurs as a result of the cyclic work of the heart is accompanied by a change in arterial and transmural pressure in the blood vessels and supports the mechanical stretching of their walls, which is constantly changing during the cardiac cycle. Blood flow fluctuations created in this way have a continuous effect on the nerve and smooth muscle structures of the vascular walls.

In the physiology of blood circulation, the sensitivity of vascular smooth muscles to stretching is regarded as the Ostroumov-Beiliss phenomenon. The myogenic hypothesis of the regulation of vascular tone formulated by W. Bayliss suggests the participation in its formation of a mechanism that ensures smooth muscle contraction in response to increased pressure in them and relaxation of smooth muscles with a decrease in intravascular pressure. Later, the myogenic hypothesis was confirmed by the results of experimental studies, the materials of which are presented in a number of review papers.

The importance of studying the action of mechanogenic stimuli on the vascular bed is due to their participation in the formation of basal vascular tone, ensuring the balance of filtration and absorption processes in the tissue at the capillary level, and the development of working and reactive hyperemia. A large number of works devoted to the study of vascular reactions caused by mechanogenic stimuli were carried out under conditions in which the input effect was simulated by changing the average value of intravascular pressure without taking into account the possible participation in the observed responses of pulse fluctuations in blood flow or pressure.

Significantly less data is presented in the literature on the effect on the vessels of pulse (rapidly changing) intravascular pressure, and, as a rule, in these works the effect of pulsations was assessed by comparing the shifts of the recorded hemodynamic parameters during the transition from non-pulsating or weakly pulsating to pulsating perfusion of the studied vascular region.

At the same time, the contribution to the observed responses of the actual pulse (wave) characteristics of the blood flow was not evaluated, among which the amplitude and frequency of the pulsations are the most important and often used.

The noted contradictions can be caused not only by complex, as a rule, nonlinear characteristics of the studied objects, but also by the difficulty of comparing data obtained under different methodological conditions. There are practically no works characterizing the combined effect of variations in the amplitude and frequency of pulsations, that is, a change in two input variables, on the hemodynamics of the vascular bed.

Analyzing the literature, it can be noted that at present there is no doubt the important role of venous vessels in the organ and systemic circulation. In the literature on the physiology of blood circulation, insufficient attention has been paid to studying the effect of pulsating blood flow on the venous section of the vascular bed: it was believed that since the amplitude of the pulsations in the veins is small, pulsations practically do not affect the venous vessels. The literature also notes the difficulty of analyzing vein reactions associated with the significant non-linearity of their characteristics.

Given the importance of veins in the circulatory system, it is of interest to study the participation of pulsations in the formation of the resistive function of venous vessels and in ensuring their main role - capacitive function. The physiological literature emphasizes a close functional relationship in the body of the respiratory and circulatory systems.

The breathing mode, as well as the cardiovascular system, is also oscillatory. However, the relationship of the wave characteristics (parameters) of the respiratory cycle - the amplitude and frequency - with indicators of both pulmonary and systemic hemodynamics remains poorly understood.

The authors of foreign and domestic literature noted the fact that, first of all, the mechanisms of interaction of the cardiovascular and respiratory systems, the issues of simultaneous combined regulation of hemodynamics and external respiration, and the role of vascular reflexogenic zones in these processes remain unclear. The solution of these issues will not only allow us to more fully present the mechanisms for maintaining tissue gas exchange homeostasis and their acid-base state, but will also contribute to the development of new methods for correcting these processes in a clinic.

Experts have stated that from a physiological point of view, the intensity of metabolic processes in all body tissues depends primarily on the state and joint work of the cardiovascular and respiratory systems. Their close interaction is universally recognized. To maintain a normal state of the body at rest and during exertion, it is necessary that the cardiovascular system adequately distributes blood to the periphery, and the respiratory system provides its necessary oxygenation in the lungs

In addition, a change in the activity of both of these systems can affect the acidity of the blood. In fact, two different anatomical systems exist to achieve the overall result of maintaining a constant gas exchange and acid-base state in the tissues. As a result, the concept of "cardiorespiratory system" is becoming more widespread in modern physiology. The term "cardiorespiratory system", as a concept of functionally systemic interaction, arose relatively recently - at the end of the last century

Currently, under the cardiorespiratory system, it is customary to understand the functional interaction of the cardiovascular and respiratory systems that is realized at a general level, which is one of the



ways of adapting body tissues to stresses. Given that all cells and organs are constantly experiencing one degree or another of load, the cardiorespiratory system should be attributed to constantly existing, private functional systems. The study of the activity of the cardiorespiratory system has recently been given close attention by physiologists around the world.

Aghajanyan et al. (1995) indicate that the cardiorespiratory system, in particular, is “a universal indicator of functional reserves and adaptive body functions.” However, despite extensive scientific material on this issue, many unresolved issues remain. In particular, the mechanisms that combine the cardiovascular and respiratory systems into a functional system, as well as the issues of coordination of its activities, are not completely understood.

As you can see, some works are devoted only to baroreflexes from the vascular zones, while other authors specialized mainly in the study of chemoreflexes. In addition, the regulatory role of vascular reflexogenic zones was studied either in relation only to the respiratory system, or separately to the cardiovascular. In other words, among a large amount of work on this problem, an extremely small number of them was carried out with the study of simultaneously formed baro- and chemoreactions (reflexes) both on the cardiovascular and respiratory systems. Similar large-scale studies are practically absent.

Belgian physiologist Cornelius Geymans (S. Heymans) for describing the role of receptors of the vascular reflexogenic zone of the aortic arch in regulating the level of systemic blood pressure and external respiration was awarded the Nobel Prize (1938).

Currently, further studies of the regulatory activity of vascular reflexogenic zones of areas of high and low blood pressure of the zones of the mesenteric veins, the portal system, coronary vessels, and Willis circle are ongoing.

However, it should be noted that in recent years, the available literature has not been able to find significant works on the in-depth study of reflexes of previously discovered (classical) vascular reflexogenic zones and the search for new ones.

It is obvious that the need for their more detailed study has unfairly fallen out of the field of view of physiologists. In our opinion, afferentation from vascular reflexogenic zones is one of the factors (perhaps the main one) in the formation of cardiorespiratory interaction, the study of which has recently received close attention.

Particular attention of physiologists and clinicians is drawn to the area of vertebral arteries. There is a lot of data on the effects of circulatory disorders in these arteries on the development of various pathologies. It should be noted that most of the works cited in the literature, both on their own and on associated reactions with vascular reflexogenic zones, concern the study of their baroreceptive activity. It is important for the body to use this active mechanism of changing the tone of veins to regulate hemodynamics in the large circle of blood circulation. The question of the direction of simultaneous combined reflex reactions of veins and arteries of various organs remains debatable. Many authors point to the unidirectionality of such responses.

Other researchers deny the role of vascular reflexogenic zones in the regulation of vascular tone, or point to the lack of a clear correlation between changes in the tone of veins and arteries of various organs. As B. I. Tkachenko (1992) rightly notes, this is largely due to the presence in the literature of

a small number of studies of reflex effects on veins from vascular reflexogenic zones. The activity of the cardiorespiratory system has recently received close attention, which follows from a large number of new works on this topic. So, for example, the N. A. school. Aghajanyan (2003) showed that shifts in the gas and acid-base States of tissues, rearrangement of the hemodynamic system, and blood flow disorders depend on the depth of lung ventilation during a hyperventilation test. The presence of such a correlation, in our opinion, is a convincing proof of the system functionality of these reactions. Subsequently, the results of his research were repeated by O. V. Korkushko (1980).

Previously, the same point of view was expressed by a number of other domestic and foreign authors. At the present stage, these ideas have not lost their relevance, but have received extensive development and continue to attract the attention of physiologists. For example, Yu. S. Vanyushin and F. G. Sitdikov (2003) studied in detail the activity of the cardiorespiratory system during physical activity in people of different ages and genders.

Thus, at the end of the literary analysis, it can be noted that this problem in modern physiology, especially domestic, is fashionable.

### **References:**

1. Evlakhov KI, Poyasov IZ. *Arterial and venous blood flow in deep breathing under ortho - and anti-orthostatic effects: ROS. Physiol. journal IM. Sechenov, 2001, Vol. 87, No. 1; 37-42.*
2. Zaguskin SL, Zaguskin SS. *Rhythms of the cell and justification of new methods of chronodiagnosics and chronophysiotherapy of the bioadjusted: Materials of the first Russian Congress on chronobiology and chronomedicine with international participation. Vladikavkaz, 2008; 80-81.*
3. Simakov SC. *Numerical modeling of the cardiovascular and respiratory systems of the human body with regard to their interaction: autoref. dis. cand. phys.-mat. science. Moscow, 2006; 23.*
4. Tkachenko BI, Yevlakhov VI, Poyasov IZ. *Ratio of changes in pressure in the Atria and indicators of systemic hemodynamics when using catecholamines: ROS. Physiol. journal IM. Sechenov, 2005, T. 91, No. 6; 625-635.*
5. Agajanyan NA. *et al. Environmental rhinolaryngology and adaptation problems: Materials X international SIMP. "Ecological and physiological problems of adaptation". Moscow, 2001; 16-17.*
6. Alipov NN, Sergeeva OV, Kuznetsova TE, Trubetskaya JB, Bobrova NA. *Coordinating reflex effects on the heart: Materials XX Congress of Physiology. Moscow, 2007; 345.*
7. Bayevsky V, Ivanov GG, Chnreikin JB. *et al. Analysis of heart rate variability when using various electrocardiographic systems (methodical recommendations). 2001, no.24; 65-86.*
8. Arndt A, Nusser P, Graichen K, Muller J, Lampe B. *Physiological control of a rotary blood pump with a choice of therapeutic options: control of the pulsation gradient: Artif. State security agencies, 2008, Vol.32, No. 10; 761-771.*
9. Ayabakan S, Ozkutlu S. *normal blood flow patterns in the upper caval, hepatic and pulmonary veins measured by Doppler echocardiography in childhood: Cardiol. Jung., 2003, Thom.13, No. 2; 143-151.*

**Valery I. Vasenin,**  
ScD, associate professor,  
Perm National Research Polytechnic University;

**Alexey V. Bogomjagkov,**  
Senior lecturer,  
Perm National Research Polytechnic University;

**Konstantin V. Sharov,**  
Senior lecturer,  
Perm National Research Polytechnic University

## Investigating the Work of Vertical Branched Gating System

**Key words:** pouring basin, sprue, runner, feeder, head, resistance coefficient, expence coefficient, stream speed, consumption of liquid, head, pressure.

**Annotation:** theoretical and experimental studies of complicated gating system (GS) – vertical branched system. The description of laboratory version such system is provided. Theory of calculating of flow speed and liquid flow rate, depending on the quantity of at the same time working feeders are stated. For the first time ist uncovered that in system by definite quantity working feeders the liquid not pour from feeder but walkes through runner to next feeder. It is means who in this place in stream pressure lower atmospheric pressure and atmospheric pressure none permit pour from feeder. But self system none strike computation by Bernoulli's equation (BE). It is explains that BE leads out for GS with one feeder, but we use him for calculations of gating systems with many feeders, possibility none demonstrate theoretical. Such system it is necessary examination numerical methods.

### Introduction

Previously, single and multi-feeding systems of sprue type were studied theoretically and experimentally: L-shaped, P-shaped, branched, cross-shaped, one- and two-ring, L-shaped system with a collector in different directions, a system with two standing identical and different heights. We studied vertical GS with different numbers of feeders in tiers. The vertical double-ring LS (1), as well as the joint operation of a horizontal ring system with a tiered (2) and branched (3) support, were investigated. To calculate multi-nutrient GS, the Bernoulli equation was used, although it was derived for a flow with a constant flow rate (mass) (4, p. 10; 5, p. 205), that is, for GS with one feeder. Therefore, BE also works in a variable-flow stream, although it is not clear why it works. And possibility of using BE in the calculations of GS with a flow rate varying from maximum to zero in the collector (slag trap) has not been theoretically proven. Therefore, it seems appropriate to investigate such a complex multi-nutrient GS as a vertical branched one experimentally and by calculations.

### Methodology

The system (Fig. 1) consists of a sprue bowl, a riser, an adapter, collectors and six identical feeders I – VI. The inner diameter of the bowl is 272 mm, the height of the water in the bowl is 103.5 mm. The liquid level  $H$  — the vertical distance from section  $I-I$  in the bowl to section  $0-0$  in the adapter and riser — was maintained constant by continuously adding water to the bowl and draining its excess through a special slot in the bowl:  $H = 0,6135$  m. The liquid is poured from the feeders into forms. The time of fluid outflow from each feeder was 40–200 s, depending on the number of simultaneously

working feeders, and the volume of water poured from each feeder was about 8 liters. These time and volume constraints provided a deviation from the average velocity  $\pm 0,005$  m/s. The fluid flow rate from each feeder was determined at least 6 times.

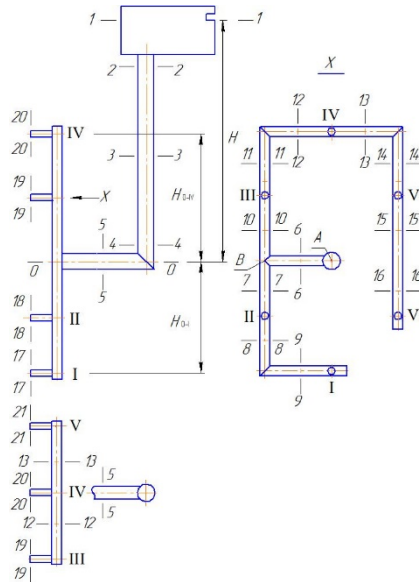

Fig. 1. Gating system

### Main body

First, we calculate the characteristics of GS during the operation of the feeder I. We compose BE for sections  $I-I$  and  $17-17$  GS:

$$H + H_{0-1} = \alpha \frac{v_{17}^2}{2g} + h_{1-17}, \quad (1)$$

where  $H_{0-1}$  – is the vertical distance from section  $0-0$  to the horizontal axis of the feeder I, m;  $H_{0-1} = 0,258$  m;  $\alpha$  – is a coefficient of uneven distribution of velocity over the flow cross section (Coriolis coefficient); accept  $\alpha = 1,1$  (5, p. 108);  $v_{17}$  – is metal velocity in the section  $17-17$ , m/s;  $g$  – is acceleration of gravity;  $g = 9,81$  m/s<sup>2</sup>;  $h_{1-17}$  – is pressure losses during fluid movement from section  $I-I$  to section  $17-17$ , m. These pressure losses

$$h_{1-17} = \left( \zeta_{cm} + \lambda \frac{l_{cm}}{d_{cm}} + \zeta_{nep} + \lambda \frac{l_{nep}}{d_{nep}} \right) \alpha \frac{v_{cm}^2}{2g} + \left( \zeta_{\kappa} + \lambda \frac{l_{A-1}}{d_{\kappa}} + 2\zeta \right) \alpha \frac{v_6^2}{2g} + \left( \zeta_n + \lambda \frac{l_n}{d_n} \right) \alpha \frac{v_{17}^2}{2g}, \quad (2)$$

where  $\zeta_{cm}$ ,  $\zeta_{nep}$ ,  $\zeta_{\kappa}$ ,  $\zeta_n$  – are coefficients of local resistances of metal entry from the bowl to the riser, rotation from the riser to the adapter, rotation from the adapter to the collector, rotation from

the collector to feeder I;  $\zeta$  – is coefficient of local resistance to rotation by  $90^\circ$  from section 6–6 to section 7–7 or from section 8–8 to section 9–9 (without changing the collector cross-sectional areas);  $\lambda$  is coefficient of friction losses;  $l_{cm}$  is length (height) of the riser, m;  $l_{cm} = 0,518$  m;  $d_{cm}$ ,  $d_{nep}$ ,  $d_\kappa$ ,  $d_n$  are hydraulic diameters of the riser, adapter, collector and feeder I, m;  $v_{cm}$  – is fluid velocity in the riser and in the adapter, m/s;  $v_6$  – is fluid velocity in section 6–6 of the collector, m;  $l_{A-1}$  is distance from point A to feeder I, m;  $l_{A-1} = 0,504$  m;  $l_n$  – is feeder length, m;  $l_n = 0,0495$  m. The consumption in GS during discharge from above is determined by the metal speed  $v_{17}$  in the outlet section 17–17 of feeder I and its cross-sectional area:  $Q = v_{17}S_n$ . The remaining fluid velocities in GS channels are determined from the equation of continuity of flow:

$$Q = v_{cm}S_{cm} = v_{nep}S_{nep} = v_6S_\kappa = v_{17}S_n, \quad (3)$$

where  $S_{cm}$ ,  $S_{nep}$ ,  $S_\kappa$  - are cross-sectional areas of the riser, adapter and collector,  $m^2$ .  $S_{cm} = S_{nep}$ ,  $v_{cm} = v_{nep}$ ,  $v_6 = v_7 = v_8 = v_9$ . We express all the metal speeds in (2) in terms of speed  $v_{17}$  using the flow continuity equation (3):

$$h_{1-17(17)} = \alpha \frac{v_{17}^2}{2g} \left[ \left( \zeta_{cm} + \lambda \frac{l_{cm} + l_{nep}}{d_{cm}} + \zeta_{nep} \right) \left( \frac{S_n}{S_{cm}} \right)^2 + \left( \zeta_\kappa + \lambda \frac{l_{A-1}}{d_\kappa} + 2\zeta \right) \left( \frac{S_n}{S_\kappa} \right)^2 + \zeta_n + \lambda \frac{l_n}{d_n} \right]. \quad (4)$$

We denote the expression in square brackets as  $\zeta_{1-17(17)}$  — this is the coefficient of resistance of the system from section 1–1 to section 17–17, reduced to the fluid velocity in section 17–17:

$$\zeta_{1-17(17)} = \left( \zeta_{cm} + \lambda \frac{l_{cm} + l_{nep}}{d_{cm}} + \zeta_{nep} \right) \left( \frac{S_n}{S_{cm}} \right)^2 + \left( \zeta_\kappa + \lambda \frac{l_{A-1}}{d_\kappa} + 2\zeta \right) \left( \frac{S_n}{S_\kappa} \right)^2 + \zeta_n + \lambda \frac{l_n}{d_n}. \quad (5)$$

Now (1) can be written like this:

$$H + H_{0-1} = \alpha v_{17}^2 (1 + \zeta_{1-17(17)}) / 2g. \quad (6)$$

And the flow rate of the system from section 1–1 to section 17–17, reduced to velocity  $v_{17}$ :

$$\mu_{1-17(17)} = (1 + \zeta_{1-17(17)})^{-1/2}. \quad (7)$$

Velocity

$$v_{17} = \mu_{1-17(17)} \sqrt{2g(H + H_{0-1}) / \alpha}. \quad (8)$$

The flow rate  $Q$  is found by the expression (3). The diameters of the feeder, collector, adapter and riser:  $d_n = 0,00903$  m,  $d_\kappa = d_6 = \dots = d_{16} = 0,01603$  m,  $d_{nep} = d_{cm} = 0,02408$  m. We accept, as in (6, 7), that the coefficient of friction loss  $\lambda = 0,03$ . The coefficient of local resistance of the entrance from the bowl to the riser, depending on the radius of rounding of the input edge, is determined by

the reference (8, p. 126):  $\zeta_{cm} = 0,12$ . Coefficients of local resistance [9]:  $\zeta_{nep} = 0,885$ ,  $\zeta = 0,885$ ,  $\zeta_{\kappa} = 0,396$ ,  $\zeta_n = 0,334$ .

The results of calculations by the relations (5), (7), (8) and (3):  $\zeta_{1-17(17)} = 0,847258$ ,  $\mu_{1-17(17)} = 0,735760$ ,  $v_{17} = 2,900835$  m/s,  $Q_{17} = 185,775493 \cdot 10^{-6}$  m<sup>3</sup>/s.

Distances from point *A* to other feeders are (m):  $l_{A-II} = 0,251$ ,  $l_{A-III} = 0,241$ ,  $l_{A-IV} = 0,494$ ,  $l_{A-V} = 0,737$ ,  $l_{A-VI} = 0,989$ . Vertical distances from section  $\theta-\theta$  to the horizontal axes of the feeders (m):  $H_{0-II} = H_{0-VI} = 0,134$ ,  $H_{0-III} = H_{0-V} = 0,124$ ,  $H_{0-IV} = 0,248$ . The results of calculations and experiments (in the denominator) are in the table. 1.  $Q^* = \frac{Q-Q^0}{Q^0} \cdot 100, \%$

Tab. 1. Characteristics of GS during the operation of one feeder

Feeder	$\zeta$	$\mu$	$v$ , m/s	$Q$ , cm <sup>3</sup> /s	$Q^*$ , %	$h_{12}$ , mm
I	0,847	0,736	$\frac{2,901}{2,90}$	$\frac{185,78}{185,72}$	0,03	
II	0,710	0,765	$\frac{2,792}{2,79}$	$\frac{178,80}{178,68}$	0,07	
III	0,709	0,765	$\frac{2,261}{2,24}$	$\frac{144,77}{143,45}$	0,92	
IV	0,845	0,736	$\frac{1,880}{1,85}$	$\frac{120,37}{118,48}$	1,60	283,6
V	0,893	0,727	$\frac{2,148}{2,06}$	$\frac{137,54}{131,93}$	4,25	258,6
VI	1,028	0,702	$\frac{2,564}{2,52}$	$\frac{164,22}{161,39}$	1,75	213,0

We calculate the joint work of feeders I and IV. Bernoulli equation for sections  $I-I$  and  $17-17$ :

$$H + H_{0-I} = \left( \zeta_{cm} + \lambda \frac{l_{cm} + l_{nep}}{d_{cm}} + \zeta_{nep} \right) \alpha \frac{v_{cm}^2}{2g} + \left( \zeta_{\kappa} + \lambda \frac{l_{A-B}}{d_{\kappa}} \right) \alpha \frac{v_6^2}{2g} + \left( \zeta_{6-7(7)} + \lambda \frac{l_{B-I}}{d_{\kappa}} + \zeta \right) \alpha \frac{v_7^2}{2g} + \left( \zeta_n + \lambda \frac{l_n}{d_n} + 1 \right) \alpha \frac{v_{17}^2}{2g}. \quad (9)$$

Bernoulli equation for sections  $I-I$  and  $20-20$ :



$$H - H_{0-VI} = \left( \zeta_{cm} + \lambda \frac{l_{cm} + l_{nep}}{d_{cm}} + \zeta_{nep} \right) \alpha \frac{v_{cm}^2}{2g} + \left( \zeta_{\kappa} + \lambda \frac{l_{A-B}}{d_{\kappa}} \right) \alpha \frac{v_6^2}{2g} + \left( \zeta_{6-10(10)}^{\circ} + \lambda \frac{l_{B-IV}}{d_{\kappa}} + \zeta \right) \alpha \frac{v_{10}^2}{2g} + \left( \zeta_n + \lambda \frac{l_n}{d_n} + 1 \right) \alpha \frac{v_{20}^2}{2g}. \quad (10)$$

Here  $\zeta_{6-7(7)}^{\circ}$  is the drag coefficient for dividing the flow in section 6–6 between sections 7–7 and 10–10, reduced to the metal velocity in section 7–7;  $\zeta_{6-10(10)}^{\circ}$  – is drag coefficient for the division of the flow in section 6–6 between sections 7–7 and 10–10, reduced to the fluid velocity in section 10–10. These coefficients are determined by the following expression (8, p. 277):

$$\zeta^{\circ} = \left[ 1 + \varphi(v_{\delta} / v)^2 \right] / (v_{\delta} / v)^2, \quad (11)$$

where  $\varphi$  – is a coefficient depending on the rounding of the edges of the place of flow division; with a large rounding radius  $\varphi = 0,3$ ; at a zero fillet radius  $\varphi = 1,5$ ; for our GS  $\varphi = 1,5$ ;  $v$  – is fluid velocity before dividing the flow, m/s;  $v_{\delta}$  – is fluid velocity in one of the channels after dividing the flow, m/s.

$l_{A-B} = 0,125$  m,  $l_{B-1} = 0,379$  m,  $l_{B-IV} = 0,369$  m.  $v_7 = v_8 = v_9$ ,  $v_{10} = v_{11} = v_{12}$ . We introduce the following notation:  $x = v_{20} / v_{17}$ ,  $y = v_{10} / v_7$ . In this GS  $x = y$ . To start the calculation we accept  $x = y = 1$ . Cross-sectional flow rate 6–6  $Q_6 = v_6 S_{\kappa} = (v_7 + v_{10}) S_{\kappa} = (v_7 + y v_7) S_{\kappa} = v_7 (1 + y) S_{\kappa}$ . Also  $Q_6 = (v_7 + v_{14}) S_{\kappa} = (v_{10} / y + v_{10}) S_{\kappa} = v_{10} (1 / y + 1) S_{\kappa}$ .  $v_7 / v_6 = 1 / (1 + y)$ , a  $v_{10} / v_6 = 1 / (1 / y + 1)$ . With  $y = 1$   $v_7 / v_6 = v_{10} / v_6 = 0,5$ , a  $\zeta_{6-7(7)}^{\circ} = \zeta_{6-10(10)}^{\circ} = 5,5$  – by ratio (11).

System consumption  $Q = v_{cm} S_{cm} = (v_{17} + v_{20}) S_n = (v_{17} + x v_{17}) S_n = v_{17} (1 + x) S_n = v_{17} S_{np(17)}$ , where  $S_{np(17)} = (1 + x) S_n$  – reduced to the velocity  $v_{17}$  area of the feeders (takes into account the work of both feeders).

Similarly write:  $Q = (v_{17} + v_{20}) S_n = (v_{20} / x + v_{20}) S_n = v_{20} (1 / x + 1) S_n = v_{20} S_{np(20)}$ , where  $S_{np(20)} = (1 / x + 1) S_n$  – reduced to the velocity  $v_{20}$  area of the feeders.  $v_{cm} = v_5 = v_{17} S_{np(17)} / S_{cm} = v_{20} S_{np(20)} / S_{cm}$ .  $v_6 = v_{cm} S_{cm} / S_{\kappa} = v_{17} S_{np(17)} / S_{\kappa} = v_{20} S_{np(20)} / S_{\kappa}$ .

After transforming formulas (9) and (10), we obtain the following expressions for the resistance coefficients:

$$\zeta_{1-17(17)} = \left( \zeta_{cm} + \lambda \frac{l_{cm} + l_{nep}}{d_{cm}} + \zeta_{nep} \right) \left( \frac{S_{np(17)}}{S_{cm}} \right)^2 + \left( \zeta_{\kappa} + \lambda \frac{l_{A-B}}{d_{\kappa}} \right) \left( \frac{S_{np(17)}}{S_{\kappa}} \right)^2 + \left( \zeta_{6-7(7)}^{\circ} + \lambda \frac{l_{B-1}}{d_{\kappa}} + \zeta \right) \left( \frac{S_n}{S_{\kappa}} \right)^2 + \zeta_n + \lambda \frac{l_n}{d_n};$$

$$\zeta_{1-20(20)} = \left( \zeta_{cm} + \lambda \frac{l_{cm} + l_{nep}}{d_{cm}} + \zeta_{nep} \right) \left( \frac{S_{np(20)}}{S_{cm}} \right)^2 + \left( \zeta_{\kappa} + \lambda \frac{l_{A-B}}{d_{\kappa}} \right) \left( \frac{S_{np(20)}}{S_{\kappa}} \right)^2 + \left( \zeta_{6-10(10)} + \lambda \frac{l_{B-IV}}{d_{\kappa}} + \zeta \right) \left( \frac{S_n}{S_{\kappa}} \right)^2 + \zeta_n + \lambda \frac{l_n}{d_n}.$$

Substituting the known quantities, we have:  $\zeta_{1-17(17)} = 1,609421$ ,  $\mu_{1-17(17)} = 0,619053$ ,  $v_{17} = 2,440702$  m/s,  $\zeta_{1-20(20)} = 1,607537$ ,  $\mu_{1-20(20)} = 0,619277$ ,  $v_{20} = 1,581181$  m/s. Speed ratio is  $x = v_{20}/v_{17} = 0,647839$ . But it was set as  $x = 1$ . Repeat the calculation when  $x = y = 0,647839$ . We get  $x = y = 0,564070$ . After a series of approximations for a set  $x = 0,520944$ , we get the calculation  $x = 0,52094404$ . The calculation of this relationship can be completed, since the difference between the given and calculated values  $x$  is only 0.00000004. We accept  $x = v_{20}/v_{17} = 0,520944$ . With  $\zeta_{1-17(17)} = 1,272336$ ,  $\zeta_{1-20(20)} = 2,511643$ . The results are in the table. 2.

We also calculate GS, consisting of feeders I – VI. BE for sections 1–1 and 17–17 of feeder I:

$$H + H_{0-I} = \left( \zeta_{cm} + \lambda \frac{l_{cm} + l_{nep}}{d_{cm}} + \zeta_{nep} \right) \alpha \frac{v_{cm}^2}{2g} + \left( \zeta_{\kappa} + \lambda \frac{l_{A-B}}{d_{\kappa}} \right) \alpha \frac{v_6^2}{2g} + \left( \zeta_{6-7(7)} + \lambda \frac{l_{B-II}}{d_{\kappa}} \right) \alpha \frac{v_7^2}{2g} + \left( \zeta_8 + \lambda \frac{l_{B-II}}{d_{\kappa}} + \zeta \right) \alpha \frac{v_8^2}{2g} + \left( \zeta_n + \lambda \frac{l_n}{d_n} + 1 \right) \alpha \frac{v_{17}^2}{2g}. \quad (12)$$

BE for sections 1–1 and 18–18 of feeder II:

$$H + H_{0-II} = \left( \zeta_{cm} + \lambda \frac{l_{cm} + l_{nep}}{d_{cm}} + \zeta_{nep} \right) \alpha \frac{v_{cm}^2}{2g} + \left( \zeta_{\kappa} + \lambda \frac{l_{A-B}}{d_{\kappa}} \right) \alpha \frac{v_6^2}{2g} + \left( \zeta_{6-7(7)} + \lambda \frac{l_{B-II}}{d_{\kappa}} \right) \alpha \frac{v_7^2}{2g} + \left( \zeta_{18} + \lambda \frac{l_n}{d_n} + 1 \right) \alpha \frac{v_{18}^2}{2g}. \quad (13)$$

BE for sections 1–1 and 19–19 of feeder III:

$$H - H_{0-III} = \left( \zeta_{cm} + \lambda \frac{l_{cm} + l_{nep}}{d_{cm}} + \zeta_{nep} \right) \alpha \frac{v_{cm}^2}{2g} + \left( \zeta_{\kappa} + \lambda \frac{l_{A-B}}{d_{\kappa}} \right) \alpha \frac{v_6^2}{2g} + \left( \zeta_{6-10(10)} + \lambda \frac{l_{B-III}}{d_{\kappa}} \right) \alpha \frac{v_{10}^2}{2g} + \left( \zeta_{19} + \lambda \frac{l_n}{d_n} + 1 \right) \alpha \frac{v_{19}^2}{2g}. \quad (14)$$

BE for sections 1–1 and 20–20 of feeder IV:

$$H - H_{0-IV} = \left( \zeta_{cm} + \lambda \frac{l_{cm} + l_{nep}}{d_{cm}} + \zeta_{nep} \right) \alpha \frac{v_{cm}^2}{2g} + \left( \zeta_{\kappa} + \lambda \frac{l_{A-B}}{d_{\kappa}} \right) \alpha \frac{v_6^2}{2g} + \left( \zeta_{6-10(10)} + \lambda \frac{l_{B-III}}{d_{\kappa}} \right) \alpha \frac{v_{10}^2}{2g} + \left( \zeta_{11} + \lambda \frac{l_{III-IV}}{d_{\kappa}} + \zeta \right) \alpha \frac{v_{11}^2}{2g} + \left( \zeta_{20} + \lambda \frac{l_n}{d_n} + 1 \right) \alpha \frac{v_{20}^2}{2g}. \quad (15)$$

BE for sections 1–1 and 21–21 of feeder V:

$$H - H_{0-V} = \left( \zeta_{cm} + \lambda \frac{l_{cm} + l_{nep}}{d_{cm}} + \zeta_{nep} \right) \alpha \frac{v_{cm}^2}{2g} + \left( \zeta_{\kappa} + \lambda \frac{l_{A-B}}{d_{\kappa}} \right) \alpha \frac{v_6^2}{2g} + \left( \zeta_{6-10(10)} + \lambda \frac{l_{B-III}}{d_{\kappa}} \right) \alpha \frac{v_{10}^2}{2g} + \left( \zeta_{11} + \lambda \frac{l_{III-IV}}{d_{\kappa}} + \zeta \right) \alpha \frac{v_{11}^2}{2g} + \left( \zeta_{13} + \lambda \frac{l_{IV-V}}{d_{\kappa}} + \zeta \right) \alpha \frac{v_{13}^2}{2g} + \left( \zeta_{21} + \lambda \frac{l_n}{d_n} + 1 \right) \alpha \frac{v_{21}^2}{2g}. \quad (16)$$

BE for sections I–I and 22–22 of feeder VI:

$$H - H_{0-IV} = \left( \zeta_{cm} + \lambda \frac{l_{cm} + l_{nep}}{d_{cm}} + \zeta_{nep} \right) \alpha \frac{v_{cm}^2}{2g} + \left( \zeta_{\kappa} + \lambda \frac{l_{A-B}}{d_{\kappa}} \right) \alpha \frac{v_6^2}{2g} + \left( \zeta_{6-10(10)} + \lambda \frac{l_{B-III}}{d_{\kappa}} \right) \alpha \frac{v_{10}^2}{2g} + \left( \zeta_{11} + \lambda \frac{l_{III-IV}}{d_{\kappa}} + \zeta \right) \alpha \frac{v_{11}^2}{2g} + \left( \zeta_{13} + \lambda \frac{l_{IV-V}}{d_{\kappa}} + \zeta \right) \alpha \frac{v_{13}^2}{2g} + \left( \zeta_{15} + \lambda \frac{l_{V-VI}}{d} \right) \alpha \frac{v_{15}^2}{2g} + \left( \zeta_n + \lambda \frac{l_n}{d_n} + 1 \right) \alpha \frac{v_{22}^2}{2g}. \quad (17)$$

Here  $l_{I-II}$ ,  $l_{V-VI}$  – is distance between feeders I and II, V and VI, m;  $l_{I-II} = 0,253$  m,  $l_{V-VI} = 0,252$  m.

In expression (12)  $\zeta_8$  – is the coefficient of resistance to the passage of fluid from section 7–7 of the collector to section 8–8 of the collector when a part of the flow from the collector branches to feeder II. In relation (13)  $\zeta_{18}$  – is the coefficient of resistance to a branch of a part of the flow from section 7–7 of the collector to feeder II with an output section of 18–18. The resistance coefficients due to the separation of the flow from the collector into the feeder will be calculated by the formulas for tees (4, p. 112-115). The resistance coefficient to the passage in the collector when branching part of the flow into the feeder

$$\zeta_{np} = 0,4 \left( 1 - v_{np} / v_{\kappa} \right)^2 / \left( v_{np} / v_{\kappa} \right)^2, \quad (18)$$

and coefficient of resistance to branch part of the stream

$$\zeta_{ome} = \left[ 1 + \tau \left( v_n / v_{\kappa} \right)^2 \right] / \left( v_n / v_{\kappa} \right)^2, \quad (19)$$

where  $v_{\kappa}$  and  $v_{np}$  – are metal velocities in the collector before and after branching off part of the flow into the feeder, m/s;  $v_n$  – is fluid velocity in the feeder, m/s;  $\tau$  - is coefficient. For our case  $S_n / S_{\kappa} = 0,317$   $\tau = 0,15$  (10). The coefficient  $\zeta_{np}$  is obtained reduced to the speed of the passing stream  $v_{np}$ , and  $\zeta_{ome}$  – to the velocity in the feeder  $v_n$ . As can be seen, the coefficients  $\zeta_{np}$  and  $\zeta_{ome}$  depend on the unknowns  $v_{np} / v_{\kappa}$  and  $v_n / v_{\kappa}$ .

We introduce the following notation:  $x_1 = v_{18} / v_{17}$ ,  $x_2 = v_{19} / v_{17}$ ,  $x_3 = v_{20} / v_{17}$ ,  $x_4 = v_{21} / v_{17}$ ,  $x_5 = v_{22} / v_{17}$ . System flow with six feeders  $Q = v_{cm} S_{cm} = v_5 S_{nep} = (v_{17} + v_{18} + v_{19} + v_{20} + v_{21} + v_{22}) S_n$ .

The indicated areas of the feeders will be as follows:  $S_{np(17)} = (1 + x_1 + x_2 + x_3 + x_4 + x_5) S_n$ ,  
 $S_{np(18)} = (1 + x_1 + x_2 + x_3 + x_4 + x_5) S_n / x_1$ ,  $S_{np(19)} = (1 + x_1 + x_2 + x_3 + x_4 + x_5) S_n / x_2$ ,  
 $S_{np(20)} = (1 + x_1 + x_2 + x_3 + x_4 + x_5) S_n / x_3$ ,  $S_{np(21)} = (1 + x_1 + x_2 + x_3 + x_4 + x_5) S_n / x_4$ ,  
 $S_{np(22)} = (1 + x_1 + x_2 + x_3 + x_4 + x_5) S_n / x_5$ .

$y = v_{10} / v_7 = \frac{v_{19} + v_{20} + v_{21} + v_{22}}{v_{17} + v_{18}} = \frac{x_2 + x_3 + x_4 + x_5}{1 + x_1}$ . Coefficients  $\zeta_{6-7(7)}^{\circ}$  and  $\zeta_{7-10(10)}^{\circ}$  are determined by the formula (11).

$v_{cm} = v_5 = v_{17} S_{np(17)} / S_{cm} = v_{18} S_{np(18)} / S_{cm} = v_{19} S_{np(19)} / S_{cm} = v_{20} S_{np(20)} / S_{cm} = v_{21} S_{np(21)} / S_{cm} = v_{22} S_{np(22)} / S_{cm}$ .  
 $v_7 = v_6 / (y + 1) = v_{17} S_{np(17)} / S_{cm} / (y + 1) = v_{18} S_{np(18)} / S_{cm} / (y + 1)$ .  $v_{15} = v_{16} = v_{22} S_n / S_{\kappa}$ .  
 $v_{10} = v_6 / (1 / y + 1) = v_{19} S_{np(19)} / S_{cm} / (1 / y + 1) = v_{20} S_{np(20)} / S_{cm} / (1 / y + 1) = v_{21} S_{np(21)} / S_{cm} / (1 / y + 1) = v_{22} S_{np(22)} / S_{cm} / (1 / y + 1)$ .

$$v_{13} = (v_{21} + v_{22})S_n / S_\kappa = (x_4 v_{17} + x_5 v_{17})S_n / S_\kappa = v_{17}(x_4 + x_5)S_n / S_\kappa = \frac{v_{22}}{x_5}(x_4 + x_5)S_n / S_\kappa.$$

$$v_{11} = (v_{20} + v_{21} + v_{22})S_n / S_\kappa = (x_3 v_{17} + x_4 v_{17} + x_5 v_{17})S_n / S_\kappa = v_{17}(x_3 + x_4 + x_5)S_n / S_\kappa = \frac{v_{22}}{x_5}(x_3 + x_4 + x_5)S_n / S_\kappa.$$

The ratio of velocities will be as follows:  $t_4 = v_{15} / v_{14} = x_5 / (x_4 + x_5)$ ,  
 $t_3 = v_{13} / v_{12} = (x_4 + x_5) / (x_3 + x_4 + x_5)$ ,  $t_2 = v_{11} / v_{10} = (x_3 + x_4 + x_5) / (x_2 + x_3 + x_4 + x_5)$ ,  
 $t_1 = v_8 / v_7 = 1 / (1 + x_1)$ .

Using these relations, we find the resistance coefficients for all 6 feeders. We write the formula only for feeder VI:

$$\zeta_{1-22(22)} = \left( \zeta_{cm} + \lambda \frac{l_{cm} + l_{nep}}{d_{cm}} + \zeta_{nep} \right) \left( \frac{S_{np(22)}}{S_{cm}} \right)^2 + \left( \zeta_\kappa + \lambda \frac{l_{A-B}}{d_\kappa} \right) \left( \frac{S_{np(22)}}{S_\kappa} \right)^2 + \left( \zeta_{6-10(10)}^\circ + \lambda \frac{l_{B-III}}{d_\kappa} \right) \left( \frac{S_{np(22)}}{(1+1/y)S_\kappa} \right)^2 +$$

$$\left( \zeta_{11} + \lambda \frac{l_{III-IV}}{d_\kappa} + \zeta \right) \left( \frac{t_1 S_{np(22)}}{(1+1/y)S} \right)^2 + \left( \zeta_{13} + \lambda \frac{l_{IV-V}}{d_\kappa} + \zeta \right) \left( \frac{t_1 t_2 S_{np(22)}}{(1+1/y)S} \right)^2 + \left( \zeta_{15} + \lambda \frac{l_{V-VI}}{d_\kappa} \right) \left( \frac{S_n}{S_\kappa} \right)^2 + \zeta_n + \lambda \frac{l_n}{d_n}.$$

To start the calculation we accept:  $x_1 = x_2 = x_3 = x_4 = x_5 = 1$ . In this case  $\zeta_8 = 0,4$ ,  $\zeta_{18} = 0,552788$ ;  
 $t_2 = 0,75$ ,  $\zeta_{11} = 0,0444444$ ,  $\zeta_{19} = 1,761153$ ;  $t_3 = 0,666667$ ,  $\zeta_{13} = 0,1$ ,  $\zeta_{20} = 1,056274$ ;  $t_4 = 0,5$ ,  
 $\zeta_{15} = 0,4$ ,  $\zeta_{21} = 0,552788$ .  $y = v_{10} / v_7 = 1,353667$ ,  $v_7 / v_6 = 0,333333$ ,  $\zeta_{6-7(7)}^\circ = 10,5$ ,  
 $v_{10} / v_6 = 0,666667$ ,  $\zeta_{6-10(10)}^\circ = 3,75$ .

We make calculations and get:  $v_{17} = 1,2745$  m/s,  $v_{18} = 1,1778$  m/c,  $v_{19} = 0,8231$  m/s,  $v_{20} = 0,6961$  m/s,  
 $v_{21} = 0,8031$  m/s,  $v_{22} = 0,9973$  m/s,  $x_1 = 0,9241$ ,  $x_2 = 0,6458$ ,  $x_3 = 0,5462$ ,  $x_4 = 0,6301$ ,  
 $x_5 = 0,7846$ . Repeat the calculation at these values  $x_1$ ,  $x_2$ ,  $x_3$ ,  $x_4$ ,  $x_5$  and we have got:  $x_1 = 0,8677$ ,  
 $x_2 = 0,4806$ ,  $x_3 = 0,3489$ ,  $x_4 = 0,4578$ ,  $x_5 = 0,6923$ . Changing this way  $x_1$ ,  $x_2$ ,  $x_3$ ,  $x_4$ ,  $x_5$ , finally  
we find:  $x_1 = 0,7707$ ,  $x_2 = 0,2645$ ,  $x_3 = 9 \cdot 10^{-8}$ ,  $x_4 = 0,0510$ ,  $x_5 = 0,8687$ ,  $y = v_{10} / v_7 = 0,6688$ .

The results of calculations and experiments are given in Table 2. The difference between the calculated and experimental values of speeds and costs is indicated in % under fractions with these values.

In a section of  $I2-I2$  GS, the pressure  $h_{12}$  was measured using a piezometer-vacuum gauge, as shown in Fig. 2. If the pressure in the stream is less than atmospheric, then the level is located below the longitudinal axis of the reservoir. The pressure  $h_{12}$  was calculated by the formula:

$$h_{12} = \frac{p_{12}}{\gamma} = H - H_{0-IV} - \left( \zeta_{cm} + \lambda \frac{l_{cm} + l_{nep}}{d_{cm}} + \zeta_{nep} \right) \alpha \frac{v_{cm}^2}{2g} - \left( \zeta_\kappa + \lambda \frac{l_{A-B}}{d_\kappa} \right) \alpha \frac{v_6^2}{2g} - \left( \zeta_{6-10(10)}^\circ + \lambda \frac{l_{B-III}}{d_\kappa} \right) \alpha \frac{v_{10}^2}{2g} -$$

$$\left( \zeta_{11} + \lambda \frac{l_{III-12}}{d_\kappa} + \zeta + 1 \right) \alpha \frac{v_{11}^2}{2g}.$$

Here  $p_{12}$  – is the fluid pressure in the section  $I2-I2$ ,  $N / m^2$ ;  $\gamma$  – is specific gravity of the liquid,  $N/m^3$ ;  $l_{III-12}$  – is distance from feeder III to the cross section  $I2-I2$ , m;  $l_{III-12} = 0,1895$  m.

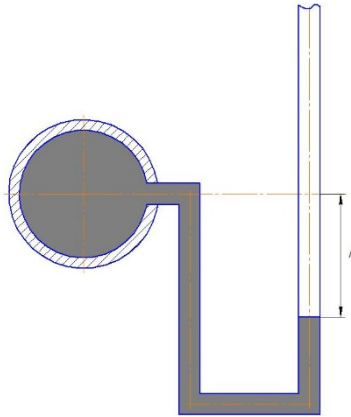

Fig. 2. Measurement of pressure lower than atmospheric

Tab. 2. Characteristics of GS during the work of several feeders

Feeders	$v_{17}$	$v_{18}$	$v_{19}$	$v_{20}$	$v_{21}$	$v_{22}$	$h_{12}$ , mm	$Q$ , $cm^3/s$
I, II	$\frac{2,545}{2,51}$ +1,4	$\frac{2,192}{2,08}$ +5,4						$\frac{303,38}{293,95}$ +3,2
I, III	$\frac{2,616}{2,58}$ +1,4		$\frac{1,724}{1,59}$ +8,3					$\frac{277,95}{267,06}$ +4,1
I, IV	$\frac{2,615}{2,63}$ -0,6			$\frac{1,363}{1,19}$ +14,5			+147,0	$\frac{254,76}{244,64}$ +4,1
II, VI		$\frac{2,353}{2,35}$ +0,1				$\frac{2,158}{1,97}$ +9,5	+3,4	$\frac{288,88}{276,66}$ +4,4
III, IV			$\frac{1,946}{1,88}$ +3,5	$\frac{1,530}{1,47}$ +4,1			+185,0	$\frac{222,59}{214,54}$ +3,8
III-V			$\frac{1,601}{1,57}$ +2,0	$\frac{0,973}{0,87}$ +11,8	$\frac{1,579}{1,52}$ +3,9		+80,2	$\frac{265,97}{253,61}$ +4,9
III-VI			$\frac{1,409}{1,41}$ -0,1	$\frac{0,021}{0}$	$\frac{0,941}{0,82}$ +14,8	$\frac{2,065}{2,02}$ +2,2	+1,3	$\frac{284,19}{272,18}$ +4,4
II-VI		$\frac{2,185}{2,27}$ -3,7	$\frac{0,824}{1,23}$ -33,0	$\frac{2 \cdot 10^{-6}}{0}$	$\frac{0,342}{0}$	$\frac{1,822}{1,10}$ +65,5	-65,0	$\frac{331,28}{294,59}$ +12,5

I, III–VI	$\frac{2,352}{2,46}$ –4,4		$\frac{0,810}{1,21}$ –33,1	$\frac{2 \cdot 10^{-7}}{0}$	$\frac{0,286}{0}$	$\frac{1,815}{1,02}$ +77,9	–66,3	$\frac{337,06}{300,36}$ +12,2
I–III	$\frac{2,127}{2,09}$ +1,8	$\frac{1,705}{1,64}$ +4,0	$\frac{1,398}{1,31}$ +6,7					$\frac{334,94}{322,77}$ +3,8
I–IV	$\frac{2,092}{2,18}$ –4,0	$\frac{1,663}{1,66}$ +0,2	$\frac{1,286}{1,18}$ +9,0	$\frac{0,354}{0}$			+2,8	$\frac{345,45}{321,49}$ +7,5
I–V	$\frac{2,039}{2,16}$ –5,6	$\frac{1,599}{1,75}$ –8,6	$\frac{0,999}{1,17}$ –14,6	$\frac{0,019}{0}$	$\frac{0,972}{0}$		–2,0	$\frac{360,38}{325,3}$ +10,8
I–VI	$\frac{1,985}{2,14}$ –7,2	$\frac{1,531}{1,75}$ –12,5	$\frac{0,531}{1,18}$ –55,0	$\frac{2 \cdot 10^{-7}}{0}$	$\frac{0,074}{0}$	$\frac{1,732}{0}$	–113,2	$\frac{374,83}{324,69}$ +15,4

## Results and discussion

First, consider the operation of GS with a single feeder (see table. 1). The calculated values of the speeds are higher than the experimental ones for feeders I, II, III, IV, V and VI, respectively, by 0.03, 0.07, 0.92, 1.60, 4.25 and 1.75%. Great match.

When two feeders are used - I and II, I and III, I and IV, II and VI, III and IV - the total theoretical consumption of feeders is 3.2, 4.1, 4.1, 4.4 and 3 more than the experimental one, 8 %. Good result.

For systems of 3–6 feeders, the total estimated consumption of feeders is more than the experimental one by a value from 4.4 to 15.4%. However, for the speeds in the feeders, these discrepancies may have an unacceptable value. For the system of feeders I – III, III – V, the results are quite acceptable; in the system from feeders III – VI, water does not flow from feeder IV as calculated and in the experiment, the calculated speed from feeder V is 14.8% more than the experimental one, but from the feeder VI - 2.065 m/s as calculated and 2.02 m/s in the experiment, the difference is only 2.2%. Which, of course, is amazing.

When working feeders II – VI; I, III – VI, water does not flow from feeder IV, both by calculation and experiment; from feeder V, it is calculated and not from experiment, and from feeder VI, the theoretical values of velocities are much larger (1.8 times) than the experimental ones.

In the system of feeders I – IV from feeder IV, water is calculated and does not go in experiment; for feeders I – V, from water IV is not calculated and in experiment, from feeder V 0.972 m/s in calculation and 0 in experiment.

The system of feeders I – VI: in the experiment, water does not flow from feeders IV, V, and VI; according to the calculation, it does not flow from feeders IV and V, but in feeder VI m/s.

The question arises as to why water does not flow from feeder IV and goes to feeder V or VI, although they are located further, however, below feeder IV. Table 2 shows the pressure values in section 12–12. As can be seen, it can be negative (see Fig. 2), which corresponds to a pressure lower than



atmospheric, and the atmospheric pressure does not allow (to “let out”) liquids from the feeder with an internal diameter of 9.03 mm into the atmosphere.

Therefore, in systems of feeders I, III – VI; II – VI, I – IV, I – V, I – VI experimental data significantly differ from the calculated ones, and BE cannot be used for their calculations. This does not mean that BE is wrong. It was just that GS were discovered for which the extension of the scope of BE from one feeder (as it was withdrawn) to several feeders was unacceptable. In horizontal multi-nutrient drugs, this was not found. And suddenly it appeared in a vertical branched GS. When the pressure in some places of the flow in such a system becomes equal to atmospheric or less than atmospheric, then the BE does not work. And it is not clear how to consider such systems if BE is not functioning. Apparently, numerical research methods for these systems are needed.

## Conclusion

Thus, for the first time, a sprue system was discovered which, with a certain number of feeders, cannot be calculated using the Bernoulli equation. This is explained by the fact that BE was developed for GS with one feeder, and we used it for calculations of multi-nutrient GS, the possibility of which has not been theoretically proved. This is one of the many studied multi-nutrient GS. In some places of the flow in such a system, the pressure becomes equal to atmospheric or less than atmospheric, and BE does not work. Such systems must be investigated by numerical methods.

## References:

1. Vasenin VI, Bogomyagkov AV, Sharov KV. Investigating work of vertical double-ring-shaped gating system: *Eastern European Scientific Journal*. 2019, № 4; 26–40.
2. Vasenin VI, Bogomyagkov AV, Sharov KV. Study of the combined operation of the ring-shaped gating system and the step gating system: *Austrian Journal of Technical and Natural Sciences*. 2019, № 1–2; 10–19.
3. Vasenin VI, Bogomyagkov AV, Sharov KV. Research of the ring and branched gating systems joint operation: *Eastern European Scientific Journal*. 2019, № 3; 5–20.
4. Meerovich IG, Muchnick GF. *Hydrodynamics of collector systems*. Moscow, 1986; 144.
5. Chugaev RR. *Hydraulics*. Moscow, 2008; 672.
6. Tokarev GV. *On the hydraulic resistance of the individual elements of the non-closed gating systems: Improving the technology of manufacturing castings*. Sverdlovsk: Ural Polytechnic Institute, 1966; 32–40.
7. Jonekura Koji (et al.) Calculation of amount of flow in gating systems for some automotive castings: *The Journal of the Japan Foundrymen's Society*. 1988; Vol. 60. № 8; 326–331.
8. Idelchik IE. *Handbook of hydraulic resistances*. Moscow, 1992; 672.
9. Vasenin VI, Vasenin DV, Bogomyagkov AV, Sharov KV. The study local resistances runner system: *Journal Perm National Research Polytechnic University. Engineering, materials science*. 2012; T. 14. № 2; 46–53.
10. Vasenin VI, Bogomyagkov AV, Sharov KV. Studies of L-shaped gating systems: *Journal Perm National Research Polytechnic University. Engineering, materials science*. 2012; T. 14. № 4; 108–122.

### **Methods of Integrating Natural and Virtual Environments Related to Studying Bouguer Lambert Law**

**Key words:** *virtual lab, modeling, e-learning environment, mathematical and simulation modeling, optical medium, light intensity.*

**Annotation:** *The article states that the absorption of light in the environment is an important method of integrating the natural and virtual environment, associated with the training of the Lambert-Booger law, the use of software in the study of light phenomena without the possibility of photometric measurement.*

Стремительное проникновение информационно-коммуникационных технологий в образовательную систему и постоянно растущее совершенствование создают потребность в создании и применении электронных дидактических средств в образовательном процессе. Электронно-дидактические средства будут направлены на повышение мировоззрения учащихся, развитие их начальных знаний и обеспечение их дополнительной информацией. Применение информационных технологий в системе непрерывного педагогического образования осуществляется в широких масштабах из года в год. В процессе информатизации педагогическим сообществом разрабатываются многочисленные информационные ресурсы, но эти работы нельзя считать достаточными.

Современные информационные технологии, телекоммуникации и компьютерные сети создали совершенно новые возможности для доступа и накопления информационных ресурсов. Вместе с различными формами обучения и единства появились новые возможности для улучшения образования. В разделе оптики закон, описывающий закон поглощения света, считается законом Бугера Ламберта. С помощью закона Бугера Ламберта объясняются модели дисперсии, хроматики, люминесценции, спектров поглощения, цветообразования. Закон поглощения света был изучен Бугером. А потом его всячески изучали Ламберт и Бер. Вавилов изучил сферу применения этого закона и обнаружил, что закон Бугера уместен даже тогда, когда он изменяет интенсивность падающего света до  $10^{-10}$  раз.

$$I = I_0 e^{-\beta x} \quad (1)$$

(1) - это выражение называется законом Бугера.  $\beta$  - называется коэффициент поглощения .

Например, если плотность равна  $I_1$  для толщины  $x_1$ , а  $I_2$  для  $x_2$ , то коэффициент поглощения в данной жидкости света находится следующим образом:

$$\beta = \frac{1}{x_1 - x_2} \ln\left(\frac{I_1}{I_2}\right) \quad (2)$$

Если, определенная длина волны света проходит через раствор с определенным количеством примесей, то фотоны сталкиваются с незначительным количеством поглощающих химических соединений, и в подходящем состоянии мы можем наблюдать высокую прозрачность и низкое спектральное поглощение. Явление поглощения света используется в

спектральном анализе поглощения. В зависимости от структурной структуры спектров поглощения определяются молекулярная структура и состав. Поэтому, изучение спектров поглощения является количественным и качественным методом верификации результатов исследования вещества. Определяя значение коэффициента поглощения света в окрашенной жидкости по формуле Бугера Ламберта, в качестве рабочего вещества приводится вещество фуксин. Формула химического строения вещества фуксин представляет собой  $C_{20}H_{19}N_3HCL$ , который находится в виде зеленых блестящих кристаллов. Раствор в воде считается искусственным красителем светло-красного цвета. Приготовив раствор фуксина в воде, можно определить величину коэффициента поглощения света и спектры поглощения его удельной толщины. Эта лабораторная работа может рассматриваться как очень важная экспериментальная работа, особенно для студентов нефтегазовой отрасли. Благодаря этой лабораторной работе студенты получают знания и навыки для выполнения практических работ, таких как проверка качества жидких нефтепродуктов в зависимости от их способности поглощать свет в будущем. Однако было издано отдельное постановление об использовании раствора фуксина и стерилизации после его применения. По его словам, учитывая тот факт, что человек может отравить дыхательные пути раствором паров фуксина, требовалось как можно тщательнее обработать его раствором фуксина. Поэтому было бы целесообразно провести лабораторную работу по теме изучения закона Бугера Ламберта с помощью программного обеспечения. Давайте свяжем порядок выполнения виртуальной лабораторной работы по теме изучения закона Бугера Ламберта:

1. Будет запущена программа Physics education technology.
2. Выбрана Physics education technology- Physics-Light and Radiation-Bending Light.
3. С помощью materials, показанного на рисунке, выбирается светоизлучающая среда.
4. Из источника света выбирается свет, излучаемый в окружающей среде.
5. Прибор для измерения интенсивности света, падающего с панели оборудования, и интенсивности после прохождения через среду помещается в точке падения в пределах световой среды. Измеряется интенсивность падения и интенсивность после прохождения через окружающую среду.
6. С помощью Speed измеряется интенсивность света, падающего в кювету, и интенсивность после прохождения через кювету.



Рис. 1

7. Из панели оборудования выбирается измерительный прибор для измерения толщины слоя кювета, который пропускает легкий свет, сначала в поперечном, а затем в продольных корпусах.

8. Можно выбрать несколько различных размеров кюветов, и эксперимент можно провести несколько раз.

9. Интенсивность падающих и проходящих лучей при подборе Intensity оборудования определяется по процентной шкале для кюветов разных размеров.

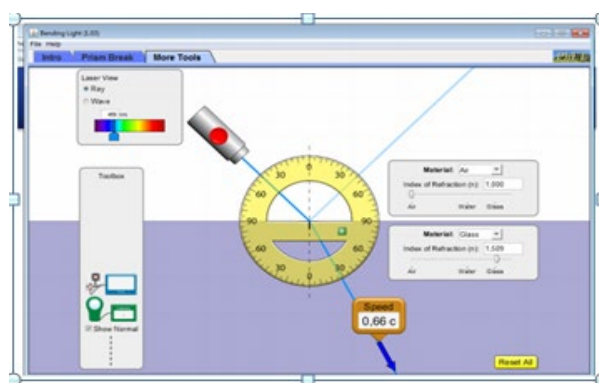
Преимуществом выполнения этой работы с помощью программных средств является то, что:

- 1) указанные лабораторные работы не занимают много времени;
- 2) обеспечивается техническая безопасность;
- 3) дает возможность проводить непрямой эксперимент не непосредственно с веществом фуксин, что требует особой осторожности при высокой степени опасности;
- 4) ввести раствор фуксина в кюветы разных размеров, на практике, если в виртуальной лабораторной работе возникает небольшая трудность, эта работа может быть выполнена для кюветов разных размеров по желанию. Создание мультимедийных приложений накопленного опыта на базе технических устройств считается эффективным методом даже в учебном процессе современных стран мира. Цитирование таких приложений в учебном процессе создает возможность для студентов подготовиться к эксперименту, работать с приборами, принимать меры безопасности. Демонстрация программ тренажера в этом процессе использование таких характеристик, как понимание, визуализация, функциональность, надежность, безопасность является одним из необходимых условий обучения. В заключение выражаю свою благодарность доктору наук М.З. Шарипову, который высказал свои ценные мысли.

#### **References:**

1. Abduraxmonova AKh, Nefedev ES, Shlikova OP. *Elements of wave optics: Textbook. Moscow, 2009; 110.*
2. Henderson M, Romeo G. *Teaching and Digital technologies big issues and critical questions. Australia, 2015; 15-16.*
3. Bosova LL, Bosova AYu, Kolomenskaya YuG. *Interesting problems in computer science: Textbook. Moscow, 2015; 85.*
4. Alekhin VA. *Electrical Engineering and electronics: Laboratory workshop using a miniature electrical laboratory MEL, computer modeling, Mathcad and LabVIEW: tutorial. Moscow, 2010; 224.*
5. Trofimova TI. *Physics Course. Moscow, 1985; 257-262.*
6. Izvozhikov VA, Slutsky AM. *Problem solving in physics on the computer: book for teachers. Moscow, 1999; 254.*

## Our Authors

- Valery I. Vasenin,**  
ScD, associate professor,  
Perm National Research Polytechnic University;  
vaseninvaleriy@mail.ru
- Alexey V. Bogomjagkov,**  
Senior lecturer,  
Perm National Research Polytechnic University;  
vaseninvaleriy@mail.ru
- Konstantin V. Sharov,**  
Senior lecturer,  
Perm National Research Polytechnic University;  
vaseninvaleriy@mail.ru
- Fatyma A. Mustakimova,**  
Assistant, Tashkent Pediatric Medical Institute;  
cool.lolo@mail.ru
- Dilnoz S. Ruziyeva,**  
Assistant professor,  
Bukhara Engineering and Technology Institute;  
dilnoz0572@mail.ru
- Anna V. Mingoraieva,**  
post-graduate, Vasyl Stus Donetsk National University;  
paradies988@gmail.com
- Nodira A. Isakova,**  
Doctorate student, Samarkand State University;  
isakovanodira4@gmail.com
- Dinara R. Muminova,**  
Researcher, Institute for Retraining and Advanced Training  
of Heads and Specialists of Preschool Educational Institutions;  
dior707@yahoo.com
- Umida Marasulova,**  
Researcher, Shakhrisabz branch of  
Nizami Tashkent State Pedagogical University;  
u.marasulova@mail.ru
- Diyora Abdurakhimova,**  
Student, Uzbekistan State World Language University;  
diyora.abduraximova@bk.ru
- Sevara A. Zohidova,**  
Assistant, Tashkent Institute of Textile and Light Industry;  
avazbek\_77@mail.ru
- Abdurasul A. Shodiyev,**  
Assistant, Tashkent Chemical Technologies Institute;  
avazbek\_77@mail.ru
- Takhmina B. Muradova,**  
Lecturer, Karshi State University;  
sherzod\_@bk.ru
- Khurshida B. Muradova,**  
Lecturer, Karshi State University;  
sherzod\_@bk.ru

**Mokhiba O. Meylieva,** sherzod\_@bk.ru  
Lecturer, Karshi State University;

**Umida J. Gulomova,** sherzod\_@bk.ru  
Lecturer, Mirz Ulugbek National University of Uzbekistan;

**Naima Kh. Khaitbaeva,** sherzod\_@bk.ru  
Lecturer, Mirz Ulugbek National University of Uzbekistan;

**Farogat T. Yuldasheva,** sherzod\_@bk.ru  
Lecturer, Mirz Ulugbek National University of Uzbekistan;

**Navruz Begmatova,** sherzod\_@bk.ru  
Lecturer, Mirz Ulugbek National University of Uzbekistan;

**Fatima Abdusalomova,** sherzod\_@bk.ru  
Lecturer, Mirz Ulugbek National University of Uzbekistan;

**Lyudmila Tomchani,** sherzod\_@bk.ru  
Lecturer, Turin Polytechnic University in Tashkent;

**Feruza Tapildieva,** sherzod\_@bk.ru  
Lecturer, Mirz Ulugbek National University of Uzbekistan;

**Nargiz Yulanova,** sherzod\_@bk.ru  
Lecturer, Tashkent University Information Technologies;

**Camila Gayupova,** sherzod\_@bk.ru  
Lecturer, Tashkent University Information Technologies;

**Nigora J. Izzatullaeva,** sherzod\_@bk.ru  
Lecturer, Tashkent Institute of Railway Engineers;

**Nilufar A. Dilmurodova,** sherzod\_@bk.ru  
Senior lecturer, Tashkent Financial Institute;

**Muborak N. Zakirova,** sherzod\_@bk.ru  
Lecturer, Tashkent Institute of Railway Engineers;

**Mukaddas Kh. Akhmedova,** sherzod\_@bk.ru  
PhD, associate professor,  
Tashkent University of Information Technology;

**Nodira G. Alovutdinova,** sherzod\_@bk.ru  
PhD, associate professor, National University of Uzbekistan;

**Nadira B. Palvanova,** sherzod\_@bk.ru  
Lecturer, Tashkent Institute of Railway Engineers;

**Vladimir A. Bogatov,** sherzod\_@bk.ru  
Lecturer, Military Institute of Information and  
Communication Technologies and Communications;



<b>Muyassar Kh Akhmedova,</b> PhD, associate professor, Uzbek State World Languages University;	sherzod_@bk.ru
<b>Nilufar Egamberdieva,</b> Senior Lecturer, National University of Uzbekistan;	sherzod_@bk.ru
<b>Umida Khalmukhamedova,</b> Senior Lecturer, National University of Uzbekistan;	sherzod_@bk.ru
<b>Nigora Alimova,</b> Senior lecturer, Tashkent Institute of Architecture and Civil Engineering;	sherzod_@bk.ru
<b>Mukaddas Abdurakhmanova,</b> PhD, associate professor, National University of Uzbekistan;	sherzod_@bk.ru
<b>Nargiza Bektukhamedova,</b> Senior lecturer, National University of Uzbekistan;	sherzod_@bk.ru
<b>Saodat Isroilova,</b> Lecturer, National University of Uzbekistan Tashkent;	sherzod_@bk.ru
<b>Ikhtiyor R. Bazarov,</b> Lecturer, Uzbek State University of World Languages;	sherzod_@bk.ru
<b>Nargiza Sh. Inogomova,</b> Senior lecturer, National University of Uzbekistan;	sherzod_@bk.ru
<b>Olesya V. Savenko,</b> Lecturer, Termez State University;	sherzod_@bk.ru
<b>Oksana V. Savenko,</b> Lecturer, Termez State University;	sherzod_@bk.ru
<b>Sakhiba Abdurakhmanova,</b> Lecturer, Tashkent Institute of Railway Engineers;	sherzod_@bk.ru
<b>E.S. Sergeeva,</b> Lecturer, Chirchik State Pedagogical Institute;	sherzod_@bk.ru
<b>N.F. Shagieva,</b> Lecturer, Chirchik State Pedagogical Institute;	sherzod_@bk.ru
<b>Gulnara Narkuzieva,</b> Lecturer, Chirchik State Pedagogical Institute;	sherzod_@bk.ru
<b>Takhmina Mansurova,</b> Lecturer, Chirchik State Pedagogical Institute;	sherzod_@bk.ru
<b>Kamola Shokarimova,</b> Lecturer, Chirchik State Pedagogical Institute;	sherzod_@bk.ru

<b>Khosiyat Kadyrova,</b> Lecturer, Chirchik State Pedagogical Institute;	sherzod_@bk.ru
<b>Yulduz Djurayeva,</b> Lecturer, Chirchik State Pedagogical Institute;	sherzod_@bk.ru
<b>Sabina Mirbabayeva,</b> Lecturer, Chirchik State Pedagogical Institute;	sherzod_@bk.ru
<b>Saodat Sh. Zuparova,</b> Lecturer, Chirchik State Pedagogical Institute;	sherzod_@bk.ru
<b>Alla V. Shegay,</b> Lecturer, Chirchik State Pedagogical Institute;	sherzod_@bk.ru
<b>Nargiza Akramova,</b> Lecturer, Tashkent Institute of Irrigation and Agricultural Mechanization Engineers;	sherzod_@bk.ru
<b>Dilfuza Talipova,</b> Lecturer, Tashkent Institute of Irrigation and Agricultural Mechanization Engineers;	sherzod_@bk.ru
<b>Gulnaza Toshhodzhaeva,</b> Lecturer, Tashkent Institute of Irrigation and Agricultural Mechanization Engineers;	sherzod_@bk.ru
<b>Feruza Orazova,</b> Lecturer, Chirchik State Pedagogical Institute;	sherzod_@bk.ru
<b>Gulnoza Kaiumova,</b> Lecturer, Chirchik State Pedagogical Institute;	sherzod_@bk.ru
<b>Doston Sherov,</b> Lecturer, Chirchik State Pedagogical Institute;	sherzod_@bk.ru
<b>Nasiba Shodiyeva,</b> Lecturer, Chirchik State Pedagogical Institute;	sherzod_@bk.ru
<b>Zulhumor T. Kholmanova,</b> PhD, professor, National University of Uzbekistan;	sherzod_@bk.ru
<b>Barno R. Kadirova,</b> Lecturer, Tashkent YEOJU Technical Institute;	sherzod_@bk.ru
<b>Zarukhan Utemurodova,</b> Senior Lecturer, Institute of Architecture and Civil Engineering;	sherzod_@bk.ru
<b>Dilshoda O. Nurfaizieva</b> Lecturer, Termez State University;	sherzod_@bk.ru

- Dilnoza R. Khoshimova,**  
Independent researcher, Chirchik State Pedagogical Institute; sherzod\_@bk.ru
- Kurbanoi, Khudaymuratova,**  
Lecturer, Termez State University; sherzod\_@bk.ru
- Bakhtigul Zh. Ilyasova,**  
Lecturer, Karakalpak State Pedagogical Institute; sherzod\_@bk.ru
- Mukhabbat A. Yusupova,**  
Independent researcher,  
Chirchik State Pedagogical Institute; sherzod\_@bk.ru
- Madina N. Musabekova,**  
Lecturer, Chirchik State Pedagogical Institute; sherzod\_@bk.ru
- Mamlakat A. Ruzmetova,**  
Lecturer, Chirchik State Pedagogical Institute; sherzod\_@bk.ru
- Galina N. Krivosheeva,**  
Lecturer, Chirchik State Pedagogical Institute; sherzod\_@bk.ru
- Gaukhar S. Khaldarchayeva,**  
Lecturer, Chirchik State Pedagogical Institute; sherzod\_@bk.ru
- Ro'zikhon B. Usmonova,**  
Lecturer, Chirchik State Pedagogical Institute; sherzod\_@bk.ru
- Nafisa Kakhkharova,**  
Lecturer, National University of Uzbekistan; sherzod\_@bk.ru
- Barchinay Eralieva,**  
Lecturer, National University of Uzbekistan; sherzod\_@bk.ru
- Shakhlo U. Kholikova,**  
Senior lecturer,  
Tashkent Institute of Textile and Light Industry; halikova\_shahlo@mail.ru
- Aida M. Talipova,**  
Assistant, Tashkent Institute of Textile and Light Industry; halikova\_shahlo@mail.ru
- Shakhnoza Kh. Yusupalieva,**  
Senior lecturer,  
Tashkent Institute of Textile and Light Industry; halikova\_shahlo@mail.ru
- Aychurek Muminova,**  
Masters student, Namangan State University; nigora.umarkhanova@mail.ru
- Bakhodir Atamirzaev,**  
Masters student,  
Namangan State University; nigora.umarkhanova@mail.ru

<b>Gullola Jumanazarova,</b> Lecturer, Namangan State University;	nigora.umarkhanova@mail.ru
<b>Muqaddas Valikhanova,</b> English teacher, School 17, Namangan;	nigora.umarkhanova@mail.ru
<b>Sarvar S. Ismatov,</b> PhD, associate professor, Mirz Ulugbek National University of Uzbekistan;	isarvar@mail.ru
<b>Indira M. Khodjalepesova,</b> Researcher, Berdakh Karakalpak State University;	nafisa82@bk.ru
<b>Sanobar B. Abdullaeva,</b> Scientific researcher, Samarkand State Institute of Foreign Languages;	nafisa82@bk.ru
<b>Didldora I. Djafarova,</b> PhD, associate professor, Mirz Ulugbek National University of Uzbekistan;	isarvar@mail.ru
<b>Nazima R. Inogamova,</b> Senior lecturer, Mirz Ulugbek National University of Uzbekistan;	isarvar@mail.ru
<b>Fotima B. Akhrarova,</b> Lecturer, Mirz Ulugbek National University of Uzbekistan;	isarvar@mail.ru
<b>Gulsara S. Kurbanova,</b> PhD, associate professor, Mirz Ulugbek National University of Uzbekistan;	isarvar@mail.ru
<b>Sevara M. Zufarova,</b> Senior lecturer, Mirz Ulugbek National University of Uzbekistan;	isarvar@mail.ru
<b>Dilshoda Yu. Yuldasheva,</b> Senior lecturer, Mirz Ulugbek National University of Uzbekistan.	isarvar@mail.ru